

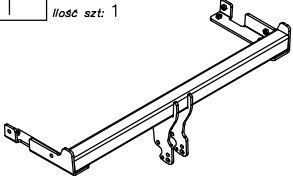









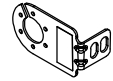

## Wyposażenie zacze pu:

Poz. 1 Nazwa: Belka główna Ilość szt: 1	Poz. 4 Nazwa: Osłona kuli Ilość szt: 1	Poz. 9 Nazwa: Podkładka zwykła Ilość szt: 4 Wymiar: $\varnothing$ 13 mm
		
Poz. 2 Nazwa: Część kulista Ilość szt: 1	Poz. 5 Nazwa: Śruba 8,8 B Ilość szt: 4 Wymiar: M12x25mm	Poz. 10 Nazwa: Podkładka zwykła Ilość szt: 4 Wymiar: $\varnothing$ 10,5 mm
		
Poz. 3 Nazwa: Płyta gniazda Ilość szt: 1	Poz. 6 Nazwa: Śruba 8,8 B Ilość szt: 8 Wymiar: M10x35mm	Poz. 11 Nazwa: Podkładka sprężynowa Ilość szt: 4 Wymiar: $\varnothing$ 12,2 mm
		
Poz. 7 Nazwa: Korpus automatu Ilość szt: 1	Poz. 8 Nazwa: Podkładka Ilość szt: 4 Wymiar: $\varnothing$ 42x $\varnothing$ 13x3mm	Poz. 12 Nazwa: Podkładka sprężynowa Ilość szt: 8 Wymiar: $\varnothing$ 10,2 mm
		
Poz. 13 Nazwa: Zaśleпка korpusu Ilość szt: 1		
		

## KARTA GWARANCYJNA

Producent udziela gwarancji niniejszą kartą gwarancyjną na okres 24 miesięcy licząc od dnia zakupu zacze pu kulowego do samochodu:

### MITSUBISHI GALANT 4/5 drz. (E5)

produkowanego od 11.1992r. do 08.1996r.

### MITSUBISHI GALANT 4/5 drz. (EA, 2/5/6W)

produkowanego od 09.1996r. do 10.2004r.

Data produkcji ..... Data zakupu.....

Zakres gwarancji obejmuje wyłącznie wady jakościowe wynikające z winy producenta.

Gwarancja nie obejmuje natomiast uszkodzeń zawinionych przez nabywcę, wynikających z niewłaściwego montażu, użytkowania lub konserwacji, uszkodzeń mechanicznych, normalnego zużycia podczas eksploatacji itp.

Gwarancja udzielona na zakupiony towar nie wyłącza, nie ogranicza ani nie zawiesza uprawnień kupującego wynikających z niezgodności towaru z umową.

Reklamacje należy zgłaszać w punkcie sprzedaży, składając jednocześnie kartę gwarancyjną. Usunięcie "wady" następuje po stwierdzeniu przez punkt sprzedaży wspólnie z producentem słuszności złożonej reklamacji.

Reklamacja powinna być zafatwiona w ciągu 14 dni od dnia uznania reklamacji. Karta gwarancyjna jest nieważna jeżeli nie jest wypełniona i podpisana.

Data zgłoszenia reklamacji: .....



## PPUH AUTO-HAK Sp.J.

Produkcja Zacze pów Kulowych  
Henryk & Zbigniew Nejman  
76-200 SŁUPSK ul. Słoneczna 16K  
tel/fax (059) 8-414-414; 8-414-413  
E-mail: [office@autohak.com.pl](mailto:office@autohak.com.pl)  
[www.autohak.com.pl](http://www.autohak.com.pl)

## Zacze p kulowy bez wyposażenia elektrycznego

Klasa: A50-X Nr kat. Z12A

Przeznaczony do zamontowania w samochodzie:

Producent: MITSUBISHI

Model: GALANT

Typ: 4/5 drz. (E5)

produkowanym od 11.1992r. do 08.1996r.

Typ: 4/5 drz. (EA, 2/5/6W)

produkowanym od 09.1996r. do 10.2004r.

Dane techniczne:

wartość siły D: **9,02 kN**

maksymalna masa przyczepy: **1800 kg**

maksymalny nacisk na kulę: **75 kg**

Numer homologacji zgodnie z dyrektywą 94/20/WE: **e20\*94/20\*1036\*00**

## INFORMACJA WSTĘPNA

Zacze p kulowy jest skonstruowany zgodnie z zasadami bezpieczeństwa ruchu drogowego. Zacze p kulowy jest elementem wpływającym na bezpieczeństwo jazdy i może zostać zainstalowany wyłącznie przez personel wyspecjalizowany. Niedopuszczalne jest dokonywanie jakichkolwiek zmian w konstrukcji zacze pu. Powoduje to wygaśnienie dopuszczenia do stosowania. W przypadku obecności masy izolacyjnej lub osłony podwozia w miejscu przylegania zacze pu, należy ją usunąć. Nieosłonięte miejsca karoserii oraz wywiercone otwory należy pomalować farbą antykorozyjną.

Informacjami wiążącymi odnośnie wartości obciążeń są dane podawane przez producenta samochodu, względnie wartości maksymalnej masy przyczepy oraz maksymalnego nacisku na kulę, przy czym wartości parametrów zacze pu kulowego nie mogą być przekroczone.

Wzór do obliczania wartości siły D:

$$\frac{\text{Maks. masa przyczepy [kg]} \times \text{Maks. masa samochodu [kg]} + \text{Maks. masa przyczepy [kg]} \times \frac{9,81}{1000}}{\text{Maks. masa przyczepy [kg]} + \text{Maks. masa samochodu [kg]}} = D \text{ [kN]}$$

## INSTRUKCJA

### Montażu i eksploatacji zaczeu kulowego

Oznaczenie zacisku wg		Łączenie przewodów
ISO	PN	
1	L	Kierunkowskazy lewe
2	+	Tyłne światła przeciwmgłowe
3	31	Masa
4	R	Kierunkowskazy prawe
5	58R	Światła pozycyjne prawe
6	54	Światła hamowania
7	58L	Światła pozycyjne lewe

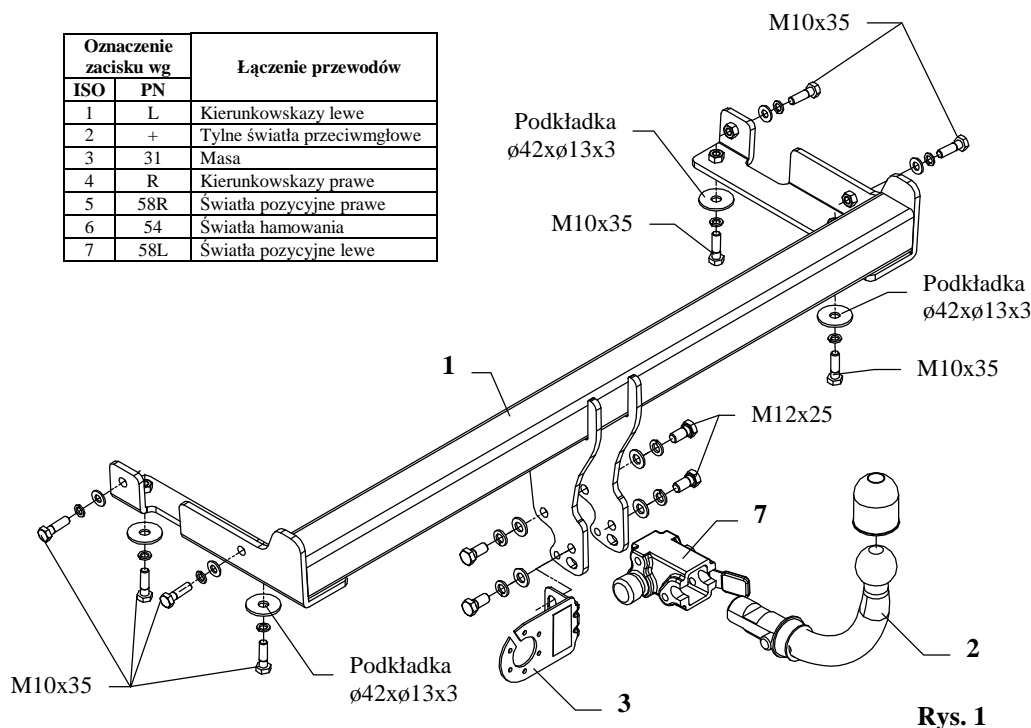

Rys. 1

Zaczeu kulowy przeznaczony jest do zamontowania w samochodach: **MITSUBISHI GALANT 4/5 drz. (E5)**, produkowanym od 11.1992r. do 08.1996r. oraz **MITSUBISHI GALANT 4/5 drz. (EA, 2/5/6W)**, produkowanym od 09.1996r. do 10.2004r., numer katalogowy **Z12A** i służy do ciągnięcia przyczep o masie całkowitej **1800 kg** i nacisku na kulę max **75 kg**.

### OD PRODUCENTA

Dziękujemy za wybór produkowanego przez naszą firmę zaczeu kulowego. Jego niezawodność została potwierdzona licznymi testami oraz opiniami zadowolonych klientów. Jednakże niezawodność zaczeu kulowych jest zależna również od prawidłowego montażu oraz prawidłowej eksploatacji. Z tego powodu prosimy Państwa o staranne przeczytanie niniejszej instrukcji montażu oraz przestrzeganie właściwych wskazówek.

*Zaczeu należy zamontować w miejscach do tego celu przeznaczonych przez producenta samochodu.*

### Kolejność czynności przy montażu

1. Przed rozpoczęciem montażu należy (w razie konieczności) usunąć powłokę antykorozyjną z miejsc przeznaczonych do zamocowania zaczeu.
2. Zdemontować zderzak oraz osłonę termiczną.
3. Wyciąć fragment zderzaka zgodnie z rysunkiem 2.

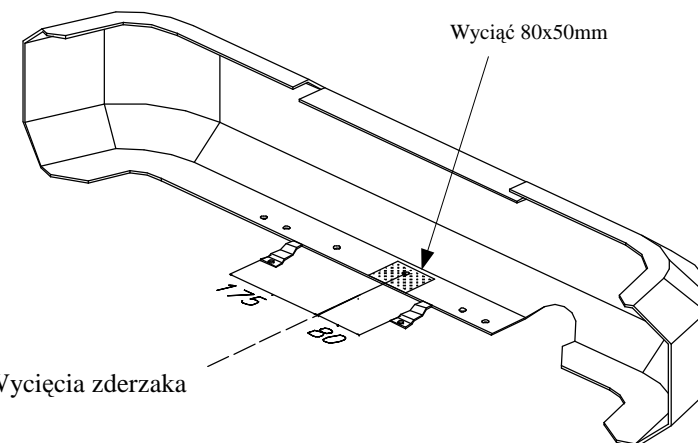

Rys. 2 Wycięcia zderzaka

4. W razie konieczności usunąć zaślepki podłużnic. Wsunąć główną belkę zaczeu (poz. 1) w podłużnice tak, aby otwory zaczeu pokryły się z fabrycznymi otworami w podłużnicach.
5. Przykręcić hak do podłużnic śrubami M10x35mm (poz. 6) zgodnie z rysunkiem 1.
6. Zamontować zderzak.
7. Przykręcić korpus automatu (poz. 7) śrubami M12x25mm (poz. 5) wraz z blachą pod gniazdo (poz. 3). Zamocować kulę zgodnie z instrukcją dołączaną do zaczeu z końcówką szybkodemontowalną.
8. Dokręcić wszystkie śruby momentem, jak pokazano w tabeli.
9. Podłączyć przewody z gniazdka 7- bieg. do instalacji elektrycznej zgodnie z instrukcją fabryczną samochodu (zaleca się wykonanie w ASO).
10. Uzupełnić ewentualne ubytki powłoki malarskiej zaczeu powstałe w trakcie montażu.

Zalecany moment skręcający dla śrub i nakrętek 8,8:

<b>M6</b> - 11 Nm	<b>M8</b> - 25 Nm	<b>M10</b> - 50 Nm
<b>M12</b> - 87 Nm	<b>M14</b> - 138 Nm	<b>M16</b> - 210 Nm

### UWAGA

Po zamontowaniu zaczeu kulowego należy uzyskać wpis w dowodzie rejestracyjnym pojazdu na „stacji kontroli pojazdów” właściwej dla miejsca zamieszkania.

Samochód powinien być wyposażony w :

-kierunkowskazy boczne

-lusterka boczne o rozstawie co najmniej szerokości przyczepy

Sprawdzać śruby mocujące zaczeu kulowego po około 1 000 km przebiegu eksploatacji.

Kula zaczeu musi być utrzymana w czystości i konserwowana smarem stałym