

INSTRUKCJA

Montażu i eksploatacji zaczepu kulowego

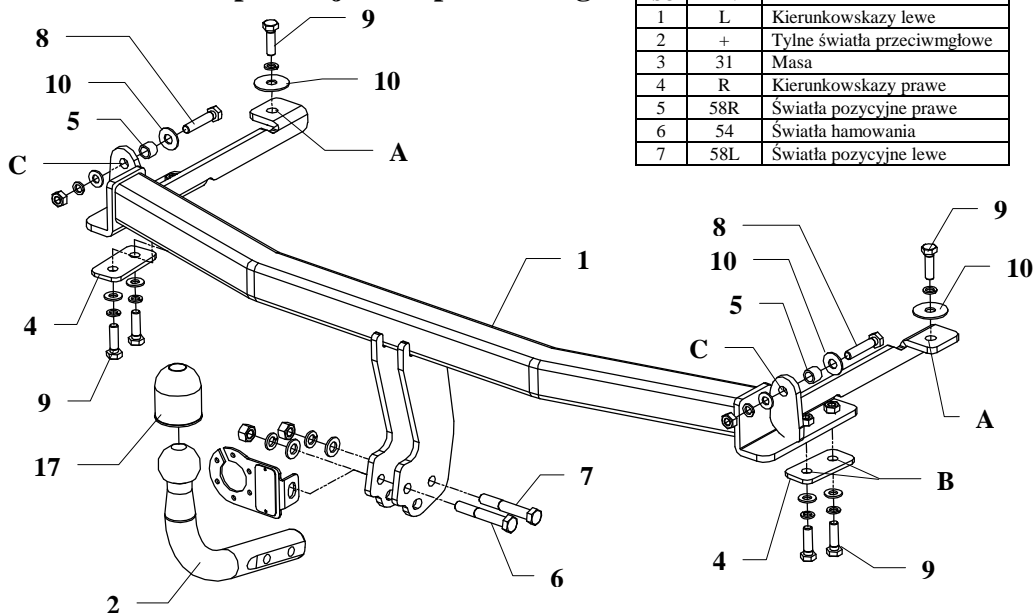

Oznaczenie zacisku wg		Łączenie przewodów
ISO	PN	
1	L	Kierunkowskazy lewe
2	+	Tyłne światła przeciwmgłowe
3	31	Masa
4	R	Kierunkowskazy prawe
5	58R	Światła pozycyjne prawe
6	54	Światła hamowania
7	58L	Światła pozycyjne lewe

Zaczep kulowy przeznaczony jest do zamontowania w samochodzie **HONDA JAZZ Nr kat. Y27**, produkowanym od 2002 r. do 2008 r., i służy do ciągnięcia przyczep o masie całkowitej do **1000 kg** i nacisku na kulę max **70 kg**.

OD PRODUCENTA

Dziękujemy za wybór produkowanego przez naszą firmę zaczepu kulowego. Jego niezawodność została potwierdzona licznymi testami oraz opiniami zadowolonych klientów. Jednakże niezawodność zaczepów kulowych jest zależna również od prawidłowego montażu oraz prawidłowej eksploatacji. Z tego powodu prosimy Państwa o staranne przeczytanie niniejszej instrukcji montażu oraz przestrzeganie zawartych wskazówek.

Zaczep należy zamontować w miejscach do tego celu przeznaczonych przez producenta samochodu.

Kolejność czynności przy montażu

- Zdemontować:
 - Zderzak,
 - Metalowe odbojniki, zakrywające dostęp do podłużnic (nie będą ponownie montowane),
 - W bagażniku panele boczne oraz tylne,
 - Z podłogi samochodu plastikowe zatyczki.

- Belkę zaczepu (poz. 1) wsunąć w podłużnice, tak aby otwory zaczepu (poz. A i B) pokryły się z fabrycznymi otworami i skrócić luźno śrubami M10x35mm (poz. 9).
- Przez otwory zaczepu (poz. C) przewiercić wiertłem $\varnothing 11\text{mm}$, a następnie od wewnętrznej strony bagażnika włożyć tulejki $\varnothing 17 \times 13$ (poz. 5) i skrócić śrubami M10x50mm (poz. 8).
- Do tak zamontowanego zaczepu śrubami M12x75mm (poz. 6) oraz M12x70mm (poz. 7) przykręcić część kulistą zaczepu (poz. 2) wraz z płytką pod gniazdo (poz. 3).
- Dokręcić wszystkie śruby z momentem jak pokazano w tabeli.
- Zamontować zderzak po uprzednim wycięciu jego fragmentu (patrz rys. 2)

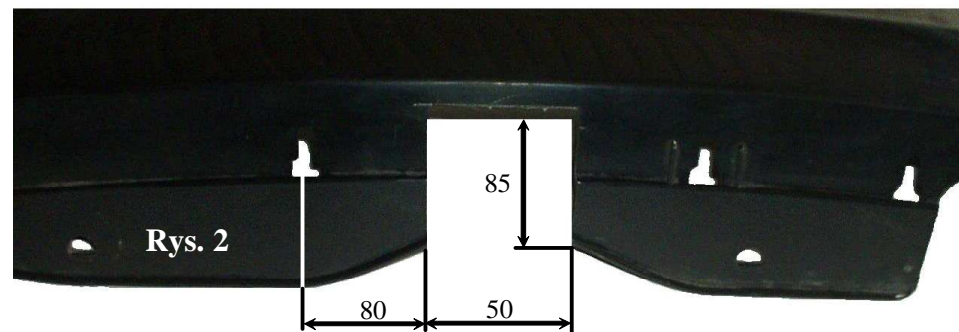

- Podłączyć przewody gniazdka 7 – bieg. do instalacji elektrycznej zgodnie z instrukcją fabryczną samochodu (zaleca się wykonanie w ASO).
- Uzupełnić ewentualne ubytki powłoki malarskiej zaczepu powstałe w trakcie montażu

Zalecany moment skręcający dla śrub i nakrętek 8,8:

M6 - 11 Nm	M8 - 25 Nm	M10 - 50 Nm
M12 - 87 Nm	M14 - 138 Nm	M16 - 210 Nm

UWAGA

Po zamontowaniu zaczepu kulowego należy uzyskać wpis w dowodzie rejestracyjnym pojazdu na „stacji kontroli pojazdów” właściwej dla miejsca zamieszkania.

Samochód powinien być wyposażony w :

- kierunkowskazy boczne
 - lusterka boczne o rozstawie co najmniej szerokości przyczepy
- Sprawdzać śruby mocujące zaczepu kulowego po około 1 000 km przebiegu eksploatacji. Kula zaczepu musi być utrzymana w czystości i konserwowana smarem stałym

Wyposażenie zaczepu:

Poz. 1 Belka główna SZTUK: 1	Poz. 5 Tulejka dystansowa Ø17,2x2,35mm L=13mm SZTUK: 2	Poz. 10 Podkładka Ø37xØ13x3mm SZTUK: 4	Poz. 15 Nakrętka 8 B M12 SZTUK: 2
Poz. 2 Część kulista SZTUK: 1	Poz. 6 Śruba 8.8 B M12x75mm SZTUK: 1	Poz. 11 Podkładka płaska Ø13mm SZTUK: 2	Poz. 16 Nakrętka 8 B M10 SZTUK: 2
Poz. 3 Płyta gniazda SZTUK: 1	Poz. 7 Śruba 8.8 B M12x70mm SZTUK: 1	Poz. 12 Podkładka płaska Ø10,5mm SZTUK: 6	Poz. 17 Osłona kuli SZTUK: 1
Poz. 4 Nakładka SZTUK: 2	Poz. 8 Śruba 8.8 B M10x50mm SZTUK: 2	Poz. 13 Podkładka sprężysta Ø12,2mm SZTUK: 2	
	Poz. 9 Śruba 8.8 B M10x35mm SZTUK: 6	Poz. 14 Podkładka sprężysta Ø10,2mm SZTUK: 8	

KARTA GWARANCYJNA

Producent udziela gwarancji niniejszą kartą gwarancyjną na okres 24 miesięcy licząc od dnia zakupu zaczepu kulowego do samochodu:

HONDA JAZZ

produkowanego od 2002 r. do 2008 r.

Data produkcji Data zakupu.....

Zakres gwarancji obejmuje wyłącznie wady jakościowe wynikające z winy producenta.

Gwarancja nie obejmuje natomiast uszkodzeń zawinionych przez nabywcę, wynikających z niewłaściwego montażu, użytkowania lub konserwacji, uszkodzeń mechanicznych, normalnego zużycia podczas eksploatacji itp.

Gwarancja udzielona na zakupiony towar nie wyłącza, nie ogranicza ani nie zawiesza uprawnień kupującego wynikających z niezgodności towaru z umową.

Reklamacje należy zgłaszać w punkcie sprzedaży, składając jednocześnie kartę gwarancyjną. Usunięcie "wady" następuje po stwierdzeniu przez punkt sprzedaży wspólnie z producentem słuszności złożonej reklamacji.

Reklamacja powinna być załatwiona w ciągu 14 dni od dnia uznania reklamacji. Karta gwarancyjna jest nieważna jeżeli nie jest wypełniona i podpisana.

Data zgłoszenia reklamacji:



PPUH AUTO-HAK S.J.

Produkcja Zaczepów Kulowych
Henryk & Zbigniew Nejman
76-200 SŁUPSK ul. Słoneczna 16K
tel/fax (059) 8-414-414; 8-414-413
E-mail: office@autohak.com.pl
www.autohak.com.pl

Zaczep kulowy bez wyposażenia elektrycznego

Klasa: **A50-X** Nr kat. **Y27**

Przeznaczony do zamontowania w samochodzie:

Producent: **HONDA**

Model: **JAZZ**

produkowanego od 2002 r. do 2008 r.

Dane techniczne:

Wartość siły **D** : **5,84 kN**

maksymalna masa przyczepy: **1000 kg**

maksymalny nacisk na kulę: **70 kg**

Numer homologacji zgodnie z Dyrektywą 94/20/WE: **e20*94/20*0655*00**

INFORMACJA WSTĘPNA

Zaczep kulowy jest skonstruowany zgodnie z zasadami bezpieczeństwa ruchu drogowego. Zaczep kulowy jest elementem wpływającym na bezpieczeństwo jazdy i może zostać zainstalowany wyłącznie przez personel wyspecjalizowany. Niedopuszczalne jest dokonywanie jakichkolwiek zmian w konstrukcji zaczepu. Powoduje to wygaśnięcie dopuszczenia do stosowania. W przypadku obecności masy izolacyjnej lub osłony podwozia w miejscu przylegania zaczepu, należy ją usunąć. Nieosłonięte miejsca karoserii oraz wywiercone otwory należy pomalować farbą antykorozyjną.

Informacjami wiążącymi odnośnie wartości obciążeń są dane podawane przez producenta samochodu, względnie wartości maksymalnej masy przyczepy oraz maksymalnego nacisku na kulę, przy czym wartości parametrów zaczepu kulowego nie mogą być przekroczone.

Wzór do obliczania wartości siły D:

$$\frac{\text{Maks. masa przyczepy [kg]} \times \text{Maks. masa samochodu [kg]}}{\text{Maks. masa przyczepy [kg]} + \text{Maks. masa samochodu [kg]}} \times \frac{9,81}{1000} = D \text{ [kN]}$$