

INSTRUKCJA montażu i eksploatacji zaczepu kulowego

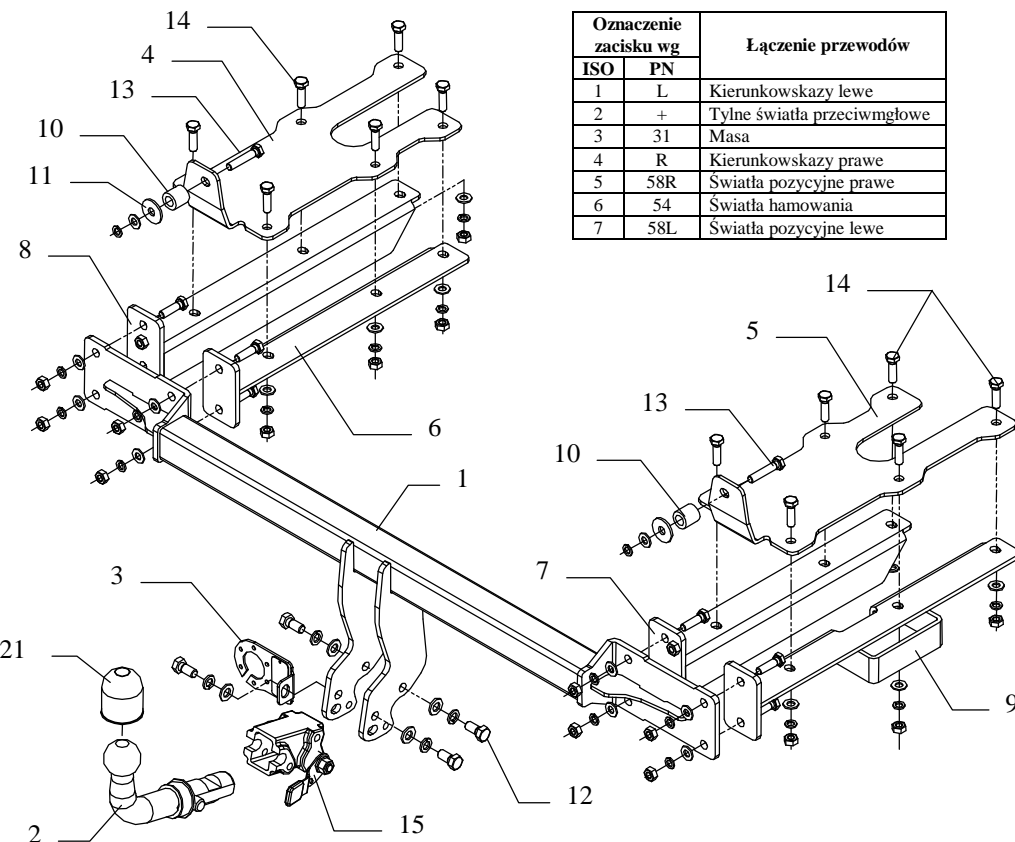

Oznaczenie zacisku wg		Łączenie przewodów
ISO	PN	
1	L	Kierunkowskazy lewe
2	+	Tyłne światła przeciwmgłowe
3	31	Masa
4	R	Kierunkowskazy prawe
5	58R	Światła pozycyjne prawe
6	54	Światła hamowania
7	58L	Światła pozycyjne lewe

Rys. 2

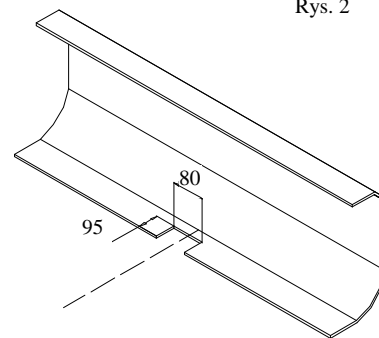

Rys. 3

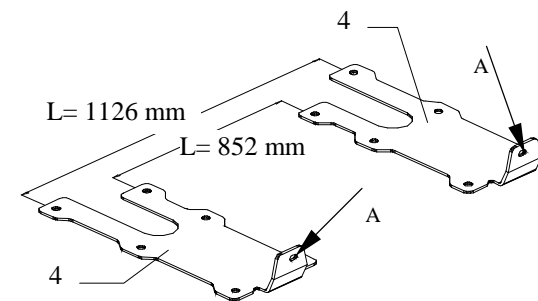

Kolejność czynności przy montażu

1. Zdemontować zderzak oraz w części bagażowej osłony boczne i osłony z tylnego płata.
2. W dolnej części zderzaka wyciąć otwór, jak pokazano na rys. 2.
3. W fabrycznie przygotowane otwory w tylnym płacie wsunąć tulejki $\varnothing 25 \times \varnothing 15$, $L=25$ (poz. 10).
4. Do bagażnika włożyć nakładki (poz. 4 oraz 5) i ułożyć je w taki sposób, aby otwór A nakładek pokrył się z otworem uprzednio wsuniętych tulejek, patrz rys. 3
5. Przez pozostałe otwory tak ułożonych nakładek zaznaczyć punkty, wyjąć nakładki a następnie w zaznaczonych punktach ostrym dłutem zerwać masę wygłuszającą, pod którą znajdują się fabrycznie wypunktowane miejsca, które należy przewiercić wiertłem $\varnothing 1$ mm.
6. Ułożyć ponownie nakładki, włożyć śruby M10x35mm (poz. 14) we wszystkie przewiercone otwory oraz śruby M10x50mm (poz. 13) przez otwory w poz. A, patrz rys. 3. Na wystające od spodu samochodu śruby nałożyć odpowiednie wsporniki poz. 6, 7, 8, 9 jak pokazano na rysunku i skrócić luźno.
7. Do tak przygotowanych elementów 6, 7, 8, 9 przykręcić belkę główną zaczepu (poz. 1) śrubami M10x35mm (poz. 14).
8. Dokręcić wszystkie śruby z momentem podanym w tabeli.
9. Zamontować zderzak.
10. Przykręcić korpus automatu (poz. 15) śrubami M12x25mm (poz. 12) wraz z blachą pod gniazdo (poz. 3). Zamocować kulę zgodnie z instrukcją dołączaną do zaczepu z końcówką szybkodemontowalną.
11. Podłączyć przewody z gniazdka 7- bieg. do instalacji elektrycznej zgodnie z instrukcją fabryczną samochodu (zaleca się wykonanie w ASO).
12. Uzupełnić ewentualne ubytki powłoki malarskiej zaczepu powstałe w trakcie montażu.

Zaczep kulowy przeznaczony jest do wmontowania w samochodzie: **HONDA CIVIC 4drz.**, nr katalogowy **Y21A**, produkowanym od 11.2000r. do 03.2006r. i służy do ciągnięcia przyczep o masie całkowitej do **1200 kg** i nacisku na kulę max **50 kg**.

Zaczep kulowy powinien być przymocowany do podłogi pojazdu w miejscach do tego celu przeznaczonych, co zapewni prawidłowe rozłożenie naprężeń. W instrukcji obsługi podano lokalizację tych punktów mocowania zaczepu (str.400)

Zalecany moment skręcający dla śrub i nakrętek 8,8 :

M8	25 Nm	M10	55 Nm
M12	85 Nm	M14	135 Nm

UWAGA

Po zamontowaniu zaczepu kulowego należy uzyskać wpis w dowodzie rejestracyjnym pojazdu na „stacji kontroli pojazdów” właściwej dla miejsca zamieszkania.

Samochód powinien być wyposażony w :











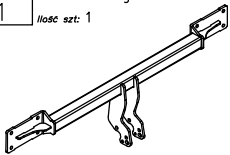
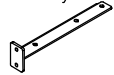



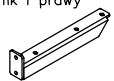

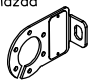

-kierunkowskazy boczne

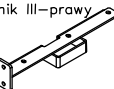
-lusterka boczne o rozstawie co najmniej szerokości przyczepy

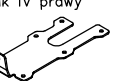
Sprawdzać śruby mocujące zaczepu kulowego po około 1 000 km przebiegu eksploatacji.

Kula zaczepu musi być utrzymana w czystości i konserwowana smarem stałym.

Wyposażenie zaczepu:

Poz. 1 Nazwa: Belka główna Ilość szt.: 1 	Poz. 6 Nazwa: Wspornik I lewy Ilość szt.: 1 Wymiar: 438x100x60 	Poz. 12 Nazwa: Śruba 8,8 B Ilość szt.: 4 Wymiar: M12x25mm 	Poz. 18 Nazwa: Podkładka zwykła Ilość szt.: 22 Wymiar: Ø 10,5 mm 
Poz. 2 Nazwa: Część kulista Ilość szt.: 1 	Poz. 7 Nazwa: Wspornik I prawy Ilość szt.: 1 Wymiar: 438x100x60 	Poz. 13 Nazwa: Śruba 8,8 B Ilość szt.: 2 Wymiar: M10x50mm 	Poz. 19 Nazwa: Podkładka sprężynowa Ilość szt.: 4 Wymiar: Ø 12,2 mm 
Poz. 3 Nazwa: Płyta gniazda Ilość szt.: 1 	Poz. 8 Nazwa: Wspornik II-lewy Ilość szt.: 1 Wymiar: 494x100x60 	Poz. 14 Nazwa: Śruba 8,8 B Ilość szt.: 20 Wymiar: M10x35mm 	Poz. 20 Nazwa: Podkładka sprężynowa Ilość szt.: 22 Wymiar: Ø 10,2 mm 
Poz. 4 Nazwa: Wspornik IV lewy Ilość szt.: 1 Wymiar: 45x180x90 	Poz. 9 Nazwa: Wspornik III-prawy Ilość szt.: 1 Wymiar: 494x100x60 	Poz. 15 Nazwa: Korpus automatu Ilość szt.: 1 	Poz. 21 Nazwa: Osłona kuli Ilość szt.: 1 
Poz. 5 Nazwa: Wspornik IV prawy Ilość szt.: 1 Wymiar: 45x180x90 	Poz. 10 Nazwa: Tulejka Ilość szt.: 1 Wymiar: Ø25xØ15x25 	Poz. 16 Nazwa: Nakrętka 8 B Ilość szt.: 22 Wymiar: M10 	Poz. 22 Nazwa: Zasłepka korpusu Ilość szt.: 1 
	Poz. 11 Nazwa: Podkładka Ilość szt.: 1 Wymiar: 355x12x3 	Poz. 17 Nazwa: Podkładka zwykła Ilość szt.: 4 Wymiar: Ø 13 mm 	

KARTA GWARANCYJNA

Producent udziela gwarancji niniejszą kartą gwarancyjną na okres 24 miesięcy licząc od dnia zakupu zaczepu kulowego do samochodu:

HONDA CIVIC

4 drz.

produkowanego od 11.2000r. do 03.2006r.

Data produkcji Data zakupu.....

Zakres gwarancji obejmuje wyłącznie wady jakościowe wynikające z winy producenta.

Gwarancja nie obejmuje natomiast uszkodzeń zawinionych przez nabywcę, wynikających z niewłaściwego montażu, użytkowania lub konserwacji, uszkodzeń mechanicznych, normalnego zużycia podczas eksploatacji itp.

Gwarancja udzielona na zakupiony towar nie wyłącza, nie ogranicza ani nie zawiesza uprawnień kupującego wynikających z niezgodności towaru z umową.

Reklamacje należy zgłaszać w punkcie sprzedaży, składając jednocześnie kartę gwarancyjną. Usunięcie "wady" następuje po stwierdzeniu przez punkt sprzedaży wspólnie z producentem słuszności złożonej reklamacji.

Reklamacja powinna być załatwiona w ciągu 14 dni od dnia uznania reklamacji. Karta gwarancyjna jest nieważna jeżeli nie jest wypełniona i podpisana.

Data zgłoszenia reklamacji:



PPUH AUTO-HAK S.J.

Produkcja Haków Holowniczych
Henryk & Zbigniew Nejman
76-200 SŁUPSK ul. Słoneczna 16K
tel/fax (059) 8-414-414; 8-414-413
e-mail: office@autohak.com.pl
www.autohak.com.pl

Zaczep kulowy bez wyposażenia elektrycznego

Klasa: **A50-X** Nr kat. **Y21A**

Przeznaczony do zamontowania w samochodzie:

Producent: **HONDA**

Model: **CIVIC**

Typ: **4 drz.**

produkowanym od 11.2000r. do 03.2006r.

Numer homologacji zgodnie z dyrektywą 94/20/WE:
e20*94/20*0103*00

Dane techniczne:

Wartość siły **D**: **6,69 kN**

maksymalna masa przyczepy: **1200 kg**

maksymalny nacisk na kulę: **50 kg**

INFORMACJA WSTĘPNA

Zaczep kulowy jest skonstruowany zgodnie z zasadami bezpieczeństwa ruchu drogowego. Zaczep kulowy jest elementem wpływającym na bezpieczeństwo jazdy i może zostać zainstalowany wyłącznie przez personel wyspecjalizowany. Niedopuszczalne jest dokonywanie jakichkolwiek zmian w konstrukcji zaczepu. Powoduje to wygaśnięcie dopuszczenia do stosowania. W przypadku obecności masy izolacyjnej lub osłony podwozia w miejscu przylegania zaczepu, należy ją usunąć. Nieosłonięte miejsca karoserii oraz wywiercone otwory należy pomalować farbą antykorozyjną.

Informacjami wiążącymi odnośnie wartości obciążeń są dane podawane przez producenta samochodu, względnie wartości maksymalnej masy przyczepy oraz maksymalnego nacisku na kulę, przy czym wartości parametrów zaczepu kulowego nie mogą być przekroczone.

Wzór do obliczania wartości siły **D**:

$$\frac{\text{Maks. masa przyczepy [kg]} \times \text{Maks. masa samochodu [kg]} + \text{Maks. masa przyczepy [kg]} \times \frac{9,81}{1000}}{\text{Maks. masa przyczepy [kg]} + \text{Maks. masa samochodu [kg]}} = \mathbf{D \text{ [kN]}}$$