

INSTRUKCJA

Montażu i eksploatacji zaczepu kulowego

Oznaczenie zacisku wg		Łączenie przewodów
ISO	PN	
1	L	Kierunkowskazy lewe
2	+	Tylne światła przeciwmgłowe
3	31	Masa
4	R	Kierunkowskazy prawe
5	58R	Światła pozycyjne prawe
6	54	Światła hamowania
7	58L	Światła pozycyjne lewe

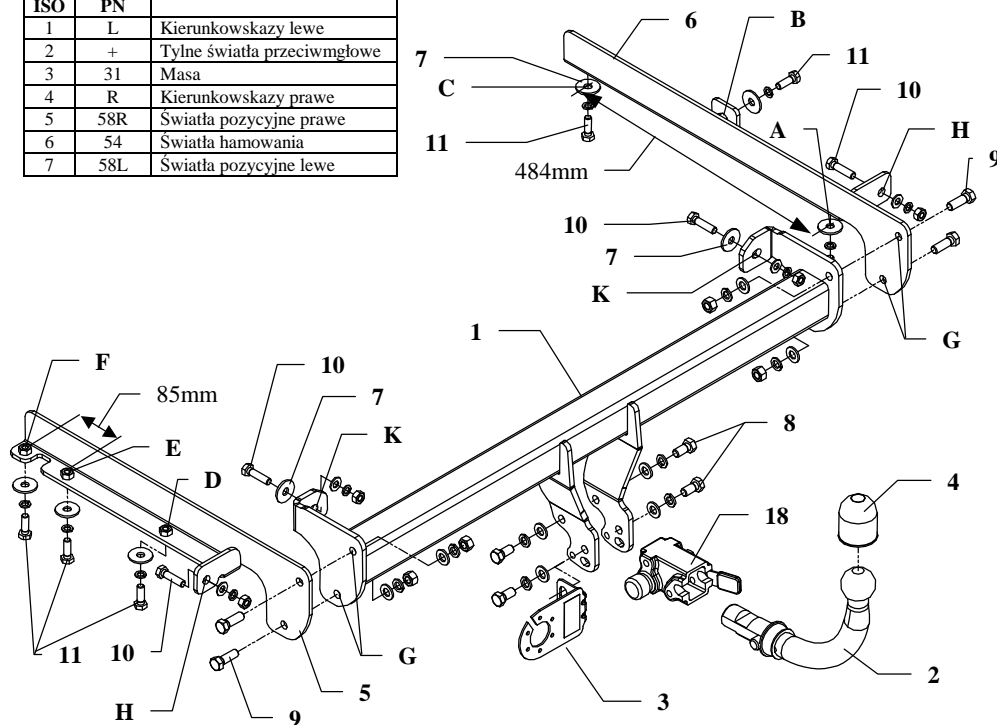

Zaczep kulowy przeznaczony jest do zamontowania w samochodzie: **HONDA CIVIC KOMBI**, produkowanym od 1997r. do 10.2000r., nr katalogowy **Y05A** i służy do ciągnięcia przyczep o masie całkowitej do **1300 kg** i nacisku na kulę max **50 kg**.

OD PRODUCENTA

Dziękujemy za wybór produkowanego przez naszą firmę zaczepu kulowego. Jego niezawodność została potwierdzona licznymi testami oraz opiniami zadowolonych klientów. Jednakże niezawodność zaczepów kulowych jest zależna również od prawidłowego montażu oraz prawidłowej eksploatacji. Z tego powodu prosimy Państwa o staranne przeczytanie niniejszej instrukcji montażu oraz przestrzeganie właściwych wskazówek.

Zaczep należy zamontować w miejscach do tego celu przeznaczonych przez producenta samochodu.

Kolejność czynności przy montażu

1. W celu zamontowania zaczepu należy zdemontować zderzak.
2. W lewą podłużnicę włożyć wspornik boczny (poz. 5) i luźno skręcić od spodu śrubami M10x30mm (poz. 11) poprzez duże podkładki (poz. 7) i istniejące otwory w podłużnicach oraz otwory (poz. D i E) wspornika.
3. W prawą podłużnicę włożyć wspornik boczny (poz. 6), luźno skręcić od spodu śrubami M10x30mm (poz. 11) poprzez duże podkładki (poz. 7) i istniejące otwory w podłużnicach oraz otwory (poz. A i B) wspornika.
4. Po lewej stronie od otworu (poz. E) odmierzyć w osi 85 mm, wykonać otwór (poz. F) $\varnothing 13\text{mm}$ i skręcić.
5. Po prawej stronie od otworu (poz. A) odmierzyć w osi 484 mm, wykonać otwór (poz. C) $\varnothing 13\text{mm}$ i skręcić.
6. Belkę główną zaczepu (poz. 1) przykręcić śrubami M12x35mm (poz. 9) do zamontowanych wsporników przez otwory (poz. G).
7. Poprzez fabryczne otwory w tylnym płacie oraz otwory zaczepu (poz. H i K) skręcić śrubami M10x40mm (poz. 10) z wyposażenia.
8. Do tak zamontowanego zaczepu przykręcić korpus automatu (poz. 18) śrubami M12x25mm (poz. 8) wraz z blachą pod gniazdo (poz. 3). Zamocować kulę (poz. 2) zgodnie z instrukcją dołączaną do zaczepu z końcówką szybkodemontowalną.
9. Dokręcić wszystkie śruby z momentem jak pokazano w tabeli.
10. Podłączyć przewody z gniazdka 7 – bieg. do instalacji elektrycznej zgodnie z instrukcją fabryczną samochodu (zaleca się wykonanie w ASO).
11. Uzupełnić ewentualne ubytki powłoki malarskiej zaczepu powstałe w trakcie montażu.

Zalecany moment skręcający dla śrub i nakrętek 8,8:

M 8 - 25 Nm

M 10 - 55 Nm

M 12 - 85 Nm

M 14 - 135 Nm

UWAGA

Po zamontowaniu zaczepu kulowego należy uzyskać wpis w dowodzie rejestracyjnym pojazdu na „stacji kontroli pojazdów” właściwej dla miejsca zamieszkania.

Samochód powinien być wyposażony w :











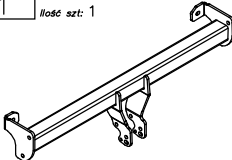







-kierunkowskazy boczne

-lusterka boczne o rozstawie co najmniej szerokości przyczepy

Sprawdzać śruby mocujące zaczepu kulowego po około 1 000 km przebiegu eksploatacji.

Kula zaczepu musi być utrzymana w czystości i konserwowana smarem stałym

Wyposażenie zaczeu:

Poz. 1 Ilość szt: 1	Nazwa: Belka główna 	Poz. 5 Ilość szt: 1	Nazwa: Wspornik lewy 	Poz. 10 Ilość szt: 4 Wymiar: M10x40mm	Nazwa: Śruba 8,8 B 	Poz. 15 Ilość szt: 4 Wymiar: Ø 10,5 mm	Nazwa: Podkładka zwykła 
Poz. 2 Ilość szt: 1	Nazwa: Część kulista 	Poz. 6 Ilość szt: 1	Nazwa: Wspornik prawy 	Poz. 11 Ilość szt: 6 Wymiar: M10x30mm	Nazwa: Śruba 8,8 B 	Poz. 16 Ilość szt: 8 Wymiar: Ø 12,2 mm	Nazwa: Podkładka sprężysta 
Poz. 3 Ilość szt: 1	Nazwa: Płyta gniazda 	Poz. 7 Ilość szt: 8 Wymiar: Ø35xØ12x3mm	Nazwa: Podkładka 	Poz. 12 Ilość szt: 4 Wymiar: M12	Nazwa: Nakrętka 8 B 	Poz. 17 Ilość szt: 10 Wymiar: Ø 10,2 mm	Nazwa: Podkładka sprężysta 
Poz. 4 Ilość szt: 1	Nazwa: Osłona kuli 	Poz. 8 Ilość szt: 4 Wymiar: M12x25mm	Nazwa: Śruba 8,8 B 	Poz. 13 Ilość szt: 4 Wymiar: M10	Nazwa: Nakrętka 8 B 	Poz. 18 Ilość szt: 1	Nazwa: Korpus automatu 
		Poz. 9 Ilość szt: 4 Wymiar: M12x35mm	Nazwa: Śruba 8,8 B 	Poz. 14 Ilość szt: 8 Wymiar: Ø 13 mm	Nazwa: Podkładka zwykła 	Poz. 19 Ilość szt: 1	Nazwa: Zasklepka korpusu 

KARTA GWARANCYJNA

Producent udziela gwarancji niniejszą kartą gwarancyjną na okres 24 miesięcy licząc od dnia zakupu zaczeu kulowego do samochodu:

HONDA CIVIC KOMBI

produkowanego od 1997r. do 10.2000r.

Data produkcji

Data zakupu.....

Zakres gwarancji obejmuje wyłącznie wady jakościowe wynikające z winy producenta.

Gwarancja nie obejmuje natomiast uszkodzeń zawinionych przez nabywcę, wynikających z niewłaściwego montażu, użytkowania lub konserwacji, uszkodzeń mechanicznych, normalnego zużycia podczas eksploatacji itp.

Gwarancja udzielona na zakupiony towar nie wyłącza, nie ogranicza ani nie zawiesza uprawnień kupującego wynikających z niezgodności towaru z umową.

Reklamacje należy zgłaszać w punkcie sprzedaży, składając jednocześnie kartę gwarancyjną. Usunięcie "wady" następuje po stwierdzeniu przez punkt sprzedaży wspólnie z producentem słuszności złożonej reklamacji.

Reklamacja powinna być załatwiona w ciągu 14 dni od dnia uznania reklamacji. Karta gwarancyjna jest nieważna jeżeli nie jest wypełniona i podpisana.

Data zgłoszenia reklamacji:



PPUH AUTO-HAK S.J.

Produkcja Zaczepów Kulowych
Henryk & Zbigniew Nejman
76-200 SŁUPSK ul. Słoneczna 16K
tel/fax (059) 8-414-414; 8-414-413
E-mail: office@autohak.com.pl
www.autohak.com.pl

Zaczep kulowy bez wyposażenia elektrycznego

Klasa: **A50-X** Nr kat. **Y05A**

Przeznaczony do zamontowania w samochodzie:

Producent: **HONDA**

Model: **CIVIC**

Typ: **KOMBI**

produkowanym od 1997r. do 10.2000r.

Dane techniczne:

wartość siły **D: 7,32 kN**

maksymalna masa przyczepy: **1300 kg**

maksymalny nacisk na kulę: **50 kg**

Numer homologacji zgodnie z dyrektywą 94/20/WE: e20*94/20*0506*00

INFORMACJA WSTĘPNA

Zaczep kulowy jest skonstruowany zgodnie z zasadami bezpieczeństwa ruchu drogowego. Zaczep kulowy jest elementem wpływającym na bezpieczeństwo jazdy i może zostać zainstalowany wyłącznie przez personel wyspecjalizowany. Niedopuszczalne jest dokonywanie jakichkolwiek zmian w konstrukcji zaczeu. Powoduje to wygaśnięcie dopuszczenia do stosowania. W przypadku obecności masy izolacyjnej lub osłony podwozia w miejscu przylegania zaczeu, należy ją usunąć. Nieosłonięte miejsca karoserii oraz wywiercone otwory należy pomalować farbą antykorozyjną.

Informacjami wiążącymi odnośnie wartości obciążeń są dane podawane przez producenta samochodu, względnie wartości maksymalnej masy przyczepy oraz maksymalnego nacisku na kulę, przy czym wartości parametrów zaczeu kulowego nie mogą być przekroczone.

Wzór do obliczania wartości siły D:

$$\frac{\text{Maks. masa przyczepy [kg]} \times \text{Maks. masa samochodu [kg]}}{\text{Maks. masa przyczepy [kg]} + \text{Maks. masa samochodu [kg]}} \times \frac{9,81}{1000} = D \text{ [kN]}$$