

INSTRUKCJA

Montaż i eksploatacji zaczepu kulowego

Oznaczenie zacisku wg		Łączenie przewodów
ISO	PN	
1	L	Kierunkowskazy lewe
2	+	Tylne światła przeciwmgłowe
3	31	Masa
4	R	Kierunkowskazy prawe
5	58R	Światła pozycyjne prawe
6	54	Światła hamowania
7	58L	Światła pozycyjne lewe

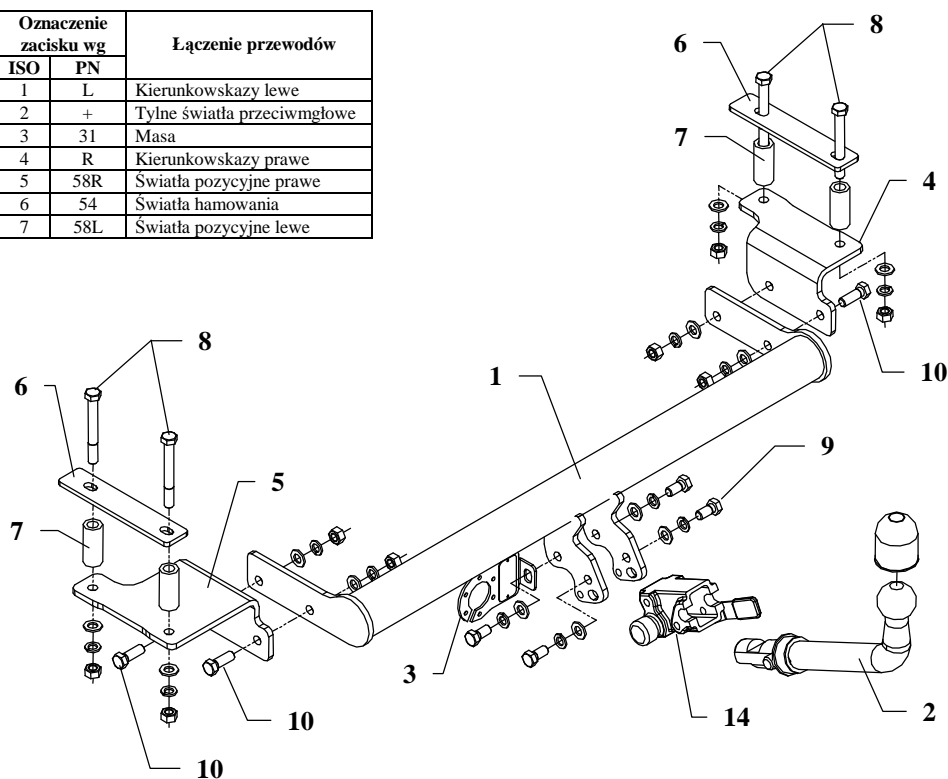

Zaczep kulowy przeznaczony jest do zamontowania w samochodzie: **DAEWOO LANOS 4 drz.**, produkowanym od 1997r. do 2003r., numer katalogowy **X09A** i służy do ciągnięcia przyczep o masie całkowitej **1100 kg** i nacisku na kulę max **50 kg**.

OD PRODUCENTA

Dziękujemy za wybór produkowanego przez naszą firmę zaczepu kulowego. Jego niezawodność została potwierdzona licznymi testami oraz opiniami zadowolonych klientów. Jednakże niezawodność zaczepów kulowych jest zależna również od prawidłowego montażu oraz prawidłowej eksploatacji. Z tego powodu prosimy Państwa o staranne przeczytanie niniejszej instrukcji montażu oraz przestrzeganie właściwych wskazówek.

Zaczep należy zamontować w miejscach do tego celu przeznaczonych przez producenta samochodu.

Kolejność czynności przy montażu

1. Zdemontować zderzak oraz z bagażnika wykonaną z tworzywa sztucznego osłonę tylnego płata.
2. Wewnątrz bagażnika na „uźbrowaniu” po lewej oraz po prawej stronie odpowiednio przyłożyć szablon „A” i odtrasować „duży” otwór – jak na rysunku, a następnie wykonać otwory i zabezpieczyć farbą antykorozyjną.
3. Od spodu pojazdu w podłużnicach poprzez istniejące otwory (ok. 20 mm) przewiercić wiertłem $\varnothing 12\text{mm}$ do wnętrza bagażnika po dwa otwory.
4. Od wewnątrz bagażnika wykonane otwory rozwiąć wiertłem $\varnothing 25\text{ mm}$ a następnie wsunąć w nie tulejki dystansowe (poz. 7), patrz. rysunek 2.
5. Wsunąć nakładki poz. 6 tak aby otwory nakładek pokryły się z uprzednio wykonanymi otworami..
6. Od spodu samochodu przyłożyć wsporniki boczne (poz. 4 i 5) i poprzez tulejki dystansowe oraz nakładki skrócić śrubami M12x100mm (poz. 8) patrz rysunek 2.
7. Pomiędzy zamontowane wsporniki boczne (poz. 4 i 5) przykręcić śrubami M12x35mm (poz. 10) belkę główną zaczepu (poz. 1).
8. Zamontować zderzak po uprzednim wycięciu w dolnej jego części fragmentu o wymiarach 20x80mm.
9. Zamontować osłonę tylnego płata.
10. Przykręcić korpus automatu (poz. 14) śrubami M12x25mm (poz. 9) wraz z blachą pod gniazdo (poz. 3). Zamocować kulę (poz. 2) zgodnie z instrukcją dołączaną do zaczepu z końcówką szybkodemontowalną.
11. Dokręcić wszystkie śruby z momentem jak pokazano w tabeli.
12. Podłączyć przewody gniazdka 7 – bieg. do instalacji elektrycznej zgodnie z instrukcją fabryczną samochodu (zaleca się wykonanie w ASO).
13. Uzupełnić ewentualne ubytki powłoki malarskiej zaczepu powstałe w trakcie montażu.

Zalecany moment skręcający dla śrub i nakrętek 8,8:

M 8 - 25 Nm

M 10 - 55 Nm

M 12 - 85 Nm

M 14 - 135 Nm

UWAGA

Po zamontowaniu zaczepu kulowego należy uzyskać wpis w dowodzie rejestracyjnym pojazdu na „stacji kontroli pojazdów” właściwej dla miejsca zamieszkania.

Samochód powinien być wyposażony w :











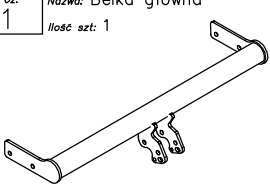

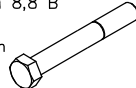
-kierunkowskazy boczne

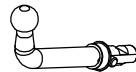
-lusterka boczne o rozstawie co najmniej szerokości przyczepy

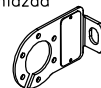
Sprawdzać śruby mocujące zaczepu kulowego po około 1 000 km przebiegu eksploatacji.

Kula zaczepu musi być utrzymana w czystości i konserwowana smarem stałym.

Wyposażenie zaczepu:

Poz. 1 Nazwa: Belka główna Ilość szt.: 1	Poz. 6 Nazwa: Nakładka Ilość szt.: 2	Poz. 12 Nazwa: Podkładka zwykła Ilość szt.: 12 Wymiar: \varnothing 13 mm
	Poz. 7 Nazwa: Tulejka dystansowa Ilość szt.: 4 Wymiar: \varnothing 25x \varnothing 15mm L=57mm	Poz. 13 Nazwa: Podkładka sprężynowa Ilość szt.: 12 Wymiar: \varnothing 12,2 mm
	Poz. 8 Nazwa: Śruba 8,8 B Ilość szt.: 4 Wymiar: M12x100mm	Poz. 14 Nazwa: Korpus automatu Ilość szt.: 1
Poz. 2 Nazwa: Część kulista Ilość szt.: 1		
	Poz. 9 Nazwa: Śruba 8,8 B Ilość szt.: 4 Wymiar: M12x25mm	Poz. 15 Nazwa: Osłona kuli Ilość szt.: 1
Poz. 3 Nazwa: Płyta gniazda Ilość szt.: 1		
	Poz. 10 Nazwa: Śruba 8,8 B Ilość szt.: 4 Wymiar: M12x35mm	Poz. 16 Nazwa: Zaślepka korpusu Ilość szt.: 1
Poz. 4 Nazwa: Wspornik prawy Ilość szt.: 1		
	Poz. 11 Nazwa: Nakrętka 8 B Ilość szt.: 8 Wymiar: M12	
Poz. 5 Nazwa: Wspornik lewy Ilość szt.: 1		
		

KARTA GWARANCYJNA

Producent udziela gwarancji niniejszą kartą gwarancyjną na okres 24 miesięcy licząc od dnia zakupu zaczepu kulowego do samochodu:

DAEWOO LANOS 4 drz. produkowanego od 1997 r. do 2003 r.

Data produkcji Data zakupu.....

Zakres gwarancji obejmuje wyłącznie wady jakościowe wynikające z winy producenta.

Gwarancja nie obejmuje natomiast uszkodzeń zawinionych przez nabywcę, wynikających z niewłaściwego montażu, użytkowania lub konserwacji, uszkodzeń mechanicznych, normalnego zużycia podczas eksploatacji itp.

Gwarancja udzielona na zakupiony towar nie wyłącza, nie ogranicza ani nie zawiesza uprawnień kupującego wynikających z niezgodności towaru z umową.

Reklamacje należy zgłaszać w punkcie sprzedaży, składając jednocześnie kartę gwarancyjną. Usunięcie "wady" następuje po stwierdzeniu przez punkt sprzedaży wspólnie z producentem słuszności złożonej reklamacji.

Reklamacja powinna być załatwiona w ciągu 14 dni od dnia uznania reklamacji. Karta gwarancyjna jest nieważna jeżeli nie jest wypełniona i podpisana.

Data zgłoszenia reklamacji:



PPUH AUTO-HAK S.J.

Produkcja Zaczepów Kulowych
Henryk & Zbigniew Nejman
76-200 SŁUPSK ul. Słoneczna 16K
tel/fax (059) 8-414-414; 8-414-413
E-mail: office@autohak.com.pl
www.autohak.com.pl

Zaczep kulowy bez wyposażenia elektrycznego

Klasa: **A50-X** Nr kat. **X09A**

Przeznaczony do zamontowania w samochodzie:

Producent: **DAEWOO**

Model: **LANOS**

Typ: **4 drz.**

produkowanym od 1997 r. do 2003 r.

Numer homologacji zgodnie z dyrektywą 94/20/WE:
e20*94/20*0811*00

Dane techniczne:

wartość siły **D: 6,4 kN**

maksymalna masa przyczepy: **1100 kg**

maksymalny nacisk na kulę: **50 kg**

INFORMACJA WSTĘPNA

Zaczep kulowy jest skonstruowany zgodnie z zasadami bezpieczeństwa ruchu drogowego. Zaczep kulowy jest elementem wpływającym na bezpieczeństwo jazdy i może zostać zainstalowany wyłącznie przez personel wyspecjalizowany. Niedopuszczalne jest dokonywanie jakichkolwiek zmian w konstrukcji zaczepu. Powoduje to wygaśnięcie dopuszczenia do stosowania. W przypadku obecności masy izolacyjnej lub osłony podwozia w miejscu przylegania zaczepu, należy ją usunąć. Nieosłonięte miejsca karoserii oraz wywiercone otwory należy pomalować farbą antykorozyjną.

Informacjami wiążącymi odnośnie wartości obciążeń są dane podawane przez producenta samochodu, względnie wartości maksymalnej masy przyczepy oraz maksymalnego nacisku na kulę, przy czym wartości parametrów zaczepu kulowego nie mogą być przekroczone.

Wzór do obliczania wartości siły D:

$$\frac{\text{Maks. masa przyczepy [kg]} \times \text{Maks. masa samochodu [kg]}}{\text{Maks. masa przyczepy [kg]} + \text{Maks. masa samochodu [kg]}} \times \frac{9,81}{1000} = D \text{ [kN]}$$