

Oznaczenie zacisku wg		Łączenie przewodów
ISO	PN	
1	L	Kierunkowskazy lewe
2	+	Tylne światła przeciwmgłowe
3	31	Masa
4	R	Kierunkowskazy prawe
5	58R	Światła pozycyjne prawe
6	54	Światła hamowania
7	58L	Światła pozycyjne lewe

INSTRUKCJA

Montażu i eksploatacji zaczepu kulowego

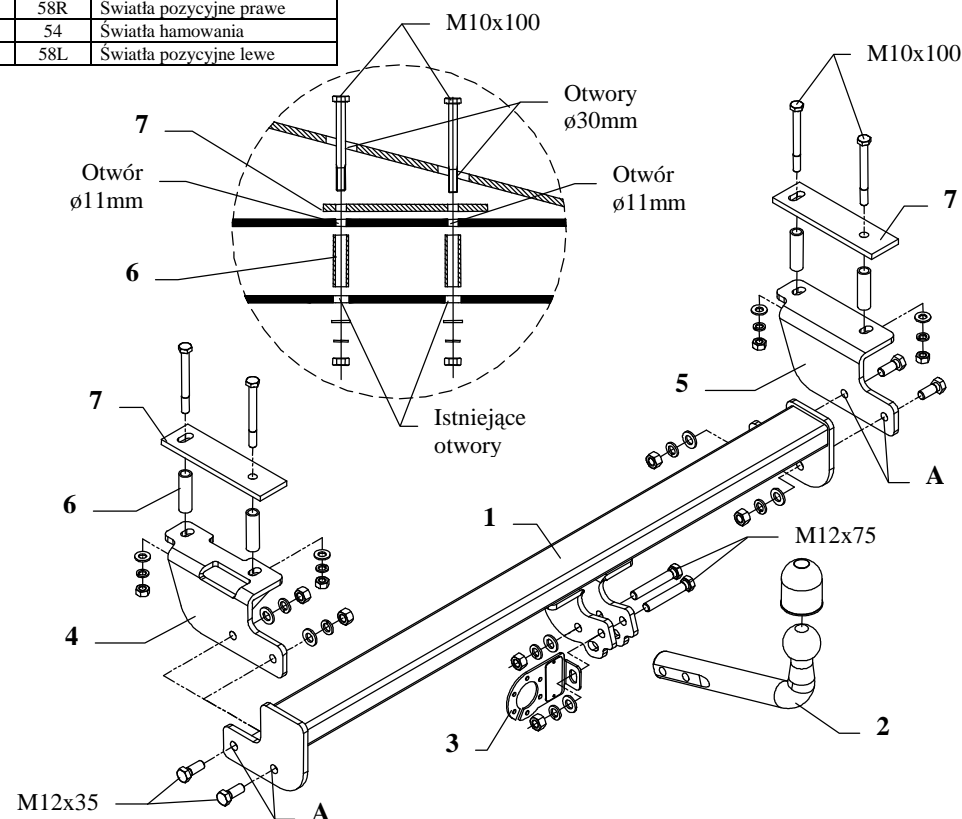

Zaczepek kulowy przeznaczony jest do zamontowania w samochodzie: **DAEWOO NEXIA, 3-5 drz.**, produkowanym od 1995r. do 1997r., nr katalogowy **X02** i służy do ciągnięcia przyczep o masie całkowitej **1200 kg** i nacisku na kulę max **70 kg**.

OD PRODUCENTA

Dziękujemy za wybór produkowanego przez naszą firmę zaczepu kulowego. Jego niezawodność została potwierdzona licznymi testami oraz opiniami zadowolonych klientów. Jednakże niezawodność zaczepów kulowych jest zależna również od prawidłowego montażu oraz prawidłowej eksploatacji. Z tego powodu prosimy Państwa o staranne przeczytanie niniejszej instrukcji montażu oraz przestrzeganie właściwych wskazówek.

Hak należy zamontować w miejscach do tego celu przeznaczonych przez producenta samochodu.

Kolejność czynności przy montażu

1. Wewnątrz bagażnika po lewej i prawej stronie uźebrowania przyłożyć załączony szablon i odtrasować punkty, a następnie wykonać po dwa otwory $\varnothing 30\text{mm}$ w uźebrowaniu.
2. W górnej części podłużnic w miejscach fabrycznie napunktowanych poprzez uprzednio wykonane otwory wykonać otwory $\varnothing 11\text{mm}$ (patrz rysunek).
3. Pod uźebrowanie z lewej i prawej strony włożyć nakładki (poz. 7) z wyposażenia (patrz szablon).
4. Od spodu samochodu w istniejące otwory podłużnic włożyć tulejki dystansowe $L=58\text{mm}$ (poz. 6), a następnie przyłożyć wsporniki zaczepu (poz. 4 i 5) i poprzez tulejki dystansowe oraz nakładki skrócić śrubami $M10 \times 100\text{mm}$ (poz. 10).
5. Do zamontowanych wsporników zaczepu (poz. 4 i 5) przykręcić śrubami $M12 \times 35\text{mm}$ (poz. 9) poprzez otwory (poz. A) belkę główną zaczepu (poz. 1).
6. Do tak przygotowanego zaczepu przykręcić część kulistą zaczepu (poz. 2) wraz z blachą pod gniazdo (poz. 3) śrubami $M12 \times 75\text{mm}$ (poz. 8) z wyposażenia.
7. Dokręcić wszystkie śruby z momentem jak pokazano w tabeli.
8. Podłączyć przewody gniazdka 7 - bieg. do instalacji elektrycznej zgodnie z instrukcją fabryczną samochodu (zaleca się wykonanie w ASO).
9. Uzupelnąć ewentualne ubytki powłoki malarskiej zaczepu powstałe w trakcie montażu.

Zalecany moment skręcający dla śrub i nakrętek 8,8:

M 8 - 25 Nm	M 10 - 55 Nm
M 12 - 85 Nm	M 14 - 135 Nm

UWAGA

Po zamontowaniu zaczepu kulowego należy uzyskać wpis w dowodzie rejestracyjnym pojazdu na „stacji kontroli pojazdów” właściwej dla miejsca zamieszkania.

Samochód powinien być wyposażony w :











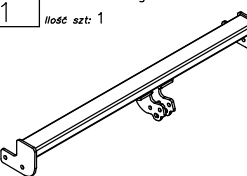

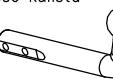
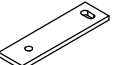

-kierunkowskazy boczne

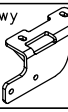
-lusterka boczne o rozstawie co najmniej szerokości przyczepy

Sprawdzać śruby mocujące zaczepu kulowego po około 1 000 km przebiegu eksploatacji.

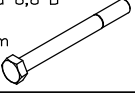
Kula zaczepu musi być utrzymana w czystości i konserwowana smarem stałym.

Wyposażenie zaczeu:

Poz. 1 Nazwa: Belka główna Ilość szt: 1 	Poz. 6 Nazwa: Tulejka dystansowa Ilość szt: 4 Wymiar: Ø17,2x2,35mm L=58mm 	Poz. 12 Nazwa: Nakrętka 8 B Ilość szt: 4 Wymiar: M10 
Poz. 2 Nazwa: Część kulista Ilość szt: 1 	Poz. 7 Nazwa: Nakładka wspornika Ilość szt: 2 	Poz. 13 Nazwa: Podkładka zwykła Ilość szt: 6 Wymiar: Ø 13 mm 
Poz. 3 Nazwa: Płyta gniazda Ilość szt: 1 	Poz. 8 Nazwa: Śruba 8,8 B Ilość szt: 2 Wymiar: M12x75mm 	Poz. 14 Nazwa: Podkładka zwykła Ilość szt: 4 Wymiar: Ø 10,5 mm 
Poz. 4 Nazwa: Wspornik lewy Ilość szt: 1 	Poz. 9 Nazwa: Śruba 8,8 B Ilość szt: 4 Wymiar: M12x35mm 	Poz. 15 Nazwa: Podkładka sprężynowa Ilość szt: 6 Wymiar: Ø 12,2 mm 
Poz. 5 Nazwa: Wspornik prawy Ilość szt: 1 	Poz. 10 Nazwa: Śruba 8,8 B Ilość szt: 4 Wymiar: M10x100mm 	Poz. 16 Nazwa: Podkładka sprężynowa Ilość szt: 4 Wymiar: Ø 10,2 mm 
	Poz. 11 Nazwa: Nakrętka 8 B Ilość szt: 6 Wymiar: M12 	Poz. 17 Nazwa: Osłona kuli Ilość szt: 1 

KARTA GWARANCYJNA

Producent udziela gwarancji niniejszą kartą gwarancyjną na okres 24 miesięcy licząc od dnia zakupu zaczeu kulowego do samochodu:

DAEWOO NEXIA 3-5 drz. produkowanego od 1995r. do 1997r.

Data produkcji Data zakupu.....

Zakres gwarancji obejmuje wyłącznie wady jakościowe wynikające z winy producenta.

Gwarancja nie obejmuje natomiast uszkodzeń zawinionych przez nabywcę, wynikających z niewłaściwego montażu, użytkowania lub konserwacji, uszkodzeń mechanicznych, normalnego zużycia podczas eksploatacji itp.

Gwarancja udzielona na zakupiony towar nie wyłącza, nie ogranicza ani nie zawiesza uprawnień kupującego wynikających z niezgodności towaru z umową.

Reklamacje należy zgłaszać w punkcie sprzedaży, składając jednocześnie kartę gwarancyjną. Usunięcie "wady" następuje po stwierdzeniu przez punkt sprzedaży wspólnie z producentem słuszności złożonej reklamacji.

Reklamacja powinna być załatwiona w ciągu 14 dni od dnia uznania reklamacji. Karta gwarancyjna jest nieważna jeżeli nie jest wypełniona i podpisana.

Data zgłoszenia reklamacji:



PPUH AUTO-HAK S.J.

Produkcja Zaczepów Kulowych
Henryk & Zbigniew Nejman
76-200 SŁUPSK ul. Słoneczna 16K
tel/fax (059) 8-414-414; 8-414-413
E-mail: office@autohak.com.pl
www.autohak.com.pl

Zaczep kulowy bez wyposażenia elektrycznego

Klasa: **A50-X** Nr kat. **X02**

Przeznaczony do zamontowania w samochodzie:

Producent: **DAEWOO**

Model: **NEXIA**

Typ: **3-5 drz.**

produkowanym od 1995r. do 1997r.

Numer homologacji zgodnie z Dyrektywą 94/20/WE: **e20*94/20*0583*00**

Dane techniczne:

wartość siły **D: 6,8 kN**

maksymalna masa przyczepy: **1200 kg**

maksymalny nacisk na kulę: **70 kg**

INFORMACJA WSTĘPNA

Zaczep kulowy jest skonstruowany zgodnie z zasadami bezpieczeństwa ruchu drogowego. Zaczep kulowy jest elementem wpływającym na bezpieczeństwo jazdy i może zostać zainstalowany wyłącznie przez personel wyspecjalizowany. Niedopuszczalne jest dokonywanie jakichkolwiek zmian w konstrukcji zaczeu. Powoduje to wygaśnięcie dopuszczenia do stosowania. W przypadku obecności masy izolacyjnej lub osłony podwozia w miejscu przylegania zaczeu, należy ją usunąć. Nieosłonięte miejsca karoserii oraz wywiercone otwory należy pomalować farbą antykorozyjną.

Informacjami wiążącymi odnośnie wartości obciążeń są dane podawane przez producenta samochodu, względnie wartości maksymalnej masy przyczepy oraz maksymalnego nacisku na kulę, przy czym wartości parametrów zaczeu kulowego nie mogą być przekroczone.

Wzór do obliczania wartości siły D:

$$\frac{\text{Maks. masa przyczepy [kg]} \times \text{Maks. masa samochodu [kg]}}{\text{Maks. masa przyczepy [kg]} + \text{Maks. masa samochodu [kg]}} \times \frac{9,81}{1000} = D \text{ [kN]}$$