

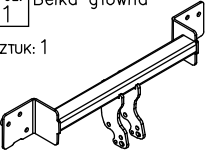

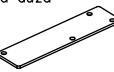







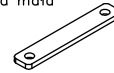







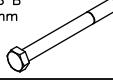



## Wyposażenie zaczepu kulowego:

Poz. 1 SZTUK: 1 Belka główna 	Poz. 6 SZTUK: 2 Nakładka duża 	Poz. 12 SZTUK: 1 Korpus automatu 	Poz. 19 SZTUK: 4 Podkładka płaska Ø10,5mm 
	Poz. 7 SZTUK: 2 Nakładka mała 	Poz. 13 SZTUK: 4 Śruba 8.8 B M12x25mm 	Poz. 20 SZTUK: 10 Podkładka sprężysta Ø12,2mm 
Poz. 2 SZTUK: 1 Część kulista 	Poz. 8 SZTUK: 4 Tulejka dystansowa I Ø25x4mm L=15mm 	Poz. 14 SZTUK: 6 Śruba 8.8 B M12x60mm 	Poz. 21 SZTUK: 8 Podkładka sprężysta Ø10,2mm 
Poz. 3 SZTUK: 1 Płyta gniazda 	Poz. 9 SZTUK: 2 Tulejka dystansowa II Ø25x4mm L=12mm 	Poz. 15 SZTUK: 4 Śruba 8.8 B M10x130mm 	Poz. 22 SZTUK: 6 Nakrętka 8 B M12 
Poz. 4 SZTUK: 1 Wspornik prawy 	Poz. 10 SZTUK: 2 Tulejka dystansowa III Ø17,2x2,35mm L=90mm 	Poz. 16 SZTUK: 4 Śruba 8.8 B M10x30mm 	Poz. 23 SZTUK: 8 Nakrętka 8 B M10 
Poz. 5 SZTUK: 1 Wspornik lewy 	Poz. 11 SZTUK: 2 Tulejka dystansowa IV Ø17,2x2,35mm L=76mm 	Poz. 17 SZTUK: 10 Podkładka płaska Ø13mm 	Poz. 24 SZTUK: 1 Osłona kuli 
		Poz. 18 SZTUK: 4 Podkładka Ø30xØ10,5x2,5mm 	Poz. 25 SZTUK: 1 Zasłepka korpusu 

## KARTA GWARANCYJNA

Producent udziela gwarancji niniejszą kartą gwarancyjną na okres 24 miesiące licząc od dnia zakupu zaczepu kulowego do samochodu:

# SUZUKI SX4 SEDAN produkowanego od 2007 r.

Data produkcji ..... Data zakupu.....

Zakres gwarancji obejmuje wyłącznie wady jakościowe wynikające z winy producenta.

Gwarancja nie obejmuje natomiast uszkodzeń zawinionych przez nabywcę, wynikających z niewłaściwego montażu, użytkowania lub konserwacji, uszkodzeń mechanicznych, normalnego zużycia podczas eksploatacji itp.

Gwarancja udzielona na zakupiony towar nie wyłącza, nie ogranicza ani nie zawiesza uprawnień kupującego wynikających z niezgodności towaru z umową.

Reklamacje należy zgłaszać w punkcie sprzedaży, składając jednocześnie kartę gwarancyjną. Usunięcie "wady" następuje po stwierdzeniu przez punkt sprzedaży wspólnie z producentem słuszności złożonej reklamacji.

Reklamacja powinna być załatwiona w ciągu 14 dni od dnia uznania reklamacji. Karta gwarancyjna jest nieważna, jeżeli nie jest wypełniona i podpisana.

Data zgłoszenia reklamacji: .....



## PPUH AUTO-HAK S.J.

Produkcja Zaczepów Kulowych  
Henryk & Zbigniew Nejman  
76-200 SŁUPSK ul. Słoneczna 16K  
tel./fax. (059) 8-414-414; 8-414-413  
E-mail: [office@autohak.com.pl](mailto:office@autohak.com.pl)  
[www.autohak.com.pl](http://www.autohak.com.pl)

## Zaczep kulowy bez wyposażenia elektrycznego

Klasa: **A50-X** Nr kat. **W27A**

Przeznaczony do zamontowania w samochodzie:

Producent: **SUZUKI**

Model: **SX4**

Typ: **Sedan**

produkowanym od 2007 r.

Dane techniczne:

wartość siły **D: 7,0 kN**

maksymalna masa przyczepy: **1200 kg**

maksymalny nacisk na kulę: **50 kg**

**Numer homologacji zgodnie z Dyrektywą 94/20/WE: e20\*94/20\*0685\*00**

## INFORMACJA WSTĘPNA

Niniejszy zaczep kulowy jest skonstruowany zgodnie z zasadami bezpieczeństwa ruchu drogowego. Zaczep kulowy jest elementem wpływającym na bezpieczeństwo jazdy i może zostać zainstalowany wyłącznie przez personel wyspecjalizowany. Niedopuszczalne jest dokonywanie jakichkolwiek zmian w konstrukcji zaczepu. Powoduje to wygaśnięcie dopuszczenia do stosowania. W przypadku obecności masy izolacyjnej lub osłony podwozia w miejscu przylegania zaczepu, należy ją usunąć. Nieosłonięte miejsca karoserii oraz wywiercone otwory należy pomalować farbą antykorozyjną.

Informacjami wiążącymi odnośnie wartości obciążeń są dane podawane przez producenta samochodu, względnie wartości maksymalnej masy przyczepy oraz maksymalnego nacisku na kulę, przy czym wartości parametrów zaczepu kulowego nie mogą być przekroczone.

*Wzór do obliczania wartości siły D:*

$$\frac{\text{Maks. masa przyczepy [kg]} \times \text{Maks. masa samochodu [kg]}}{\text{Maks. masa przyczepy [kg]} + \text{Maks. masa samochodu [kg]}} \times \frac{9,81}{1000} = D \text{ [kN]}$$

## INSTRUKCJA

### Montażu i eksploatacji zaczepu kulowego

Oznaczenie zacisku wg		Łączenie przewodów
ISO	PN	
1	L	Kierunkowskazy lewe
2	+	Tylne światła przeciwmgłowe
3	31	Masa
4	R	Kierunkowskazy prawe
5	58R	Światła pozycyjne prawe
6	54	Światła hamowania
7	58L	Światła pozycyjne lewe

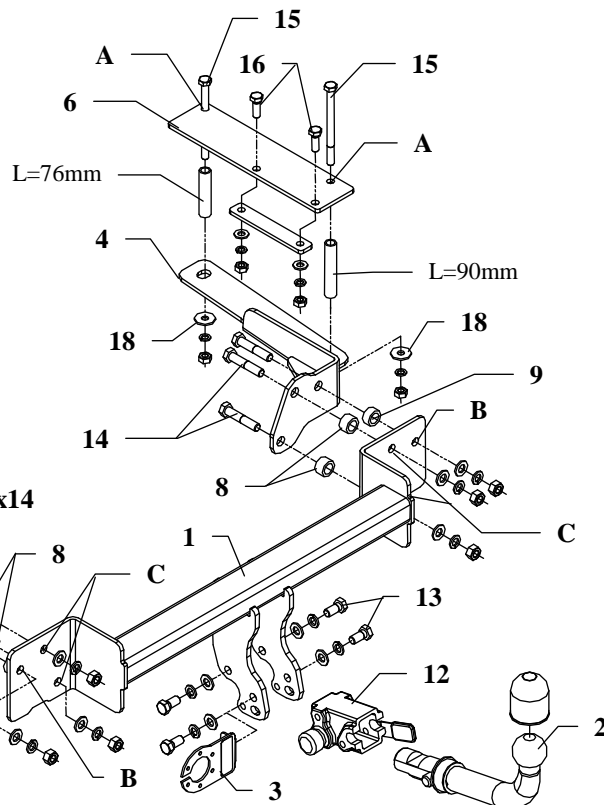

Niniejszy zaczep kulowy przeznaczony jest do zamontowania w samochodzie:

**SUZUKI SX4 SEDAN**, produkowanym od 2007 r., numer katalogowy **W27A** i służy do ciągnięcia przyczep o masie całkowitej **1200 kg** i nacisku na kulę max **50 kg**.

### OD PRODUCENTA

Dziękujemy za wybór produkowanego przez naszą firmę zaczepu kulowego. Jego niezawodność została potwierdzona licznymi testami oraz opiniami zadowolonych klientów. Jednakże niezawodność zaczepów kulowych jest zależna również od prawidłowego montażu oraz prawidłowej eksploatacji. Z tego powodu prosimy Państwa o staranne przeczytanie niniejszej instrukcji montażu oraz przestrzeganie właściwych wskazówek.

*Zaczep kulowy należy zamontować w miejscach do tego celu przeznaczonych przez producenta samochodu.*

### Kolejność czynności przy montażu

- Zdemontować zderzak wraz z jego metalowym wzmocnieniem.
- Od spodu samochodu odszukać istniejące otwory A i przewiercić je wiertłem  $\varnothing 11\text{mm}$  do wnętrza bagażnika.
- Od strony bagażnika rozwiąć otwory do wymiaru około  $\varnothing 18\text{mm}$ .
- W powiększone otwory, od strony bagażnika wsunąć tulejki dystansowe zgodnie z rysunkiem, przyłożyć nakładki duże (poz. 6). Wsadzić śruby M10x130mm (poz. 15).
- Na wystające śruby od spodu samochodu nałożyć wsporniki boczne (poz. 4 i 5) i skrócić luźno nakrętkami M10.
- Od strony bagażnika poprzez pozostałe otwory nakładek wywiercić otwory  $\varnothing 11\text{mm}$ . Skrócić luźno śrubami M10x30mm (poz. 16) poprzez przyłożoną od spodu nakładkę (poz. 7) jak pokazano na rysunku.
- Belkę główną zaczepu (poz. 1) przyłożyć do tylnego płata w taki sposób aby otwory B pokryły się z fabrycznie przygotowanymi otworami w tylnym płacie i skrócić luźno śrubami M12x60mm (poz. 14). Należy pamiętać u tulejach dystansowych (poz. 9).
- W punktach C wywiercić otwory w tylnym płacie wiertłem  $\varnothing 13\text{mm}$ .
- Przez wywiercone otwory przełożyć śruby M12x60mm (poz. 14). Nałożyć tuleje dystansowe (poz. 8) i skrócić z belką główną jak pokazano na rysunku.
- Przykręcić korpus automatu (poz. 12) śrubami M12x25mm (poz. 13) wraz z blachą pod gniazdo (poz. 3). Zamocować kulę (poz. 2) zgodnie z instrukcją dołączaną do zaczepu z końcówką szybkodemontowalną.
- Dokręcić wszystkie śruby z momentem jak pokazano w tabeli.
- Zdemontować zderzak wraz z jego metalowym wzmocnieniem.
- Podłączyć przewody gniazdka 7 – bieg, do instalacji elektrycznej zgodnie z instrukcją fabryczną samochodu (zaleca się wykonanie w ASO).
- Uzupełnić ewentualne ubytki powłoki malarskiej zaczepu powstałe w trakcie montażu.

Zalecany moment skręcający dla śrub i nakrętek 8,8:

**M 8** - 25 Nm

**M 10** - 55 Nm

**M 12** - 85 Nm

**M 14** - 135 Nm

### UWAGA

Po zamontowaniu zaczepu kulowego należy uzyskać wpis w dowodzie rejestracyjnym pojazdu na „stacji kontroli pojazdów” właściwej dla miejsca zamieszkania.

Samochód powinien być wyposażony w:

-kierunkowskazy boczne

-lusterka boczne o rozstawie co najmniej szerokości przyczepy

Sprawdzić śruby mocujące zaczep kulowego po około 1 000 km przebiegu eksploatacji.

Kula zaczepu musi być utrzymana w czystości i konserwowana smarem stałym.