

## INSTRUKCJA

### Montażu i eksploatacji zaczepu kulowego

Oznaczenie zacisku wg		Łączenie przewodów
ISO	PN	
1	L	Kierunkowskazy lewe
2	+	Tyłne światła przeciwmgłowe
3	31	Masa
4	R	Kierunkowskazy prawe
5	58R	Światła pozycyjne prawe
6	54	Światła hamowania
7	58L	Światła pozycyjne lewe

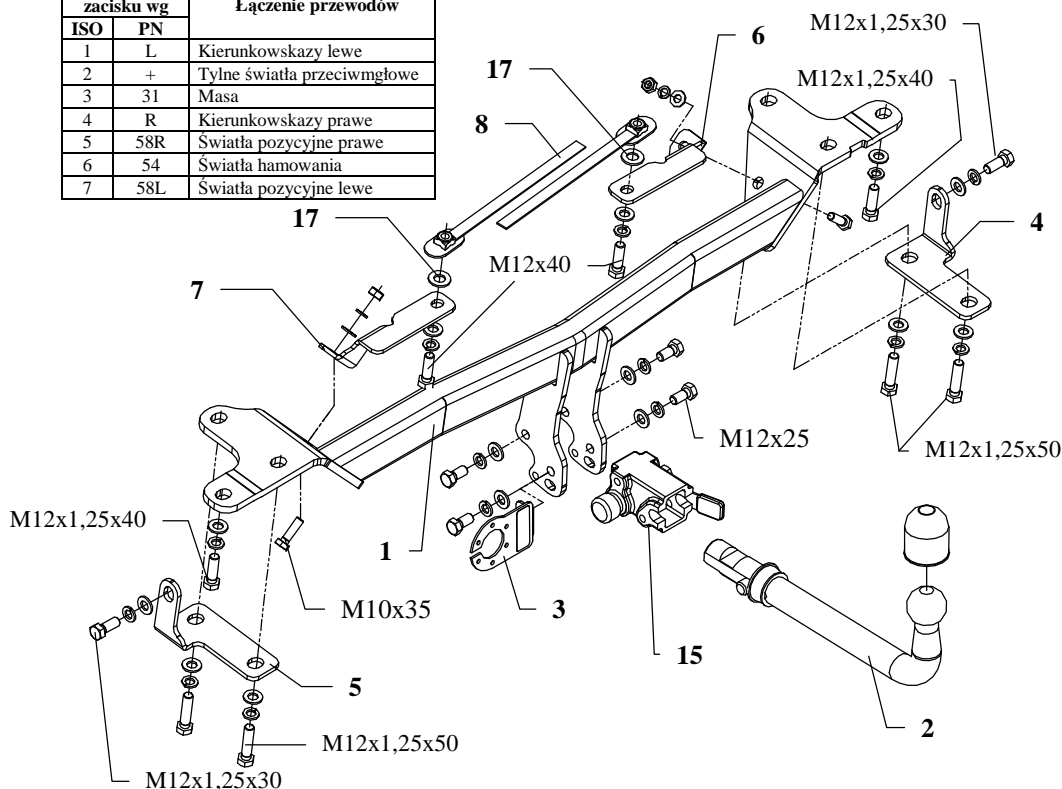

Zaczep kulowy przeznaczony jest do zamontowania w samochodzie: **SUZUKI GRAND VITARA, 3drz.**, produkowanym od 2005r., numer katalogowy **W24A** i służy do ciągnięcia przyczep o masie całkowitej **1600 kg** i nacisku na kulę max **85 kg**.

#### Kolejność czynności przy montażu

1. Zdemontować ucho holownicze (prawa strona).
2. Zdemontować tylni tłumik oraz blachę termiczną. Wyciąć blachę termiczną zgodnie z rysunkiem 2. Zamontować.
3. W środkowej części zderzaka (osi) wyciąć jego fragment o szerokości 80mm i głębokości 25mm.
4. Zgodnie z rysunkiem 4 wywiercić otwór  $\varnothing 28$ mm od spodu samochodu.
5. Przez wykonany otwór wsunąć nakrętki na wysięgnikach (poz. 8) w ten sposób aby pokryły się z fabrycznymi otworami. Przykręcić luźno łączniki (poz. 6 i 7) śrubami M10x35mm (poz. 14). Należy pamiętać o podłożeniu między łącznik a ramę samochodu podkładki M14 (poz. 17).

6. Otwór X zaślepić przy użyciu gumowej zaślepki z wyposażenia zaczepu (poz. 24).
7. Przykręcić belkę główną zaczepu (poz. 1) do ramy samochodu śrubami M12x1,25x30mm, M12x1,25x40mm oraz śrubami M12x1,25x50mm poprzez uchwyty (poz. 4 i 5). Z prawej strony na uchwyt poz. 4 przykręcić oryginalne ucho holownicze.
8. Przykręcić korpus automatu (poz. 15) śrubami M12x25mm (poz. 9) wraz z blachą pod gniazdo (poz. 3). Zamocować kulę (poz. 2) zgodnie z instrukcją dołączaną do zaczepu z końcówką szybkodemontowalną.
9. Podłączyć przewody z gniazdka 7 bieg. do instalacji elektrycznej zgodnie z instrukcją samochodu (zaleca się wykonanie w ASO).
10. Uzupelnąć ewentualne ubytki powłoki malarskiej zaczepu powstałe w trakcie montażu.

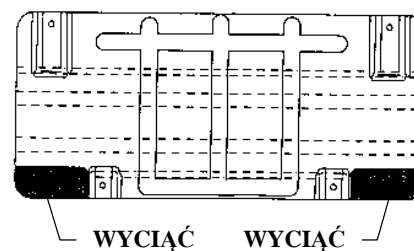

Rys. 2 Wycięcia blachy termicznej

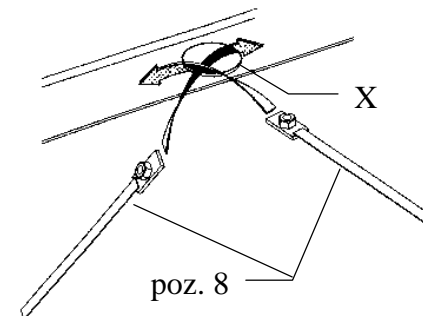

Rys. 3 Sposób umieszczania wysięgników

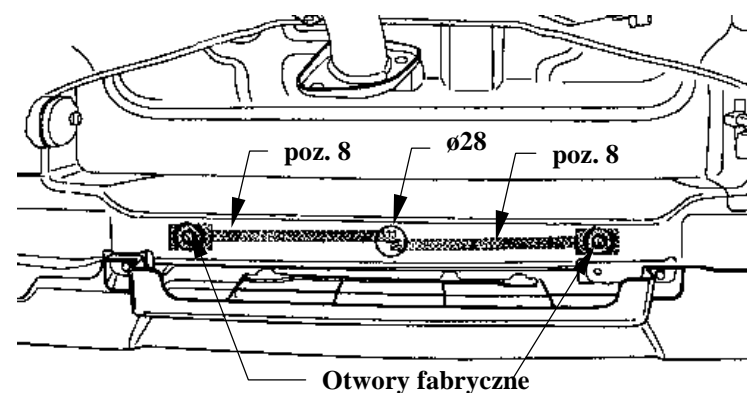

Rys. 4 Umieszczenie wysięgników

#### UWAGA

Po zamontowaniu zaczepu kulowego należy uzyskać wpis w dowodzie rejestracyjnym pojazdu na „stacji kontroli pojazdów” właściwej dla miejsca zamieszkania.

Samochód powinien być wyposażony w :

-kierunkowskazy boczne

-lusterka boczne o rozstawie co najmniej szerokości przyczepy

Sprawdzać śruby mocujące zaczepu kulowego po około 1 000 km przebiegu eksploatacji.

Kula zaczepu musi być utrzymana w czystości i konserwowana smarem stałym.

## Wyposażenie zaczepu:

Poz. 1 Nazwa: Belka główna Ilość szt.: 1	Poz. 6 Nazwa: Łącznik prawy Ilość szt.: 1	Poz. 12 Nazwa: Śruba 8,8 B Ilość szt.: 2 Wymiar: M12x1,25x30mm	Poz. 18 Nazwa: Podkładka zwykła Ilość szt.: 16 Wymiar: Ø 13 mm
	Poz. 7 Nazwa: Łącznik lewy Ilość szt.: 1	Poz. 13 Nazwa: Śruba 8,8 B Ilość szt.: 2 Wymiar: M12x40mm	Poz. 19 Nazwa: Podkładka zwykła Ilość szt.: 2 Wymiar: Ø 10,5 mm
Poz. 2 Nazwa: Część kulista Ilość szt.: 1	Poz. 8 Nazwa: Nakrętka na wysięgniku Ilość szt.: 2	Poz. 14 Nazwa: Śruba 8,8 B Ilość szt.: 2 Wymiar: M10x35mm	Poz. 20 Nazwa: Podkładka sprężynowa Ilość szt.: 14 Wymiar: Ø 12,2 mm
Poz. 3 Nazwa: Płyta gniazda Ilość szt.: 1	Poz. 9 Nazwa: Śruba 8,8 B Ilość szt.: 4 Wymiar: M12x25mm	Poz. 15 Nazwa: Korpus automatu Ilość szt.: 1	Poz. 21 Nazwa: Podkładka sprężynowa Ilość szt.: 2 Wymiar: Ø 10,2 mm
Poz. 4 Nazwa: Uchwyt prawy Ilość szt.: 1	Poz. 10 Nazwa: Śruba 8,8 B Ilość szt.: 4 Wymiar: M12x1,25x50mm	Poz. 16 Nazwa: Nakrętka 8 B Ilość szt.: 2 Wymiar: M10	Poz. 22 Nazwa: Osłona kuli Ilość szt.: 1
Poz. 5 Nazwa: Uchwyt lewy Ilość szt.: 1	Poz. 11 Nazwa: Śruba 8,8 B Ilość szt.: 2 Wymiar: M12x1,25x40mm	Poz. 17 Nazwa: Podkładka zwykła Ilość szt.: 2 Wymiar: Ø 15 mm	Poz. 23 Nazwa: Zasłepka korpusu Ilość szt.: 1
			Poz. 24 Nazwa: Zasłepka gumowa Ilość szt.: 1

## KARTA GWARANCYJNA

Producent udziela gwarancji niniejszą kartą gwarancyjną na okres 24 miesięcy licząc od dnia zakupu zaczepu kulowego do samochodu:

# SUZUKI GRAND VITARA, 3drz.

produkowanego od 2005r.

Data produkcji ..... Data zakupu.....

Zakres gwarancji obejmuje wyłącznie wady jakościowe wynikające z winy producenta.

Gwarancja nie obejmuje natomiast uszkodzeń zawinionych przez nabywcę, wynikających z niewłaściwego montażu, użytkowania lub konserwacji, uszkodzeń mechanicznych, normalnego zużycia podczas eksploatacji itp.

Gwarancja udzielona na zakupiony towar nie wyłącza, nie ogranicza ani nie zawiesza uprawnień kupującego wynikających z niezgodności towaru z umową.

Reklamacje należy zgłaszać w punkcie sprzedaży, składając jednocześnie kartę gwarancyjną. Usunięcie "wady" następuje po stwierdzeniu przez punkt sprzedaży wspólnie z producentem słuszności złożonej reklamacji.

Reklamacja powinna być załatwiona w ciągu 14 dni od dnia uznania reklamacji. Karta gwarancyjna jest nieważna jeżeli nie jest wypełniona i podpisana.

Data zgłoszenia reklamacji: .....



**PPUH AUTO-HAK S.J.**

Produkcja Haków Holowniczych  
Henryk & Zbigniew Nejman  
76-200 SŁUPSK ul. Słoneczna 16K  
tel/fax (059) 8-414-414; 8-414-413  
E-mail: office@autohak.com.pl  
www. autohak.com.pl

## Zaczep kulowy bez wyposażenia elektrycznego

Klasa: **A50-X** Nr kat. **W24A**

Przeznaczony do zamontowania w samochodzie:

Producent: **SUZUKI**

Model: **GRAND VITARA**

Typ: **3drz.**

produkowanym od 2005r.

Dane techniczne:

Wartość siły **D** : **8,85 kN**

maksymalna masa przyczepy: **1600 kg**

maksymalny nacisk na kulę: **85 kg**

**Numer homologacji zgodnie z dyrektywą 94/20/WE:**  
**e20\*94/20\*0016\*00**

## INFORMACJA WSTĘPNA

Zaczep kulowy jest skonstruowany zgodnie z zasadami bezpieczeństwa ruchu drogowego. Zaczep kulowy jest elementem wpływającym na bezpieczeństwo jazdy i może zostać zainstalowany wyłącznie przez personel wyspecjalizowany. Niedopuszczalne jest dokonywanie jakichkolwiek zmian w konstrukcji zaczepu. Powoduje to wygaśnięcie dopuszczenia do stosowania. W przypadku obecności masy izolacyjnej lub osłony podwozia w miejscu przylegania zaczepu, należy ją usunąć. Nieosłonięte miejsca karoserii oraz wywiercone otwory należy pomalować farbą antykorozyjną.

Informacjami wiążącymi odnośnie wartości obciążeń są dane podawane przez producenta samochodu, względnie wartości maksymalnej masy przyczepy oraz maksymalnego nacisku na kulę, przy czym wartości parametrów zaczepu kulowego nie mogą być przekroczone.

Wzór do obliczania wartości siły *D*:

$$\frac{\text{Maks. masa przyczepy [kg]} \times \text{Maks. masa samochodu [kg]}}{\text{Maks. masa przyczepy [kg]} + \text{Maks. masa samochodu [kg]}} \times \frac{9,81}{1000} = D \text{ [kN]}$$