

INSTRUKCJA

Montażu i eksploatacji haka holowniczego

Oznaczenie zacisku wg		Łączenie przewodów
ISO	PN	
1	L	Kierunkowskazy lewe
2	+	Tylne światła przeciwmgłowe
3	31	Masa
4	R	Kierunkowskazy prawe
5	58R	Światła pozycyjne prawe
6	54	Światła hamowania
7	58L	Światła pozycyjne lewe

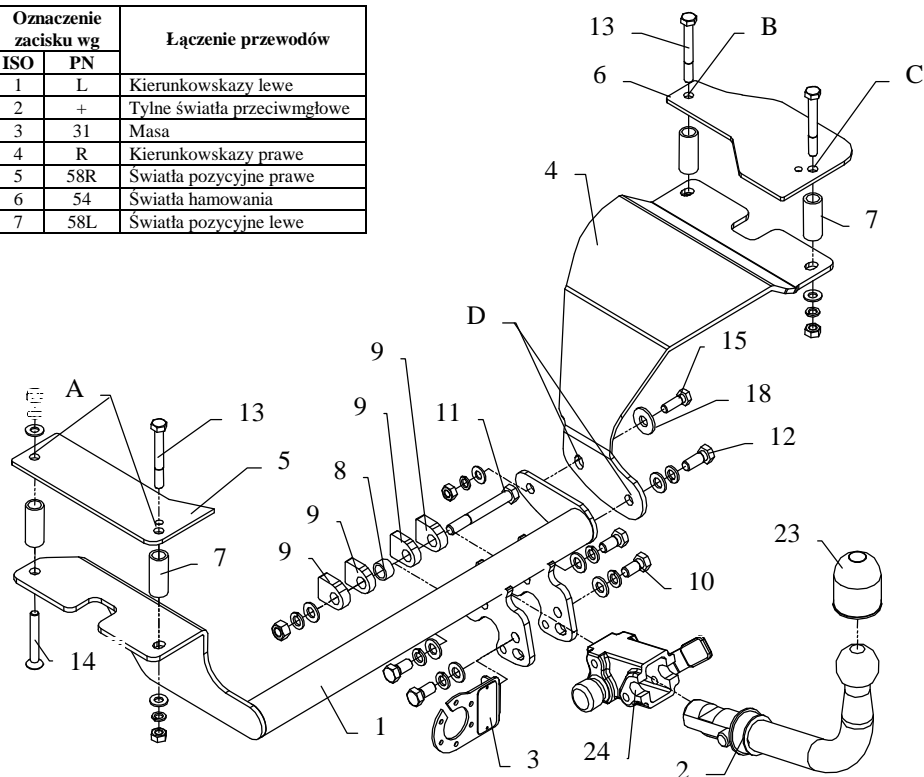

Hak holowniczy przeznaczony jest do zamontowania w samochodzie **SUZUKI SWIFT** produkowanego od 2005r. nr katalogowy **W21A** i służy do ciągnięcia przyczep o masie całkowitej **1100 kg** i nacisku na kulę max **50 kg**.

OD PRODUCENTA

Dziękujemy za wybór produkowanego przez naszą firmę haka holowniczego. Jego niezawodność została potwierdzona licznymi testami oraz opiniami zadowolonych klientów. Jednakże niezawodność haków holowniczych jest zależna również od prawidłowego montażu oraz prawidłowej eksploatacji. Z tego powodu prosimy Państwa o staranne przeczytanie niniejszej instrukcji montażu oraz przestrzeganie zawartych wskazówek.

Hak należy zamontować w miejscach do tego celu przeznaczonych przez producenta samochodu.

Kolejność czynności przy montażu

1. Zdemontować zderzak.
2. Złożyć tylne siedzenie oraz zwinąć wykładzinę w bagażniku.
3. Położyć uchwyty przewodu paliwowego po lewej stronie w dolnej części pod bagażnikiem.
4. Odszukać w bagażniku po lewej stronie miejsca fabrycznie napunktowane (poz. A) i przewiercić wiertłem $\varnothing 10\text{mm}$, a następnie rozwiercić do $\varnothing 21\text{mm}$. W otwory wsunąć tulejki dystansowe (poz. 7).
5. Zapunktować podłogę bagażnika w miejscu (poz. B) od spodu po prawej stronie i przewiercić wiertłem $\varnothing 10\text{mm}$.
6. W bagażniku nałożyć nakładkę (poz. 6) na otwór (poz. B) i umieścić śrubę $M10 \times 80\text{mm}$, zaznaczyć punkt (poz. C) zdjęć nakładkę i przewiercić wiertłem $\varnothing 10\text{mm}$. Otwory (poz. B i C) rozwiercić do $\varnothing 21\text{mm}$ i umieścić w nich tulejki dystansowe.
7. Przyłożyć wspornik (poz. 4) ponad rurę wydechową i skrócić z nakładką (poz. 6) śrubami $M10 \times 80\text{mm}$ (poz. 13) – luźno.
8. Belkę haka (poz. 1) przykręcić luźno do ucha holowniczego – patrz rysunek. Tulejkę dystansową (poz. 8) i podkładki dystansowe (poz. 9) umieścić pomiędzy wspornikami kuli.
9. Nakładkę (poz. 5) przyłożyć na otwory (poz. A) i skrócić z belką haka (poz. 1) odpowiednio śrubą $M10 \times 80\text{mm}$ (poz. 13) i śrubą z łbem stożkowym i gniazdem sześciokątnym $M10 \times 90\text{mm}$ (poz. 14).
10. Skrócić hak (poz. 1) ze wspornikiem (poz. 4) śrubami $M12 \times 30\text{mm}$ i $M10 \times 30\text{mm}$ (poz. 12 i 15).
11. Przykręcić korpus automatu (poz. 24) śrubami $M12 \times 25\text{mm}$ (poz. 10) wraz z blachą pod gniazdo (poz. 3). Zamocować kulę zgodnie z instrukcją dołączaną do haka z końcówką szybkodemontowalną.
12. Dokręcić wszystkie śruby z momentem, jak pokazano w tabeli.
13. Zamontować zderzak po przednim wycięciu jego fragmentu.
14. Podłączyć przewody z gniazdka 7 – bieg. do instalacji elektrycznej zgodnie z instrukcją fabryczną samochodu (zaleca się wykonanie w ASO).
15. Uzupełnić ewentualne ubytki powłoki malarskiej haka powstałe w trakcie montażu.

Zalecany moment skręcający dla śrub i nakrętek 8,8:

M 8 25 Nm

M 10 55 Nm

M 12 85 Nm

M 14 135 Nm

UWAGA













Po zamontowaniu haka holowniczego należy uzyskać wpis w dowodzie rejestracyjnym pojazdu na „stacji kontroli pojazdów” właściwej dla miejsca zamieszkania. Samochód powinien być wyposażony w :

- kierunkowskazy boczne

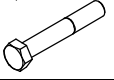
- lusterka boczne o rozstawie, co najmniej szerokości przyczepy.

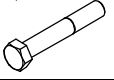
Sprawdzać śruby mocujące hak holowniczy po około 1000 km przebiegu eksploatacji. Kula haka musi być utrzymana w czystości i konserwowana smarem stałym

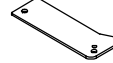
Wyposażenie haka:

Poz. 1 Nazwa: Belka główna Ilość szt.: 1	Poz. 6 Nazwa: Nakładka prawa Ilość szt.: 1	Poz. 13 Nazwa: Śruba 8,8 B Ilość szt.: 4 Wymiar: M10x80mm	Poz. 20 Nazwa: Podkładka zwykła Ilość szt.: 5 Wymiar: Ø 10,5 mm
	Poz. 7 Nazwa: Tulejka dystans. Ilość szt.: 4	Poz. 14 Nazwa: Śruba DIN7991 Ilość szt.: 1 Wymiar: M10x90mm	Poz. 21 Nazwa: Podkładka sprężynowa Ilość szt.: 6 Wymiar: Ø 12,2 mm
Poz. 2 Nazwa: Część kulista Ilość szt.: 1	Poz. 8 Nazwa: Tulejka dystans. Ilość szt.: 1	Poz. 15 Nazwa: Śruba 8,8 B Ilość szt.: 1 Wymiar: M10x30mm	Poz. 22 Nazwa: Podkładka sprężynowa Ilość szt.: 5 Wymiar: Ø 10,2 mm
	Poz. 9 Nazwa: Podkładka dystans. Ilość szt.: 4	Poz. 16 Nazwa: Nakrętka 8 B Ilość szt.: 1 Wymiar: M12	Poz. 23 Nazwa: Ostona kuli Ilość szt.: 1
Poz. 3 Nazwa: Płyta gniazda Ilość szt.: 1			
Poz. 4 Nazwa: Wspornik prawy Ilość szt.: 1	Poz. 10 Nazwa: Śruba 8,8 B Ilość szt.: 4 Wymiar: M12x25mm	Poz. 17 Nazwa: Nakrętka 8 B Ilość szt.: 5 Wymiar: M10	Poz. 24 Nazwa: Korpus automatu Ilość szt.: 1
			
	Poz. 11 Nazwa: Śruba 8,8 B Ilość szt.: 1 Wymiar: M12x95mm	Poz. 18 Nazwa: Podkładka Ilość szt.: 1 Wymiar: Ø35xØ12x3mm	Poz. 25 Nazwa: Zasłepka korpusu Ilość szt.: 1
			
Poz. 5 Nazwa: Nakładka lewa Ilość szt.: 1	Poz. 12 Nazwa: Śruba 8,8 B Ilość szt.: 1 Wymiar: M12x30mm	Poz. 19 Nazwa: Podkładka zwykła Ilość szt.: 6 Wymiar: Ø 13 mm	
			

KARTA GWARANCYJNA

Producent udziela gwarancji niniejszą kartą gwarancyjną na okres 24 miesięcy licząc od dnia zakupu haka holowniczego do samochodu:

SUZUKI SWIFT produkowanego od 2005 r.

Data produkcji

Data zakupu.....

Zakres gwarancji obejmuje wyłącznie wady jakościowe wynikające z winy producenta.

Gwarancja nie obejmuje natomiast uszkodzeń zawinionych przez nabywcę, wynikających z niewłaściwego montażu, użytkowania lub konserwacji, uszkodzeń mechanicznych, normalnego zużycia podczas eksploatacji itp.

Gwarancja udzielona na zakupiony towar nie wyłącza, nie ogranicza ani nie zawiesza uprawnień kupującego wynikających z niezgodności towaru z umową.

Reklamacje należy zgłaszać w punkcie sprzedaży, składając jednocześnie kartę gwarancyjną. Usunięcie "wady" następuje po stwierdzeniu przez punkt sprzedaży wspólnie z producentem słuszności złożonej reklamacji.

Reklamacja powinna być załatwiona w ciągu czternastu dni od dnia uznania reklamacji. Karta gwarancyjna jest nieważna jeżeli nie jest wypełniona i podpisana.

Data zgłoszenia reklamacji:



PPUH AUTO-HAK S. J.

Produkcja Haków Holowniczych
Henryk & Zbigniew Nejman
76-200 SŁUPSK ul. Słoneczna 16K
tel/fax (059) 8-414-414; 8-414-413
E-mail: office@autohak.com.pl
www.autohak.com.pl

Hak holowniczy bez wyposażenia elektrycznego

Klasa: **A50-X** Nr kat. **W21A**

Przeznaczony do zamontowania w samochodzie:

Producent: **SUZUKI**

Model: **SWIFT**

produkowanego od 2005 r.

Dane techniczne:

Wartość siły **D** : **6,4 kN**

maksymalna masa przyczepy: **1100 kg**

maksymalny nacisk na kulę: **50 kg**

Numer homologacji zgodnie z wytycznymi regulaminu
EKG/ONZ 55.01: E20-55R-01 1793

INFORMACJA WSTĘPNA

Hak holowniczy jest skonstruowany zgodnie z zasadami bezpieczeństwa ruchu drogowego. Hak holowniczy jest elementem wpływającym na bezpieczeństwo jazdy i może zostać zainstalowany wyłącznie przez personel wyspecjalizowany. Niedopuszczalne jest dokonywanie jakichkolwiek zmian w konstrukcji haka. Powoduje to wygaśnięcie dopuszczenia do stosowania. W przypadku obecności masy izolacyjnej lub osłony podwozia w miejscu przylegania haka, należy ją usunąć. Nieosłonięte miejsca karoserii oraz wywiercone otwory należy pomalować farbą antykorozyjną.

Informacjami wiążącymi odnośnie wartości obciążeń są dane podawane przez producenta samochodu, względnie wartości maksymalnej masy przyczepy oraz maksymalnego nacisku na kulę, przy czym wartości parametrów haka holowniczego nie mogą być przekroczone.

Wzór do obliczania wartości siły D:

$$\frac{\text{Maks. masa przyczepy [kg]} \times \text{Masa całkowita samochodu [kg]}}{\text{Maks. masa przyczepy [kg]} + \text{Masa całkowita samochodu [kg]}} \times \frac{9,81}{1000} = D \text{ [kN]}$$