

INSTRUKCJA montażu i eksploatacji zaczepu kulowego

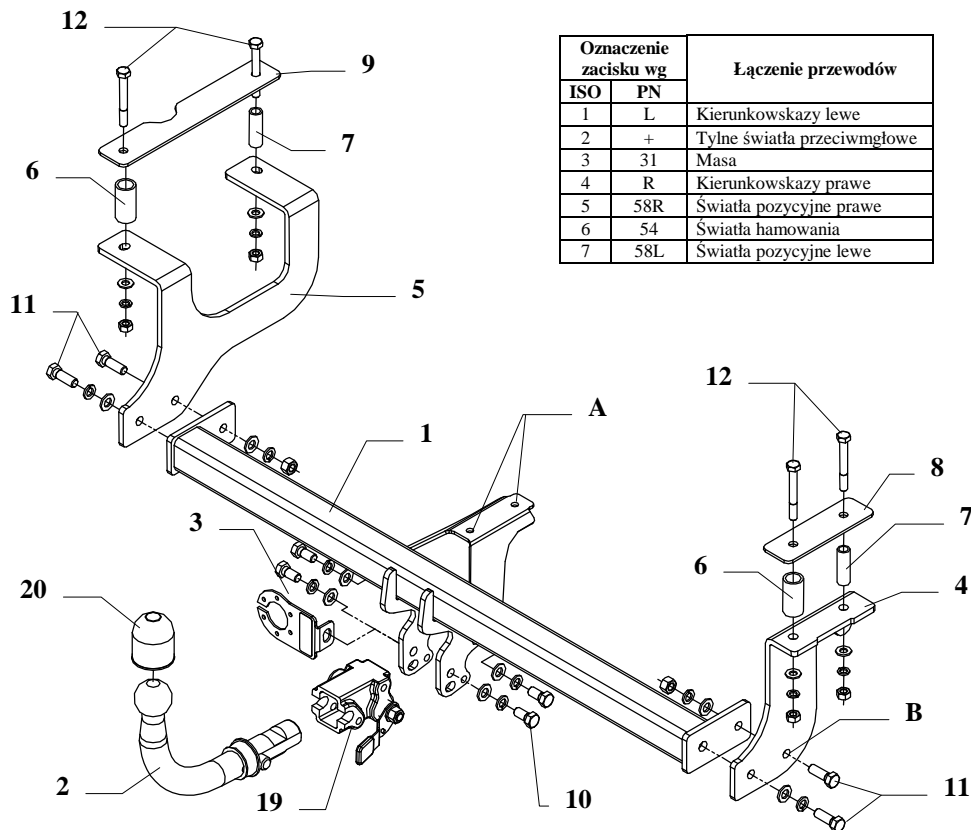

Oznaczenie zacisku wg		Łączenie przewodów
ISO	PN	
1	L	Kierunkowskazy lewe
2	+	Tyłne światła przeciwmgłowe
3	31	Masa
4	R	Kierunkowskazy prawe
5	58R	Światła pozycyjne prawe
6	54	Światła hamowania
7	58L	Światła pozycyjne lewe

Zaczep kulowy przeznaczony jest do zamontowania w samochodach: **SUZUKI WAGON R+** oraz **OPEL AGILA** produkowanych od 04.2000r. do 08.2002 r. numer katalogowy **W14A** i służy do ciągnięcia przyczep o masie całkowitej do **1000 kg** i nacisku na kulę maksymalnie do **30 kg**.

OD PRODUCENTA

Dziękujemy za wybór produkowanego przez naszą firmę zaczepu kulowego. Jego niezawodność została potwierdzona licznymi testami oraz opiniami zadowolonych klientów. Jednakże niezawodność zaczepów kulowych jest zależna również od prawidłowego montażu oraz prawidłowej eksploatacji. Z tego powodu prosimy Państwa o staranne przeczytanie niniejszej instrukcji montażu oraz przestrzeganie właściwych wskazówek.

Zaczep należy zamontować w miejscach do tego celu przeznaczonych przez producenta samochodu.

Kolejność czynności przy montażu

- W celu zamontowania zaczepu należy:
 - z bagażnika wyjąć dywanik,
 - zdemontować plastikowe osłony ze ścianek bocznych oraz tylnego płata,
 - odkręcić fabryczne ucho do holowania, (nie będzie ponownie montowane)
 - od lewej podłużnicy odkręcić uchwyt podtrzymujący przewód benzynowy,
 - od spodu prawej i lewej podłużnicy wyjąć zaślepki plastikowe (po jednej z każdej strony).
 - w części bagażowej wyjąć zaślepki plastikowe po jednej z każdej strony.
- Wyciąć szablon a następnie nałożyć go odpowiednio według wymiaru L= 1076mm w bagażniku, na udrożnione uprzednio otwory, tak aby dokładnie nałożyły się a następnie zatrasować przez wskazane punkty.
- Wywiercić według rysunku.
- W tak przygotowane miejsca wsunąć odpowiednie tulejki dystansowe Ø26,9 L=52 mm (poz. 6) i Ø17,2 L=52 mm (poz. 7).
- Przyłożyć nakładkę (poz. 9) z lewej i nakładkę (poz. 8) z prawej strony na otwory i przełożyć śrubami M10x80mm (poz. 12).
- Od spodu z lewej strony wsunąć (pod przewody benzynowe) wspornik lewy (poz. 5) i skrócić luźno, zaś z prawej strony wspornik (poz. 4), i skrócić luźno.
- Pomiędzy wspornikami (poz. 4 i 5) wsunąć główną belkę zaczepu (poz. 1) i skrócić kolejno:
 - przez otwory zaczepu (poz. A) w miejsce po fabrycznym uchwycie do holowania (wykorzystać odkręcone śruby M8),
 - przez otwory B we wspornikach bocznych śrubami M12x35mm (poz. 11) z wyposażenia, patrz rysunek.
- Przykręcić korpus automatu (poz. 19) śrubami M12x25mm (poz. 10) wraz z blachą pod gniazdo (poz. 3). Zamocować kulę zgodnie z instrukcją dołączaną do zaczepu z końcówką szybkodemontowalną.
- Dokręcić wszystkie śruby momentem jak podano w tabelce.
- Podłączyć przewody z gniazdka 7- bieg. do instalacji elektrycznej zgodnie z instrukcją fabryczną samochodu (zaleca się wykonanie w ASO).
- Uzupełnić ewentualne ubytki powłoki malarskiej zaczepu powstałe w trakcie montażu.

Zalecany moment skręcający dla śrub i nakrętek 8,8:

M6 - 11 Nm	M8 - 25 Nm	M10 - 50 Nm
M12 - 87 Nm	M14 - 138 Nm	M16 - 210 Nm

UWAGA

Po zamontowaniu zaczepu kulowego należy uzyskać wpis w dowodzie rejestracyjnym pojazdu na „stacji kontroli pojazdów” właściwej dla miejsca zamieszkania.

Samochód powinien być wyposażony w :

-kierunkowskazy boczne

-lusterka boczne o rozstawie co najmniej szerokości przyczepy

Sprawdzać śruby mocujące zaczepu kulowego po około 1 000 km przebiegu eksploatacji.

Kula zaczepu musi być utrzymana w czystości i konserwowana smarem stałym.



Wyposażenie zaczepu:

Poz. 1 Nazwa: Belka główna Ilość szt: 1 	Poz. 5 Nazwa: Wspornik lewy Ilość szt: 1 	Poz. 10 Nazwa: Śruba 8,8 B Ilość szt: 4 Wymiar: M12x25mm 	Poz. 16 Nazwa: Podkładka zwykła Ilość szt: 4 Wymiar: Ø 10,5 mm
	Poz. 6 Nazwa: Tulejka dystansowa I Ilość szt: 2 Wymiar: Ø26,9x2,9 L=52mm 	Poz. 11 Nazwa: Śruba 8,8 B Ilość szt: 4 Wymiar: M12x35mm 	Poz. 17 Nazwa: Podkładka sprężynowa Ilość szt: 8 Wymiar: Ø 12,2 mm
Poz. 2 Nazwa: Część kulista Ilość szt: 1 	Poz. 7 Nazwa: Tulejka dystansowa II Ilość szt: 2 Wymiar: Ø17,2x2,35 L=52mm 	Poz. 12 Nazwa: Śruba 8,8 B Ilość szt: 4 Wymiar: M10x80mm 	Poz. 18 Nazwa: Podkładka sprężynowa Ilość szt: 4 Wymiar: Ø 10,2 mm
Poz. 3 Nazwa: Płyta gniazda Ilość szt: 1 	Poz. 8 Nazwa: Nakładka prawa Ilość szt: 1 	Poz. 13 Nazwa: Nakrętka 8 B Ilość szt: 6 Wymiar: M12 	Poz. 19 Nazwa: Korpus automatu Ilość szt: 1
Poz. 4 Nazwa: Wspornik prawy Ilość szt: 1 	Poz. 9 Nazwa: Nakładka lewa Ilość szt: 1 	Poz. 14 Nazwa: Nakrętka 8 B Ilość szt: 4 Wymiar: M10 	Poz. 20 Nazwa: Osłona kuli Ilość szt: 1
		Poz. 15 Nazwa: Podkładka zwykła Ilość szt: 8 Wymiar: Ø 13 mm 	Poz. 21 Nazwa: Zasłepka korpusu Ilość szt: 1

Zaczep kulowy bez wyposażenia elektrycznego

Klasa: **A50-X** Nr kat. **W14A**
Przeznaczony do zamontowania w samochodzie:
OPEL AGILA
SUZUKI WAGON R+
produkowanych 04.2000r. do 08.2002r.

Dane techniczne:
Wartość siły **D: 5,65 kN**
maksymalna masa przyczepy: **1000 kg**
maksymalny nacisk na kulę: **30 kg**

Numer homologacji zgodnie z Dyrektywą 94/20/WE: e20*94/20*0867*00

KARTA GWARANCYJNA

Producent udziela gwarancji niniejszą kartą gwarancyjną na okres 24 miesięcy licząc od dnia zakupu zaczepu kulowego do samochodu:

OPEL AGILA
SUZUKI WAGON R+
produkowanych 04.2000r. do 08.2002r.

Data produkcji Data zakupu.....

Zakres gwarancji obejmuje wyłącznie wady jakościowe wynikające z winy producenta.

Gwarancja nie obejmuje natomiast uszkodzeń zawinionych przez nabywcę, wynikających z niewłaściwego montażu, użytkowania lub konserwacji, uszkodzeń mechanicznych, normalnego zużycia podczas eksploatacji itp.

Gwarancja udzielona na zakupiony towar nie wyłącza, nie ogranicza ani nie zawiesza uprawnień kupującego wynikających z niezgodności towaru z umową.

Reklamacje należy zgłaszać w punkcie sprzedaży, składając jednocześnie kartę gwarancyjną. Usunięcie "wady" następuje po stwierdzeniu przez punkt sprzedaży wspólnie z producentem słuszności złożonej reklamacji.

Reklamacja powinna być załatwiona w ciągu czternastu dni od dnia uznania reklamacji. Karta gwarancyjna jest nieważna jeżeli nie jest wypełniona i podpisana.

Data zgłoszenia reklamacji:

INFORMACJA WSTĘPNA

Zaczep kulowy jest skonstruowany zgodnie z zasadami bezpieczeństwa ruchu drogowego. Zaczep kulowy jest elementem wpływającym na bezpieczeństwo jazdy i może zostać zainstalowany wyłącznie przez personel wyspecjalizowany. Niedopuszczalne jest dokonywanie jakichkolwiek zmian w konstrukcji zaczepu. Powoduje to wygaśnięcie dopuszczenia do stosowania. W przypadku obecności masy izolacyjnej lub osłony podwozia w miejscu przylegania zaczepu, należy ją usunąć. Nieosłonięte miejsca karoserii oraz wywiercone otwory należy pomalować farbą antykorozyjną.

Informacjami wiążącymi odnośnie wartości obciążeń są dane podawane przez producenta samochodu, względnie wartości maksymalnej masy przyczepy oraz maksymalnego nacisku na kulę, przy czym wartości parametrów zaczepu kulowego nie mogą być przekroczone.

Wzór do obliczania wartości siły D:

$$\frac{\text{Maks. masa przyczepy [kg]} \times \text{Maks. masa samochodu [kg]}}{\text{Maks. masa przyczepy [kg]} + \text{Maks. masa samochodu [kg]}} \times \frac{9,81}{1000} = D \text{ [kN]}$$