

INSTRUKCJA montażu i eksploatacji haka holowniczego

Oznaczenie zacisku wg		Łączenie przewodów
ISO	PN	
1	L	Kierunkowskazy lewe
2	+	Tylnie światła przeciwmgłowe
3	31	Masa
4	R	Kierunkowskazy prawe
5	58R	Światła pozycyjne prawe
6	54	Światła hamowania
7	58L	Światła pozycyjne lewe

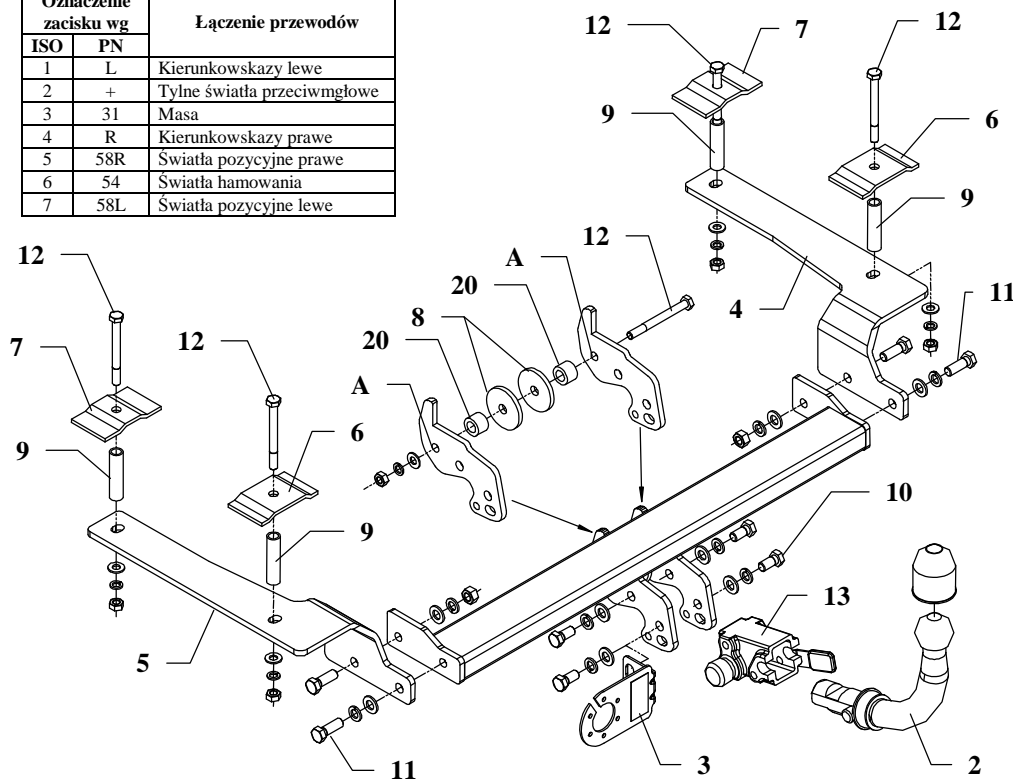

Hak holowniczy przeznaczony jest do zamontowania w samochodzie **SUZUKI SWIFT, 4 drz.**, produkowanego od 1989r. do 09.1996r., numer katalogowy **W01A** i służy do ciągnięcia przyczep o masie całkowitej do **1000 kg** i nacisku na kulę max **50 kg**.

Kolejność czynności przy montażu

1. Zdemontować tłumik.
2. Z bagażnika wyjąć wykładzinę dywanową.
3. Z prawej i lewej strony w bagażniku wystają plastikowe kołki (zapinki), które należy usunąć, powstałe otwory będą bazowymi, od których należy natrasować drugie otwory jak pokazano na rys. 2 a następnie przewiercić przelotowo wiertłem $\varnothing 11$ po czym rozwiertć wiertłem $\varnothing 17$ mm tylko w części bagażowej.

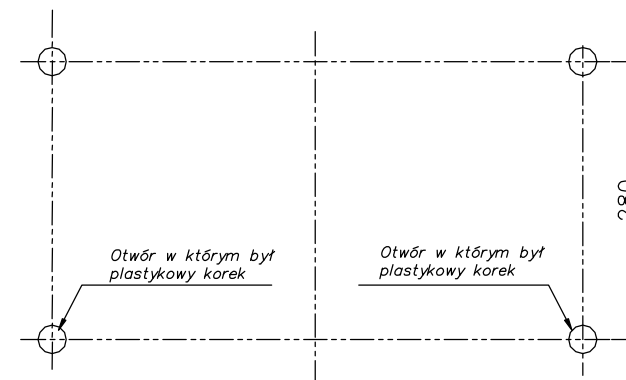

Rys 2.

4. W tak przygotowanych otwory wsunąć tulejki dystansowe $\varnothing 17$ mm, L=70mm (poz. 9).
5. Nałożyć na tak przygotowane otwory z tulejkami nakładki (poz. 6 i 7) jak pokazano na rys. 1 a następnie przełożyć śruby M10x100mm (poz. 12).
6. Do tak przygotowanych miejsc przyłożyć od spodu do podłużnic wsporniki boczne (poz. 4 i 5) i skrócić luźno.
7. Do tak przygotowanych wsporników przyłożyć belkę główną haka poz. 1 i skrócić luźno śrubami M12x35mm (poz. 11).
8. Przez otwory haka poz. A skrócić z uchem holowniczym wykorzystując do tego celu tulejki dystansowe (poz. 20), duże podkładki płaskie $\varnothing 58 \times \varnothing 12 \times 6$ mm (poz. 8) oraz śrubę M10x100mm (poz. 12)
9. Dokręcić wszystkie śruby momentem, jak pokazano w tabeli.
10. Zamontować tłumik.
11. Przykręcić korpus automatu (poz. 13) śrubami M12x25mm (poz. 10) wraz z blachą pod gniazdo (poz. 3). Zamocować kulę (poz. 2) zgodnie z instrukcją dołączaną do haka z końcówką szybkodemontowalną.
12. Podłączyć przewody z gniazdka 7- bieg. do instalacji elektrycznej zgodnie z instrukcją fabryczną samochodu (zaleca się wykonanie w ASO)
13. Uzupełnić ewentualne ubytki powłoki malarskiej haka powstałe w trakcie montażu.

Zalecany moment skręcający dla śrub i nakrętek 8,8:

M 8 - 25 Nm	M 10 - 55 Nm
M 12 - 85 Nm	M 14 - 135 Nm

UWAGA





Po zamontowaniu haka holowniczego należy uzyskać wpis w dowodzie rejestracyjnym pojazdu na „stacji kontroli pojazdów” właściwej dla miejsca zamieszkania.

Samochód powinien być wyposażony w :

- kierunkowskazy boczne
 - lusterka boczne o rozstawie co najmniej szerokości przyczepy
- Sprawdzać śruby mocujące hak holowniczy po około **1 000 km** przebiegu eksploatacji.

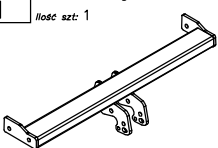
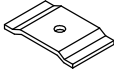
Kula haka musi być utrzymana w czystości i konserwowana smarem stałym.

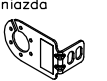
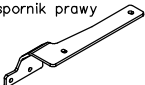
Wyposażenie haka:

Poz. 1 Nazwa: Belka główna Ilość szt.: 1	Poz. 6 Nazwa: Nakładka I Ilość szt.: 2	Poz. 12 Nazwa: Śruba 8,8 B Ilość szt.: 5 Wymiar: M10x100mm	Poz. 18 Nazwa: Podkładka sprężynowa Ilość szt.: 8 Wymiar: Ø 12,2 mm
	Poz. 7 Nazwa: Nakładka II Ilość szt.: 2	Poz. 13 Nazwa: Korpus automatu Ilość szt.: 1	Poz. 19 Nazwa: Podkładka sprężynowa Ilość szt.: 5 Wymiar: Ø 10,2 mm
	Poz. 8 Nazwa: Podkładka Ilość szt.: 2 Wymiar: Ø58xØ12x6mm	Poz. 14 Nazwa: Nakrętka 8 B Ilość szt.: 2 Wymiar: M12	Poz. 20 Nazwa: Tulejka dystansowa II Ilość szt.: 4 Wymiar: Ø23xØ17mm L=70mm
Poz. 2 Nazwa: Część kulista Ilość szt.: 1	Poz. 9 Nazwa: Tulejka dystansowa I Ilość szt.: 4 Wymiar: Ø17,2x2,35mm L=70mm	Poz. 15 Nazwa: Nakrętka 8 B Ilość szt.: 5 Wymiar: M10	Poz. 21 Nazwa: Osłona kuli Ilość szt.: 1
	Poz. 10 Nazwa: Śruba 8,8 B Ilość szt.: 4 Wymiar: M12x25mm	Poz. 16 Nazwa: Podkładka zwykła Ilość szt.: 8 Wymiar: Ø 13 mm	Poz. 22 Nazwa: Zasklepka korpusu Ilość szt.: 1
Poz. 3 Nazwa: Płyta gniazda Ilość szt.: 1	Poz. 11 Nazwa: Śruba 8,8 B Ilość szt.: 4 Wymiar: M12x35mm	Poz. 17 Nazwa: Podkładka zwykła Ilość szt.: 5 Wymiar: Ø 10,5 mm	
	Poz. 4 Nazwa: Wspornik prawy Ilość szt.: 1		
	Poz. 5 Nazwa: Wspornik lewy Ilość szt.: 1		
			

KARTA GWARANCYJNA

Producent udziela gwarancji niniejszą kartą gwarancyjną na okres 24 miesięcy licząc od dnia zakupu haka holowniczego do samochodu:

SUZUKI SWIFT

4 drz.

produkowanego od 1989r. do 09.1996r.

Data produkcji Data zakupu.....

Zakres gwarancji obejmuje wyłącznie wady jakościowe wynikające z winy producenta.

Gwarancja nie obejmuje natomiast uszkodzeń zwinionych przez nabywcę, wynikających z niewłaściwego montażu, użytkowania lub konserwacji, uszkodzeń mechanicznych, normalnego zużycia podczas eksploatacji itp.

Gwarancja udzielona na zakupiony towar nie wyłącza, nie ogranicza ani nie zawiesza uprawnień kupującego wynikających z niezgodności towaru z umową.

Reklamacje należy zgłaszać w punkcie sprzedaży, składając jednocześnie kartę gwarancyjną. Usunięcie "wady" następuje po stwierdzeniu przez punkt sprzedaży wspólnie z producentem słuszności złożonej reklamacji.

Reklamacja powinna być załatwiona w ciągu 14 dni od dnia uznania reklamacji. Karta gwarancyjna jest nieważna jeżeli nie jest wypełniona i podpisana.

Data zgłoszenia reklamacji:



PPUH AUTO-HAK S.J.

Produkcja Haków Holowniczych
Henryk & Zbigniew Nejman
76-200 SŁUPSK ul. Słoneczna 16K
tel/fax (059) 8-414-414; 8-414-413
e-mail: office@autohak.com.pl
www.autohak.com.pl

Hak holowniczy bez wyposażenia elektrycznego

Klasa: **A50-X** Nr kat. **W01A**

Przeznaczony do zamontowania w samochodzie:

Producent: **SUZUKI**

Model: **SWIFT**

Typ: **4 drz.**

produkowanego od 1989r. do 09.1996r.

Numer homologacji zgodnie z dyrektywą 94/20/WE: **e20*94/20*0059*00**

Dane techniczne:

Wartość siły **D** : **5,45 kN**

maksymalna masa przyczepy: **1000 kg**

maksymalny nacisk na kulę: **50 kg**

INFORMACJA WSTĘPNA

Hak holowniczy jest skonstruowany zgodnie z zasadami bezpieczeństwa ruchu drogowego. Hak holowniczy jest elementem wpływającym na bezpieczeństwo jazdy i może zostać zainstalowany wyłącznie przez personel wyspecjalizowany. Niedopuszczalne jest dokonywanie jakichkolwiek zmian w konstrukcji haka. Powoduje to wygaśnięcie dopuszczenia do stosowania. W przypadku obecności masy izolacyjnej lub osłony podwozia w miejscu przylegania haka, należy ją usunąć. Nieosłonięte miejsca karoserii oraz wywiercone otwory należy pomalować farbą antykorozyjną. Informacjami wiążącymi odnośnie wartości obciążeń są dane podawane przez producenta samochodu, względnie wartości maksymalnej masy przyczepy oraz maksymalnego nacisku na kulę, przy czym wartości parametrów haka holowniczego nie mogą być przekroczone.

Wzór do obliczania wartości siły D:

$$\frac{\text{Maks. masa przyczepy [kg]} \times \text{Maks. masa samochodu [kg]}}{\text{Maks. masa przyczepy [kg]} + \text{Maks. masa samochodu [kg]}} \times \frac{9,81}{1000} = D \text{ [kN]}$$