

INSTRUKCJA

Montaż i eksploatacja zaczepu kulowego

Oznaczenie zacisku wg		Łączenie przewodów
ISO	PN	
1	L	Kierunkowskazy lewe
2	+	Tylne światła przeciwmgłowe
3	31	Masa
4	R	Kierunkowskazy prawe
5	58R	Światła pozycyjne prawe
6	54	Światła hamowania
7	58L	Światła pozycyjne lewe

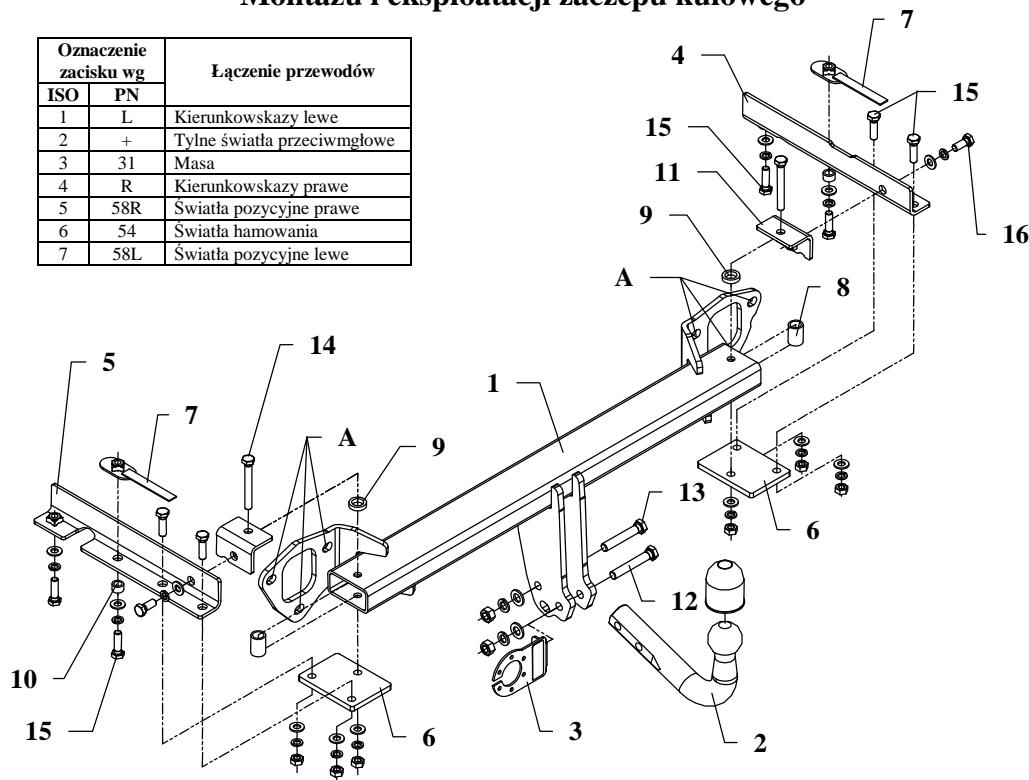

Zaczep kulowy przeznaczony jest do zamontowania w samochodzie: **SUBARU FORESTER**, produkowanym od 2008r., nr katalogowy **SU45** i służy do ciągnięcia przyczep o masie całkowitej **2000 kg** i nacisku na kulę max **80 kg**.

OD PRODUCENTA

Dziękujemy za wybór produkowanego przez naszą firmę zaczepu kulowego. Jego niezawodność została potwierdzona licznymi testami oraz opiniami zadowolonych klientów. Jednakże niezawodność zaczepów kulowych jest zależna również od prawidłowego montażu oraz prawidłowej eksploatacji. Z tego powodu prosimy Państwa o staranne przeczytanie niniejszej instrukcji montażu oraz przestrzeganie właściwych wskazówek.

Zaczep należy zamontować w miejscach do tego celu przeznaczonych przez producenta samochodu.

Kolejność czynności przy montażu

1. Zdemontować zderzak wraz z metalowym wzmocnieniem. Wzmocnienie zderzaka nie będzie ponownie montowane.
2. Przykręcić luźno główną belkę zaczepu (poz. 1) w miejscach po odkręconym wzmocnieniu zderzaka w punktach A używając oryginalnych nakrętek.
3. Do zamontowanej belki głównej zaczepu przykręcić luźno elementy (poz. 6 i 11) jak pokazano na rysunku śrubami M10x80mm (poz. 14). Należy pamiętać o tulejkach dystansowych (poz. 8 i 9).
4. Poprzez duże otwory we wspornikach belki wsunąć wsporniki boczne (poz. 4 i 5) do podłużnic i skrócić od spodu jak pokazano na rysunku śrubami M10x35mm (poz. 15). Należy pamiętać o tulejkach (poz. 10).
5. Skrócić wsporniki boczne z elementami (poz. 6 i 11) śrubami M10x35mm (poz.15) oraz M10x25mm (poz. 16) jak pokazano na rysunku.
6. Od spodu zderzaka, w jego osi wyciąć fragment o szerokości 55mm i głębokości 80mm.
7. Zamontować zderzak oraz przykręcić część kulistą zaczepu (poz. 2) śrubami: M12x75mm (poz. 12) oraz M12x70mm (poz. 13). Pierwszą z tych śrub przykręcić również blachą pod gniazdo (poz. 3). Patrz rysunek.
8. Dokręcić wszystkie śruby z momentem jak pokazano w tabeli.
9. Podłączyć przewody gniazdka 7 – bieg. do instalacji elektrycznej zgodnie z instrukcją fabryczną samochodu (zaleca się wykonanie w ASO).
10. Uzupełnić ewentualne ubytki powłoki malarskiej zaczepu powstałe w trakcie montażu.

Zalecany moment skręcający dla śrub i nakrętek 8,8:

M 8 - 25 Nm

M 10 - 55 Nm

M 12 - 85 Nm

M 14 - 135 Nm

UWAGA

Po zamontowaniu zaczepu kulowego należy uzyskać wpis w dowodzie rejestracyjnym pojazdu na „stacji kontroli pojazdów” właściwej dla miejsca zamieszkania.

Samochód powinien być wyposażony w :











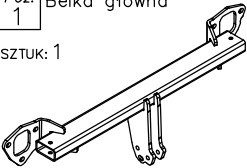
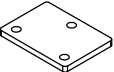
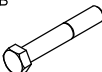

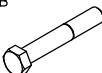

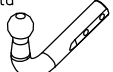

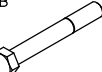



-kierunkowskazy boczne

-lusterka boczne o rozstawie co najmniej szerokości przyczepy

Sprawdzać śruby mocujące zaczepu kulowego po około 1 000 km przebiegu eksploatacji.

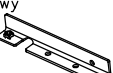
Kula zaczepu musi być utrzymana w czystości i konserwowana smarem stałym.

Wyposażenie zaczepu kulowego:

Poz. 1 SZTUK: 1 Belka główna 	Poz. 6 SZTUK: 2 Nakładka 	Poz. 12 SZTUK: 1 Śruba 8.8 B M12x75mm 	Poz. 18 SZTUK: 6 Nakrętka 8 B M10 
	Poz. 7 SZTUK: 2 Wysięgnik z nakrętką M10 	Poz. 13 SZTUK: 1 Śruba 8.8 B M12x70mm 	Poz. 19 SZTUK: 2 Podkładka płaska ø12mm 
Poz. 2 SZTUK: 1 Część kulista 	Poz. 8 SZTUK: 2 Tulejka dystansowa ø21.3x2.65mm L=30mm 	Poz. 14 SZTUK: 2 Śruba 8.8 B M10x80 	Poz. 20 SZTUK: 12 Podkładka płaska ø10mm 
Poz. 3 SZTUK: 1 Płyta gniazda 	Poz. 9 SZTUK: 2 Tulejka dystansowa ø25xø4mm L=6mm 	Poz. 15 SZTUK: 8 Śruba 8.8 B M10x35mm 	Poz. 21 SZTUK: 2 Podkładka sprężysta ø12mm 
Poz. 4 SZTUK: 1 Wspornik prawy 	Poz. 10 SZTUK: 2 Tulejka dystansowa ø17x2.65mm L=10mm 	Poz. 16 SZTUK: 2 Śruba 8.8 B M10x25mm 	Poz. 22 SZTUK: 12 Podkładka sprężysta ø10mm 
Poz. 5 SZTUK: 1 Wspornik lewy 	Poz. 11 SZTUK: 2 Nakładka kątowa 	Poz. 17 SZTUK: 2 Nakrętka 8 B M12 	Poz. 23 SZTUK: 1 Osłona kuli 

KARTA GWARANCYJNA

Producent udziela gwarancji niniejszą kartą gwarancyjną na okres 24 miesięcy licząc od dnia zakupu zaczepu kulowego do samochodu:

SUBARU FORESTER

produkowanego od 2008r.

Data produkcji Data zakupu.....

Zakres gwarancji obejmuje wyłącznie wady jakościowe wynikające z winy producenta.

Gwarancja nie obejmuje natomiast uszkodzeń zawinionych przez nabywcę, wynikających z niewłaściwego montażu, użytkowania lub konserwacji, uszkodzeń mechanicznych, normalnego zużycia podczas eksploatacji itp.

Gwarancja udzielona na zakupiony towar nie wyłącza, nie ogranicza ani nie zawiesza uprawnień kupującego wynikających z niezgodności towaru z umową.

Reklamacje należy zgłaszać w punkcie sprzedaży, składając jednocześnie kartę gwarancyjną. Usunięcie "wady" następuje po stwierdzeniu przez punkt sprzedaży wspólnie z producentem słuszności złożonej reklamacji.

Reklamacja powinna być załatwiona w ciągu 14 dni od dnia uznania reklamacji. Karta gwarancyjna jest nieważna jeżeli nie jest wypełniona i podpisana.

Data zgłoszenia reklamacji:



PPUH AUTO-HAK S.J.

Produkcja Zaczepów Kulowych
Henryk & Zbigniew Nejman
76-200 SŁUPSK ul. Słoneczna 16K
tel/fax (059) 8-414-414; 8-414-413
E-mail: office@autohak.com.pl
www.autohak.com.pl

Zaczep kulowy bez wyposażenia elektrycznego

Klasa: **A50-X** Nr kat. **SU45**

Przeznaczony do zamontowania w samochodzie:

Producent: **SUBARU**

Model: **FORESTER**

produkowanym od 2008r.

Dane techniczne:

wartość siły **D: 10,0 kN**

maksymalna masa przyczepy: **2000 kg**

maksymalny nacisk na kulę: **80 kg**

Numer homologacji zgodnie z dyrektywą 94/20/WE:
e20*94/20*0698*00

INFORMACJA WSTĘPNA

Zaczep kulowy jest skonstruowany zgodnie z zasadami bezpieczeństwa ruchu drogowego. Zaczep kulowy jest elementem wpływającym na bezpieczeństwo jazdy i może zostać zainstalowany wyłącznie przez personel wyspecjalizowany. Niedopuszczalne jest dokonywanie jakichkolwiek zmian w konstrukcji zaczepu. Powoduje to wygaśnięcie dopuszczenia do stosowania. W przypadku obecności masy izolacyjnej lub osłony podwozia w miejscu przylegania zaczepu, należy ją usunąć. Nieosłonięte miejsca karoserii oraz wywiercone otwory należy pomalować farbą antykorozyjną.

Informacjami wiążącymi odnośnie wartości obciążeń są dane podawane przez producenta samochodu, względnie wartości maksymalnej masy przyczepy oraz maksymalnego nacisku na kulę, przy czym wartości parametrów zaczepu kulowego nie mogą być przekroczone.

Wzór do obliczania wartości siły D:

$$\frac{\text{Maks. masa przyczepy [kg]} \times \text{Maks. masa samochodu [kg]}}{\text{Maks. masa przyczepy [kg]} + \text{Maks. masa samochodu [kg]}} \times \frac{9,81}{1000} = D \text{ [kN]}$$