

INSTRUKCJA montażu i eksploatacji zaczepu kulowego

Oznaczenie zacisku wg		Łączenie przewodów
ISO	PN	
1	L	Kierunkowskazy lewe
2	+	Tyłne światła przeciwmgłowe
3	31	Masa
4	R	Kierunkowskazy prawe
5	58R	Światła pozycyjne prawe
6	54	Światła hamowania
7	58L	Światła pozycyjne lewe

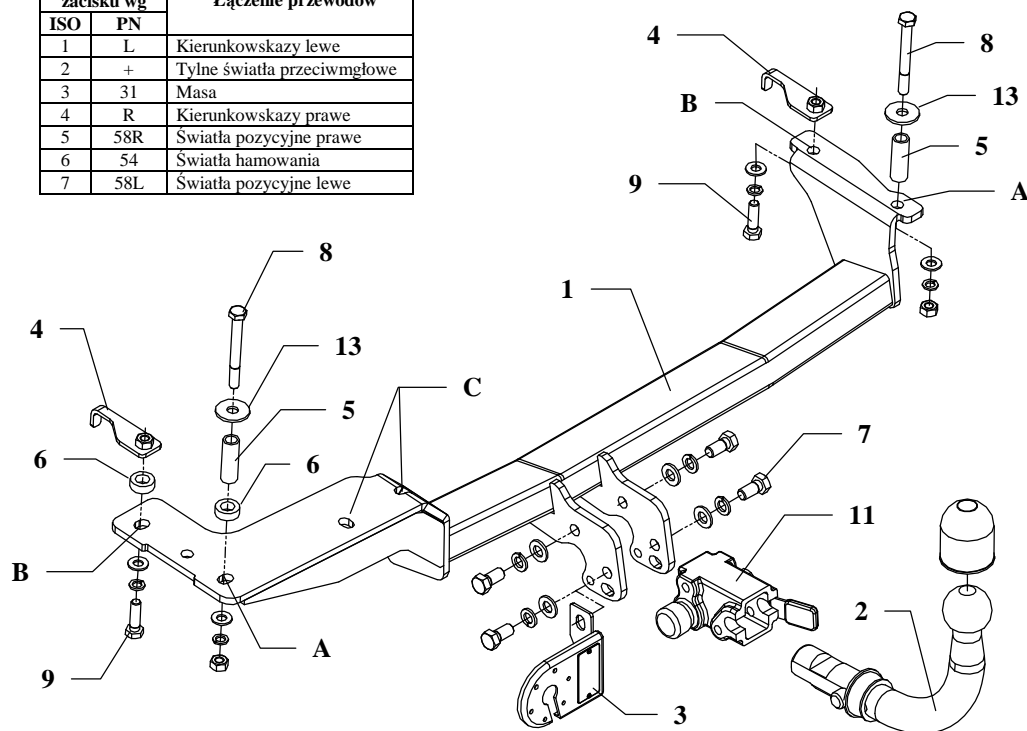

Zaczep kulowy przeznaczony jest do zamontowania w samochodzie: **SEAT IBIZA 3/5 drz.**, produkowanego od 04.1993 r. do 01.1996 r., numer katalogowy **SC01A** i służy do ciągnięcia przyczepy o masie całkowitej do **1100 kg** i nacisku na kulę max **75 kg**.

OD PRODUCENTA

Dziękujemy za wybór produkowanego przez naszą firmę zaczepu kulowego. Jego niezawodność została potwierdzona licznymi testami oraz opiniami zadowolonych klientów. Jednakże niezawodność zaczepów kulowych jest zależna również od prawidłowego montażu oraz prawidłowej eksploatacji. Z tego powodu prosimy Państwa o staranne przeczytanie niniejszej instrukcji montażu oraz przestrzeganie zawartych wskazówek.

Zaczep należy zamontować w miejscach do tego celu przeznaczonych przez producenta samochodu.

Kolejność czynności przy montażu

1. Opuścić tłumik z gumowych zawiesi.
2. Od spodu samochodu poprzez otwory w podłużnicach wykonać do wnętrza bagażnika otwory $\varnothing 12$ mm a następnie od strony bagażnika rozwiąć je wiertłem $\varnothing 17$ mm.
3. W tak przygotowane otwory włożyć tulejki dystansowe długości $L=50$ mm (poz. 5)
4. Przyłożyć belkę zaczepu (poz. 1) od spodu samochodu do podłużnicy i skręcić śrubami M10x90mm (poz. 8) poprzez włożone tulejki dystansowe (poz. 5) i otwory zaczepu (poz. A)
5. Przez duże otwory w podłużnicach wsunąć nakrętki na wysięgnikach (poz. 4) a następnie skręcić poprzez otwory zaczepu (poz. B) śrubami M10x35mm (poz. 9)
- UWAGA:** Z lewej strony przed przykręceniem podłożyć tulejki $\varnothing 25 \times \varnothing 13 \times 9$ mm (poz. 6) z wyposażenia.
6. Poprzez otwory poz. C, śrubami M8x35mm (poz. 10) przykręcić tłumik.
7. Dokręcić wszystkie śruby momentem jak podano w tabelce
8. Przykręcić korpus automatu (poz. 11) śrubami M12x25mm (poz. 7) wraz z blachą pod gniazdo (poz. 3). Zamocować kulę (poz. 2) zgodnie z instrukcją dołączaną do zaczepu z końcówką szybkodemontowalną.
9. Podłączyć przewody gniazdka 7-bieg. do instalacji elektrycznej zgodnie z instrukcją fabryczną samochodu (zaleca się wykonanie w ASO)
10. Uzupełnić ewentualne ubytki powłoki malarskiej zaczepu powstałe w trakcie montażu.

Zalecany moment skręcający dla śrub i nakrętek 8,8:

M 8 - 25 Nm	M 10 - 55 Nm
M 12 - 85 Nm	M 14 - 135 Nm

UWAGA

Po zamontowaniu zaczepu kulowego należy uzyskać wpis w dowodzie rejestracyjnym pojazdu na „stacji kontroli pojazdów” właściwej dla miejsca zamieszkania.

Samochód powinien być wyposażony w :











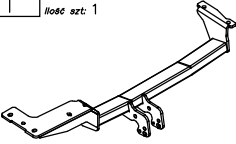

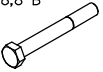

-kierunkowskazy boczne

-lusterka boczne o rozstawie co najmniej szerokości przyczepy

Sprawdzać śruby mocujące zaczepu kulowego po około **1 000 km** przebiegu eksploatacji.

Kula zaczepu musi być utrzymana w czystości i konserwowana smarem stałym.

Wyposażenie zaczepu:

Poz. 1 Nazwa: Belka główna Ilość szt: 1	Poz. 6 Nazwa: Tulejka dystansowa II Ilość szt: 2 Wymiar: $\varnothing 25 \times 5 \text{ mm}$ L=9mm	Poz. 12 Nazwa: Nakrętka 8 B Ilość szt: 2 Wymiar: M10	Poz. 18 Nazwa: Podkładka sprężynowa Ilość szt: 4 Wymiar: $\varnothing 10,2 \text{ mm}$
	Poz. 7 Nazwa: Śruba 8,8 B Ilość szt: 4 Wymiar: M12x25mm	Poz. 13 Nazwa: Podkładka Ilość szt: 2 Wymiar: $\varnothing 35 \times \varnothing 12 \times 3 \text{ mm}$	Poz. 19 Nazwa: Podkładka sprężynowa Ilość szt: 2 Wymiar: $\varnothing 8,2 \text{ mm}$
Poz. 2 Nazwa: Część kulista Ilość szt: 1	Poz. 8 Nazwa: Śruba 8,8 B Ilość szt: 2 Wymiar: M10x90mm	Poz. 14 Nazwa: Podkładka zwykła Ilość szt: 4 Wymiar: $\varnothing 13 \text{ mm}$	Poz. 20 Nazwa: Osłona kuli Ilość szt: 1
			
Poz. 3 Nazwa: Płyta gniazda Ilość szt: 1	Poz. 9 Nazwa: Śruba 8,8 B Ilość szt: 2 Wymiar: M10x35mm	Poz. 15 Nazwa: Podkładka zwykła Ilość szt: 4 Wymiar: $\varnothing 10,5 \text{ mm}$	Poz. 21 Nazwa: Zaślepka korpusu Ilość szt: 1
			
Poz. 4 Nazwa: Nakrętka na wysięgniku Ilość szt: 2	Poz. 10 Nazwa: Śruba 8,8 B Ilość szt: 2 Wymiar: M8x35mm	Poz. 16 Nazwa: Podkładka zwykła Ilość szt: 2 Wymiar: $\varnothing 8,5 \text{ mm}$	
			
Poz. 5 Nazwa: Tulejka dystansowa I Ilość szt: 2 Wymiar: $\varnothing 17,2 \times 2,35 \text{ mm}$ L=50mm	Poz. 11 Nazwa: Korpus automatu Ilość szt: 1	Poz. 17 Nazwa: Podkładka sprężynowa Ilość szt: 4 Wymiar: $\varnothing 12,2 \text{ mm}$	
			

KARTA GWARANCYJNA

Producent udziela gwarancji niniejszą kartą gwarancyjną na okres 24 miesięcy licząc od dnia zakupu zaczepu kulowego do samochodu:

SEAT IBIZA

3/5 drz.

produkowanego od 04.1993 do 01.1996

Data produkcji Data zakupu.....

Zakres gwarancji obejmuje wyłącznie wady jakościowe wynikające z winy producenta.

Gwarancja nie obejmuje natomiast uszkodzeń zawinionych przez nabywcę, wynikających z niewłaściwego montażu, użytkowania lub konserwacji, uszkodzeń mechanicznych, normalnego zużycia podczas eksploatacji itp.

Gwarancja udzielona na zakupiony towar nie wyłącza, nie ogranicza ani nie zawiesza uprawnień kupującego wynikających z niezgodności towaru z umową.

Reklamacje należy zgłaszać w punkcie sprzedaży, składając jednocześnie kartę gwarancyjną. Usunięcie "wady" następuje po stwierdzeniu przez punkt sprzedaży wspólnie z producentem słuszności złożonej reklamacji.

Reklamacja powinna być załatwiona w ciągu 14 dni od dnia uznania reklamacji. Karta gwarancyjna jest nieważna jeżeli nie jest wypełniona i podpisana.

Data zgłoszenia reklamacji:



PPUH AUTO-HAK S.J.

Produkcja Haków Holowniczych
Henryk & Zbigniew Nejman
76-200 SŁUPSK ul. Słoneczna 16K
tel/fax (059) 8-414-414; 8-414-413
E-mail: office@autohak.com.pl
www.autohak.com.pl

Zaczep kulowy bez wyposażenia elektrycznego

Klasa: **A50-X** Nr kat. **SC01A**

Przeznaczony do zamontowania w samochodzie:

Producent: **SEAT**

Model: **IBIZA**

Typ: **3/5 drz.**

produkowanego od 04.1993 do 01.1996

Numer homologacji zgodnie z dyrektywą 94/20/WE:

e20*94/20*0326*00

Dane techniczne:

Wartość siły **D** : **6,6 kN**

maksymalna masa przyczepy: **1100 kg**

maksymalny nacisk na kulę: **75 kg**

INFORMACJA WSTĘPNA

Zaczep kulowy jest skonstruowany zgodnie z zasadami bezpieczeństwa ruchu drogowego. Zaczep kulowy jest elementem wpływającym na bezpieczeństwo jazdy i może zostać zainstalowany wyłącznie przez personel wyspecjalizowany. Niedopuszczalne jest dokonywanie jakichkolwiek zmian w konstrukcji zaczepu. Powoduje to wygaśnięcie dopuszczenia do stosowania. W przypadku obecności masy izolacyjnej lub osłony podwozia w miejscu przylegania zaczepu, należy ją usunąć. Nieosłonięte miejsca karoserii oraz wywiercone otwory należy pomalować farbą antykorozyjną.

Informacjami wiążącymi odnośnie wartości obciążeń są dane podawane przez producenta samochodu, względnie wartości maksymalnej masy przyczepy oraz maksymalnego nacisku na kulę, przy czym wartości parametrów zaczepu kulowego nie mogą być przekroczone.

Wzór do obliczania wartości siły D:

$$\frac{\text{Maks. masa przyczepy [kg]} \times \text{Maks. masa samochodu [kg]}}{\text{Maks. masa przyczepy [kg]} + \text{Maks. masa samochodu [kg]}} \times \frac{9,81}{1000} = D \text{ [kN]}$$