

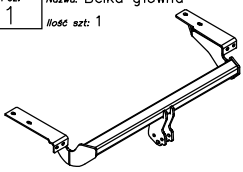

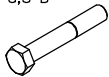















Wyposażenie zaczepu kulowego:

Poz. 1 Nazwa: Belka główna Ilość szt: 1 	Poz. 5 Nazwa: Śruba 8,8 B Ilość szt: 2 Wymiar: M12x70mm 	Poz. 10 Nazwa: Podkładka zwykła Ilość szt: 4 Wymiar: Ø35xØ12x4mm 	Poz. 15 Nazwa: Podkładka sprężynowa Ilość szt: 4 Wymiar: Ø 10,2 mm 
	Poz. 6 Nazwa: Śruba 8,8 B Ilość szt: 2 Wymiar: M8x50mm 	Poz. 11 Nazwa: Podkładka zwykła Ilość szt: 5 Wymiar: Ø25xØ9x2mm 	Poz. 16 Nazwa: Podkładka sprężynowa Ilość szt: 5 Wymiar: Ø 8,2 mm 
Poz. 2 Nazwa: Część kulista Ilość szt: 1 	Poz. 7 Nazwa: Nakrętka 8 B Ilość szt: 2 Wymiar: M12 	Poz. 12 Nazwa: Podkładka zwykła Ilość szt: 2 Wymiar: Ø 13 mm 	Poz. 17 Nazwa: Śruba 8,8 B Ilość szt: 1 Wymiar: M8x30mm 
Poz. 3 Nazwa: Płyta gniazda Ilość szt: 1 	Poz. 8 Nazwa: Nakrętka 8 B Ilość szt: 4 Wymiar: M10 	Poz. 13 Nazwa: Podkładka zwykła Ilość szt: 2 Wymiar: Ø 8,5 mm 	Poz. 18 Nazwa: Sprężynka Ilość szt: 1 
Poz. 4 Nazwa: Tulejka dystansowa Ilość szt: 1 Wymiar: Ø25xØ16x7mm 	Poz. 9 Nazwa: Nakrętka 8 B Ilość szt: 2 Wymiar: M8 	Poz. 14 Nazwa: Podkładka sprężynowa Ilość szt: 2 Wymiar: Ø 12,2 mm 	Poz. 19 Nazwa: Osłona kuli Ilość szt: 1 

KARTA GWARANCYJNA

Producent udziela gwarancji niniejszą kartą gwarancyjną na okres 24 miesięcy licząc od dnia zakupu zaczepu kulowego do samochodu:

CITROEN C4

5 drz.

produkowanego od 2004r. do 2010r.

Data produkcji Data zakupu.....

Zakres gwarancji obejmuje wyłącznie wady jakościowe wynikające z winy producenta.

Gwarancja nie obejmuje natomiast uszkodzeń zawinionych przez nabywcę, wynikających z niewłaściwego montażu, użytkowania lub konserwacji, uszkodzeń mechanicznych, normalnego zużycia podczas eksploatacji itp.

Gwarancja udzielona na zakupiony towar nie wyłącza, nie ogranicza ani nie zawiesza uprawnień kupującego wynikających z niezgodności towaru z umową.

Reklamacje należy zgłaszać w punkcie sprzedaży, składając jednocześnie kartę gwarancyjną. Usunięcie "wady" następuje po stwierdzeniu przez punkt sprzedaży wspólnie z producentem słuszności złożonej reklamacji.

Reklamacja powinna być załatwiona w ciągu 14 dni od dnia uznania reklamacji. Karta gwarancyjna jest nieważna jeżeli nie jest wypełniona i podpisana.

Data zgłoszenia reklamacji:



PPUH AUTO-HAK S.J.

Produkcja Zaczepów Kulowych
Henryk & Zbigniew Nejman
76-200 SŁUPSK ul. Słoneczna 16K
tel/fax (059) 8-414-414; 8-414-413
E-mail: office@autohak.com.pl
www.autohak.com.pl

Zaczep kulowy bez wyposażenia elektrycznego

Klasa: **A50-X** Nr kat. **P26**

Przeznaczony do zamontowania w samochodzie:

Producent: **CITROEN**

Model: **C4**

Typ: **5 drz.**

produkowanym od 2004r. do 2010r.

Dane techniczne:

wartość siły **D: 8,05 kN**

maksymalna masa przyczepy: **1500 kg**

maksymalny nacisk na kulę: **66 kg**

**Numer homologacji zgodnie z wytycznymi
regulaminu EKG/ONZ 55.01: E20-55R-01 1518**

INFORMACJA WSTĘPNA

Zaczep kulowy jest skonstruowany zgodnie z zasadami bezpieczeństwa ruchu drogowego. Zaczep kulowy jest elementem wpływającym na bezpieczeństwo jazdy i może zostać zainstalowany wyłącznie przez personel wyspecjalizowany. Niedopuszczalne jest dokonywanie jakichkolwiek zmian w konstrukcji zaczepu. Powoduje to wygaśnięcie dopuszczenia do stosowania. W przypadku obecności masy izolacyjnej lub osłony podwozia w miejscu przylegania zaczepu, należy ją usunąć. Nieosłonięte miejsca karoserii oraz wywiercone otwory należy pomalować farbą antykorozyjną.

Informacjami wiążącymi odnośnie wartości obciążeń są dane podawane przez producenta samochodu, względnie wartości maksymalnej masy przyczepy oraz maksymalnego nacisku na kulę, przy czym wartości parametrów zaczepu kulowego nie mogą być przekroczone.

Wzór do obliczania wartości siły D:

$$\frac{\text{Maks. masa przyczepy [kg]} \times \text{Maks. masa samochodu [kg]}}{\text{Maks. masa przyczepy [kg]} + \text{Maks. masa samochodu [kg]}} \times \frac{9,81}{1000} = D \text{ [kN]}$$

INSTRUKCJA

Montażu i eksploatacji zaczepu kulowego

Oznaczenie zacisku wg		Łączenie przewodów
ISO	PN	
1	L	Kierunkowskazy lewe
2	+	Tylne światła przeciwmgłowe
3	31	Masa
4	R	Kierunkowskazy prawe
5	58R	Światła pozycyjne prawe
6	54	Światła hamowania
7	58L	Światła pozycyjne lewe

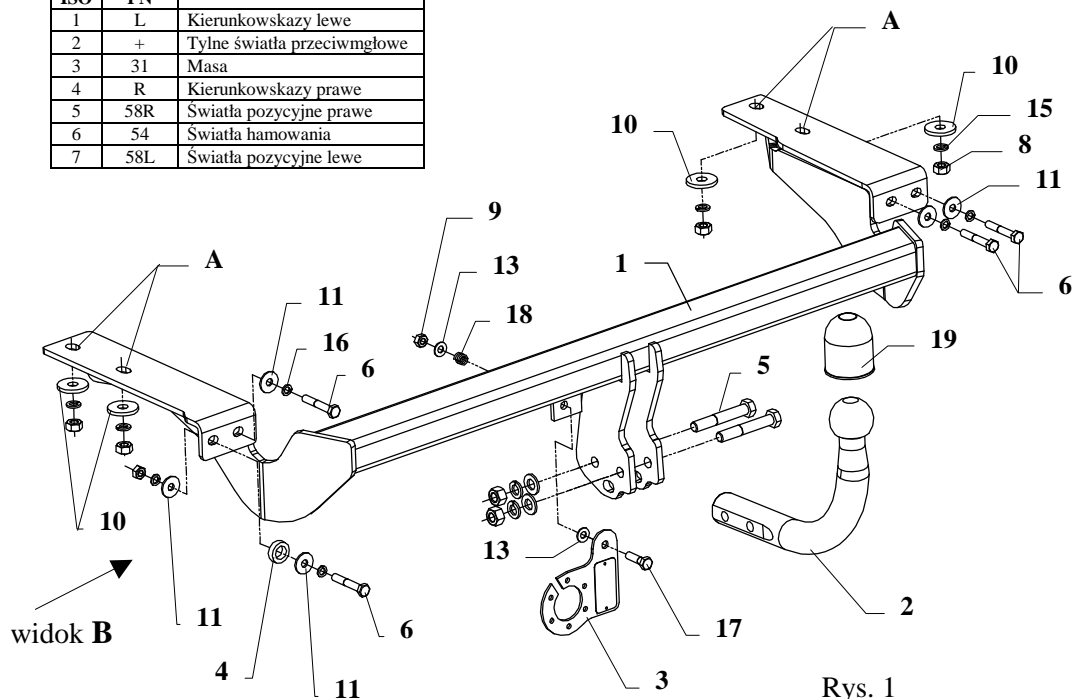

Rys. 1

Zaczep kulowy przeznaczony jest do zamontowania w samochodzie: **CITROEN C4, 5 drz.**, produkowanym od 2004r. do 2010r., nr katalogowy **P26** i służy do ciągnięcia przyczep o masie całkowitej **1500 kg** i nacisku na kulę max **66 kg**.

OD PRODUCENTA

Dziękujemy za wybór produkowanego przez naszą firmę zaczepu kulowego. Jego niezawodność została potwierdzona licznymi testami oraz opiniami zadowolonych klientów. Jednakże niezawodność zaczepów kulowych jest zależna również od prawidłowego montażu oraz prawidłowej eksploatacji. Z tego powodu prosimy Państwa o staranne przeczytanie niniejszej instrukcji montażu oraz przestrzeganie właściwych wskazówek.

Zaczep należy zamontować w miejscach do tego celu przeznaczonych przez producenta samochodu.

Kolejność czynności przy montażu

1. W celu zamontowania haka nie jest konieczne zdejmowanie zderzaka, należy jednak w dolnej jego krawędzi odkręcić śruby oraz wymontować światło przeciwmgłowe i cofania. Następnie opuścić tłumik z tylnego zawiesia.
2. Odkręcić trzy śruby M8 mocujące środkowe wypełnienie zderzaka (nie będzie ponownie montowane)
3. Wsunąć belkę haka (poz. 1) pod zderzak – odchylając go, a następnie otwory A nałożyć na wystające z podłużnicy śruby M10 i przykręcić używając nakrętek M10 oraz dużych podkładek (poz. 10) z wyposażenia haka.
4. W miejsce odkręconych fabrycznych śrub M8 wkręcić śruby M8x50mm (poz. 6) a następnie od wewnętrznej strony skrócić nakrętkami pamiętając o dużych podkładkach (poz. 11)
5. W przypadku lewej skrajnej śruby sposób montażu pokazuje rysunek 2.
6. Przykręcić część kulistą haka (poz. 2) śrubami M12x70mm (poz. 5) z wyposażenia.
7. Przykręcić blachę pod gniazdo (poz. 3) zgodnie z rysunkiem.
8. Dokręcić wszystkie śruby momentem jak podano w tabelce.
9. Podłączyć przewody z gniazdka 7- bieg. do instalacji elektrycznej zgodnie z instrukcją fabryczną samochodu (zaleca się wykonanie w ASO).
10. Uzupełnić ewentualne ubytki powłoki malarskiej haka powstałe w trakcie montażu.

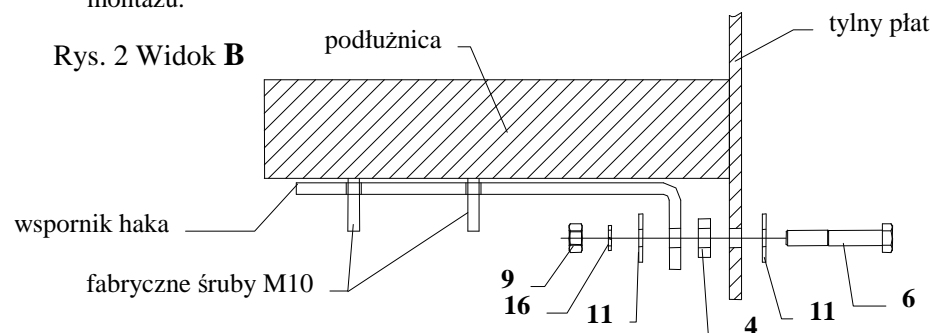

Zalecany moment skręcający dla śrub i nakrętek 8,8:

M 8 - 25 Nm **M 10 - 55 Nm**
M 12 - 85 Nm **M 14 - 135 Nm**

UWAGA

Po zamontowaniu zaczepu kulowego należy uzyskać wpis w dowodzie rejestracyjnym pojazdu na „stacji kontroli pojazdów” właściwej dla miejsca zamieszkania. Samochód powinien być wyposażony w :

- kierunkowskazy boczne
 - lusterka boczne o rozstawie co najmniej szerokości przyczepy
- Sprawdzać śruby mocujące zaczepu kulowego po około 1 000 km przebiegu eksploatacji. Kula zaczepu musi być utrzymana w czystości i konserwowana smarem stałym