

INSTRUKCJA montażu i eksploatacji zaczepu kulowego

Oznaczenie zacisku wg		Łączenie przewodów
ISO	PN	
1	L	Kierunkowskazy lewe
2	+	Tylne światła przeciwmgłowe
3	31	Masa
4	R	Kierunkowskazy prawe
5	58R	Światła pozycyjne prawe
6	54	Światła hamowania
7	58L	Światła pozycyjne lewe

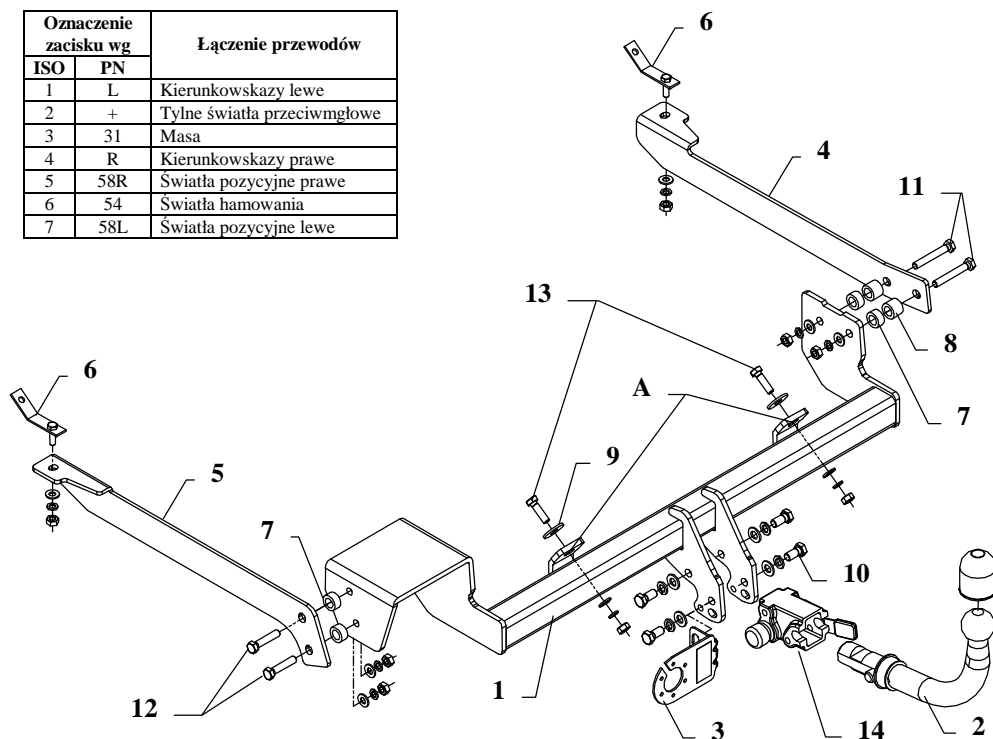

Zaczep kulowy przeznaczony jest do zamontowania w samochodzie:

CITROEN XSARA KOMBI, produkowanym od 1998 r. do 2005 r., numer katalogowy **P14A** i służy do ciągnięcia przyczep o masie całkowitej do **1300 kg** i nacisku na kulę max **80 kg**.

Zaczep został zaprojektowany tak, aby zamontować go bez demontowania, wycinania i wiercenia zderzaka.

OD PRODUCENTA

Dziękujemy za wybór produkowanego przez naszą firmę zaczepu kulowego. Jego niezawodność została potwierdzona licznymi testami oraz opiniami zadowolonych klientów. Jednakże niezawodność zaczepów kulowych jest zależna również od prawidłowego montażu oraz prawidłowej eksploatacji. Z tego powodu prosimy Państwa o staranne przeczytanie niniejszej instrukcji montażu oraz przestrzeganie zawartych wskazówek.

Zaczep należy zamontować w miejscach do tego celu przeznaczonych przez producenta samochodu.

Kolejność czynności przy montażu

1. Zdjąć koło zapasowe oraz wykładzinę dywanową z bagażnika.
2. W bagażniku po lewej i prawej stronie wyjąć gumowe zaślepki w kształcie elipsy, a następnie poprzez te otwory wprowadzić śruby M10 na wysięgnikach kątowych (poz. 6).
3. Przyłożyć belkę główną zaczepu (poz. 1) do tylnego płata przez istniejące otwory oraz otwory zaczepu (poz. A) skrócić śrubami M10x35mm (poz. 13) z wykorzystaniem podkładek (poz. 9) jak pokazano na rys. Skrócić luźno.
4. Od zewnętrznej strony lewej podłużnicy wsunąć wspornik (poz. 5) jak pokazano na rys. (podłożyć tulejki dystansowe 25x16, L=12mm – poz. 7) i skrócić śrubami M10x50mm (poz. 12).
5. Od zewnętrznej strony prawej podłużnicy wsunąć wspornik (poz. 4) jak pokazano na rys. Podłożyć tulejki dystansowe $\varnothing 25 \times 16$, L=19mm – poz. 8 (2 szt.) oraz $\varnothing 25 \times 16$, L=12mm – poz. 7 (2 szt.) i skrócić śrubami M10x70mm (poz. 11).
6. Wsporniki (poz. 4 i 5) skrócić z uprzednio przygotowanymi śrubami M10 na wysięgnikach kątowych (poz. 6).
7. Przykręcić korpus automatu (poz. 14) śrubami M12x25mm (poz. 10) wraz z blachą pod gniazdo (poz. 3). Zamocować kulę zgodnie z instrukcją dołączaną do zaczepu z końcówką szybkodemontowalną.
8. Podłączyć przewody z gniazdka 7-bieg. Do instalacji elektrycznej zgodnie z instrukcją fabryczną samochodu (zaleca się wykonanie w ASO).

Zalecany moment skręcający dla śrub i nakrętek 8,8:

M 8 - 25 Nm **M 10 - 55 Nm**
M 12 - 85 Nm **M 14 - 135 Nm**

UWAGA

Po zamontowaniu zaczepu kulowego należy uzyskać wpis w dowodzie rejestracyjnym pojazdu na „stacji kontroli pojazdów” właściwej dla miejsca zamieszkania.

Samochód powinien być wyposażony w :











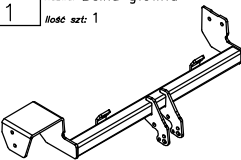









-kierunkowskazy boczne

-lusterka boczne o rozstawie co najmniej szerokości przyczepy

Sprawdzać śruby mocujące zaczep kulowego po około 1 000 km przebiegu eksploatacji.

Kula zaczepu musi być utrzymana w czystości i konserwowana smarem stałym.

Wyposażenie zaczepu:

Poz. 1 Ilość szt.: 1 Nazwa: Belka główna 	Poz. 5 Ilość szt.: 1 Nazwa: Wspornik lewy 	Poz. 10 Ilość szt.: 4 Nazwa: Śruba 8,8 B Wymiar: M12x25mm 	Poz. 16 Ilość szt.: 4 Nazwa: Podkładka zwykła Wymiar: Ø 13 mm 
	Poz. 6 Ilość szt.: 2 Nazwa: Śruba na wysięgniku Wymiar: 	Poz. 11 Ilość szt.: 2 Nazwa: Śruba 8,8 B Wymiar: M10x70mm 	Poz. 17 Ilość szt.: 8 Nazwa: Podkładka zwykła Wymiar: Ø 10,5 mm 
Poz. 2 Ilość szt.: 1 Nazwa: Część kulista 	Poz. 7 Ilość szt.: 4 Nazwa: Tulejka dystansowa Wymiar: Ø25xØ16 L=12mm 	Poz. 12 Ilość szt.: 2 Nazwa: Śruba 8,8 B Wymiar: M10x50mm 	Poz. 18 Ilość szt.: 4 Nazwa: Podkładka sprężynowa Wymiar: Ø 12,2 mm 
Poz. 3 Ilość szt.: 1 Nazwa: Płyta gniazda 	Poz. 8 Ilość szt.: 2 Nazwa: Tulejka dystansowa Wymiar: Ø25xØ16 L=19mm 	Poz. 13 Ilość szt.: 2 Nazwa: Śruba 8,8 B Wymiar: M10x35mm 	Poz. 19 Ilość szt.: 8 Nazwa: Podkładka sprężynowa Wymiar: Ø 10,2 mm 
Poz. 4 Ilość szt.: 1 Nazwa: Wspornik prawy 	Poz. 9 Ilość szt.: 2 Nazwa: Podkładka Wymiar: Ø35xØ13x3mm 	Poz. 14 Ilość szt.: 1 Nazwa: Korpus automatu 	Poz. 20 Ilość szt.: 1 Nazwa: Osłona kuli 
		Poz. 15 Ilość szt.: 8 Nazwa: Nakrętka 8 B Wymiar: M10 	Poz. 21 Ilość szt.: 1 Nazwa: Zasłepka korpusu 

KARTA GWARANCYJNA

Producent udziela gwarancji niniejszą kartą gwarancyjną na okres 24 miesięcy licząc od dnia zakupu zaczepu kulowego do samochodu:

CITROEN XSARA KOMBI

produkowanego od 1998 r. do 2005 r.

Data produkcji Data zakupu.....

Zakres gwarancji obejmuje wyłącznie wady jakościowe wynikające z winy producenta.

Gwarancja nie obejmuje natomiast uszkodzeń zawinionych przez nabywcę, wynikających z niewłaściwego montażu, użytkowania lub konserwacji, uszkodzeń mechanicznych, normalnego zużycia podczas eksploatacji itp.

Gwarancja udzielona na zakupiony towar nie wyłącza, nie ogranicza ani nie zawiesza uprawnień kupującego wynikających z niezgodności towaru z umową.

Reklamacje należy zgłaszać w punkcie sprzedaży, składając jednocześnie kartę gwarancyjną. Usunięcie "wady" następuje po stwierdzeniu przez punkt sprzedaży wspólnie z producentem słuszności złożonej reklamacji.

Reklamacja powinna być załatwiona w ciągu 14 dni od dnia uznania reklamacji. Karta gwarancyjna jest nieważna jeżeli nie jest wypełniona i podpisana.

Data zgłoszenia reklamacji:



PPUH AUTO-HAK S.J.

Produkcja Zaczepów Kulowych
Henryk & Zbigniew Nejman
76-200 SŁUPSK ul. Słoneczna 16K
tel/fax (059) 8-414-414; 8-414-413
e-mail: office@autohak.com.pl
www.autohak.com.pl

Zaczep kulowy bez wyposażenia elektrycznego

Klasa: A50-X Nr kat. P14A

Przeznaczony do zamontowania w samochodzie:

Producent: CITROEN

Model: XSARA

Typ: KOMBI

produkowanego od 1998 r. do 2005 r.

Numer homologacji zgodnie z dyrektywą 94/20/WE: **e20*94/20*0403*00**

Dane techniczne:

Wartość siły **D** : **7,21 kN**

maksymalna masa przyczepy: **1300 kg**

maksymalny nacisk na kulę: **80 kg**

INFORMACJA WSTĘPNA

Zaczep kulowy jest skonstruowany zgodnie z zasadami bezpieczeństwa ruchu drogowego. Zaczep kulowy jest elementem wpływającym na bezpieczeństwo jazdy i może zostać zainstalowany wyłącznie przez personel wyspecjalizowany. Niedopuszczalne jest dokonywanie jakichkolwiek zmian w konstrukcji zaczepu. Powoduje to wygaśnięcie dopuszczenia do stosowania. W przypadku obecności masy izolacyjnej lub osłony podwozia w miejscu przylegania zaczepu, należy ją usunąć. Nieosłonięte miejsca karoserii oraz wywiercone otwory należy pomalować farbą antykorozyjną.

Informacjami wiążącymi odnośnie wartości obciążeń są dane podawane przez producenta samochodu, względnie wartości maksymalnej masy przyczepy oraz maksymalnego nacisku na kulę, przy czym wartości parametrów zaczepu kulowego nie mogą być przekroczone.

Wzór do obliczania wartości siły D:

$$\frac{\text{Maks. masa przyczepy [kg]} \times \text{Maks. masa samochodu [kg]}}{\text{Maks. masa przyczepy [kg]} + \text{Maks. masa samochodu [kg]}} \times \frac{9,81}{1000} = D \text{ [kN]}$$