

## INSTRUKCJA

### Montażu i eksploatacji zaczeu kulowego

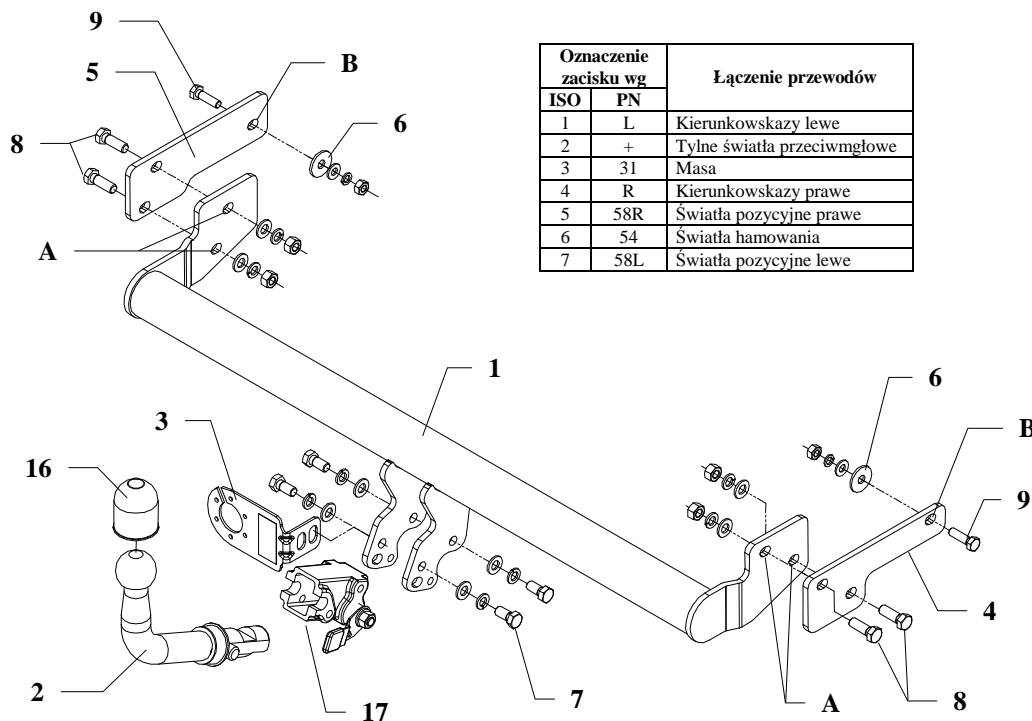

Zaczeu kulowy przeznaczony jest do zamontowania w samochodzie: **CITROEN ZX 3-5 drz.**, produkowanym od 1991r. do 1997r., numer katalogowy **P03A** i służy do ciągnięcia przyczep o masie całkowitej **1100kg** i nacisku na kulę max **70kg**.

### OD PRODUCENTA

Dziękujemy za wybór produkowanego przez naszą firmę zaczeu kulowego. Jego niezawodność została potwierdzona licznymi testami oraz opiniami zadowolonych klientów. Jednakże niezawodność zaczeu kulowych jest zależna również od prawidłowego montażu oraz prawidłowej eksploatacji. Z tego powodu prosimy Państwa o staranne przeczytanie niniejszej instrukcji montażu oraz przestrzeganie zawartych wskazówek.

*Zaczeu należy zamontować w miejscach do tego celu przeznaczonych przez producenta samochodu.*

## Kolejność czynności przy montażu

1. Opuścić kosz i wyjąć koło zapasowe.
2. Pomiędzy fabryczne uchwyty holownicze włożyć wsporniki boczne zaczeu (poz. 4 i 5) oraz główną belkę zaczeu (poz. 1), a następnie poprzez istniejące otwory w uchwytach oraz otwory (poz. A) skrócić śrubami M12x35mm (poz. 8).
3. Poprzez otwory (poz. B) przewiercić konstrukcję samochodu wiertłem  $\varnothing 11\text{mm}$ , a następnie skrócić śrubami M10x35mm poz. 9 (wykorzystać duże podkładki - poz. 6).
4. Przykręcić korpus automatu poz. 17 śrubami M12x25mm poz. 7 wraz z blachą pod gniazdo poz. 3. Zamocować kulę zgodnie z instrukcją dołączaną do zaczeu z końcówką szybkodemontowalną.
5. Dokręcić wszystkie śruby z momentem jak pokazano w tabeli.
6. Podłączyć przewody gniazdka 7 – bieg. do instalacji elektrycznej zgodnie z instrukcją fabryczną samochodu (zaleca się wykonanie w ASO).
7. Uzupelnąć ewentualne ubytki powłoki malarskiej zaczeu powstałe w trakcie montażu

Zalecany moment skręcający dla śrub i nakrętek 8.8:

**M 8** 25 Nm

**M 10** 55 Nm

**M 12** 85 Nm

**M 14** 135Nm

### UWAGA

Po zamontowaniu zaczeu kulowego należy uzyskać wpis w dowodzie rejestracyjnym pojazdu na „stacji kontroli pojazdów” właściwej dla miejsca zamieszkania.

Samochód powinien być wyposażony w :

-kierunkowskazy boczne

-lusterka boczne o rozstawie co najmniej szerokości przyczepy

Sprawdzać śruby mocujące zaczeu kulowego po około 1000 km przebiegu eksploatacji.

Kula zaczeu musi być utrzymana w czystości i konserwowana smarem stałym.

## Wyposażenie zaczepu:

Poz. 1 Ilość szt.: 1 Nazwa: Belka główna	Poz. 6 Ilość szt.: 2 Nazwa: Podkładka Wymiar: Ø35xØ12x3mm	Poz. 12 Ilość szt.: 8 Nazwa: Podkładka zwykła Wymiar: Ø 13 mm
Poz. 2 Ilość szt.: 1 Nazwa: Część kulista	Poz. 7 Ilość szt.: 4 Nazwa: Śruba 8,8 B Wymiar: M12x25mm	Poz. 13 Ilość szt.: 2 Nazwa: Podkładka zwykła Wymiar: Ø 10,5 mm
Poz. 3 Ilość szt.: 1 Nazwa: Płyta gniazda	Poz. 8 Ilość szt.: 4 Nazwa: Śruba 8,8 B Wymiar: M12x35mm	Poz. 14 Ilość szt.: 8 Nazwa: Podkładka sprężynowa Wymiar: Ø 12,2 mm
Poz. 4 Ilość szt.: 1 Nazwa: Wspornik prawy	Poz. 9 Ilość szt.: 2 Nazwa: Śruba 8,8 B Wymiar: M10x35mm	Poz. 15 Ilość szt.: 2 Nazwa: Podkładka sprężynowa Wymiar: Ø 10,2 mm
Poz. 5 Ilość szt.: 1 Nazwa: Wspornik lewy	Poz. 10 Ilość szt.: 4 Nazwa: Nakrętka 8 B Wymiar: M12	Poz. 16 Ilość szt.: 1 Nazwa: Osłona kuli
	Poz. 11 Ilość szt.: 2 Nazwa: Nakrętka 8 B Wymiar: M10	Poz. 17 Ilość szt.: 1 Nazwa: Korpus automatu
		Poz. 18 Ilość szt.: 1 Nazwa: Zaślepka korpusu

### KARTA GWARANCYJNA

Producent udziela gwarancji niniejszą kartą gwarancyjną na okres 24 miesięcy licząc od dnia zakupu zaczepu kulowego do samochodu:

## Citroen ZX 3/5 drz.

produkowanego od 1991r. do 1997r.

Data produkcji ..... Data zakupu.....

Zakres gwarancji obejmuje wyłącznie wady jakościowe wynikające z winy producenta.

Gwarancja nie obejmuje natomiast uszkodzeń zawinionych przez nabywcę, wynikających z niewłaściwego montażu, użytkowania lub konserwacji, uszkodzeń mechanicznych, normalnego zużycia podczas eksploatacji itp.

Gwarancja udzielona na zakupiony towar nie wyłącza, nie ogranicza ani nie zawiesza uprawnień kupującego wynikających z niezgodności towaru z umową.

Reklamacje należy zgłaszać w punkcie sprzedaży, składając jednocześnie kartę gwarancyjną. Usunięcie "wady" następuje po stwierdzeniu przez punkt sprzedaży wspólnie z producentem słuszności złożonej reklamacji.

Reklamacja powinna być załatwiona w ciągu 14 dni od dnia uznania reklamacji. Karta gwarancyjna jest nieważna jeżeli nie jest wypełniona i podpisana.

Data zgłoszenia reklamacji: .....



## PPUH AUTO-HAK S.J.

Produkcja Zaczepów kulowych  
Henryk & Zbigniew Nejman  
76-200 SŁUPSK ul. Słoneczna 16K  
tel/fax (059) 8-414-414; 8-414-413  
E-mail: [office@autohak.com.pl](mailto:office@autohak.com.pl)  
[www.autohak.com.pl](http://www.autohak.com.pl)

### Zaczep kulowy bez wyposażenia elektrycznego

Klasa: **A50-X** Nr kat. **P03A**

Przeznaczony do zamontowania w samochodzie:

Producent: **CITROEN**

Model: **ZX**

Typ: **3/5 drz.**

produkowanego od 1991r. 1997r.

Numer homologacji zgodnie z dyrektywą 94/20/WE: **e20\*94/20\*0796\*00**

Dane techniczne:

Wartość siły **D** : **6,46 kN**

maksymalna masa przyczepy: **1100 kg**

maksymalny nacisk na kulę: **70 kg**

### INFORMACJA WSTĘPNA

Zaczep kulowy jest skonstruowany zgodnie z zasadami bezpieczeństwa ruchu drogowego. Zaczep kulowy jest elementem wpływającym na bezpieczeństwo jazdy i może zostać zainstalowany wyłącznie przez personel wyspecjalizowany. Niedopuszczalne jest dokonywanie jakichkolwiek zmian w konstrukcji zaczepu. Powoduje to wygaśnięcie dopuszczenia do stosowania. W przypadku obecności masy izolacyjnej lub osłony podwozia w miejscu przylegania zaczepu, należy ją usunąć. Nieosłonięte miejsca karoserii oraz wywiercone otwory należy pomalować farbą antykorozyjną.

Informacjami wiążącymi odnośnie wartości obciążeń są dane podawane przez producenta samochodu, względnie wartości maksymalnej masy przyczepy oraz maksymalnego nacisku na kulę, przy czym wartości parametrów zaczepu kulowego nie mogą być przekroczone.

Wzór do obliczania wartości siły D:

$$\frac{\text{Maks. masa przyczepy [kg]} \times \text{Maks. masa samochodu [kg]}}{\text{Maks. masa przyczepy [kg]} + \text{Maks. masa samochodu [kg]}} \times \frac{9,81}{1000} = D \text{ [kN]}$$