

## INSTRUKCJA

### Montażu i eksploatacji zaczepu kulowego

Oznaczenie zacisku wg		Łączenie przewodów
ISO	PN	
1	L	Kierunkowskazy lewe
2	+	Tylne światła przeciwmgłowe
3	31	Masa
4	R	Kierunkowskazy prawe
5	58R	Światła pozycyjne prawe
6	54	Światła hamowania
7	58L	Światła pozycyjne lewe

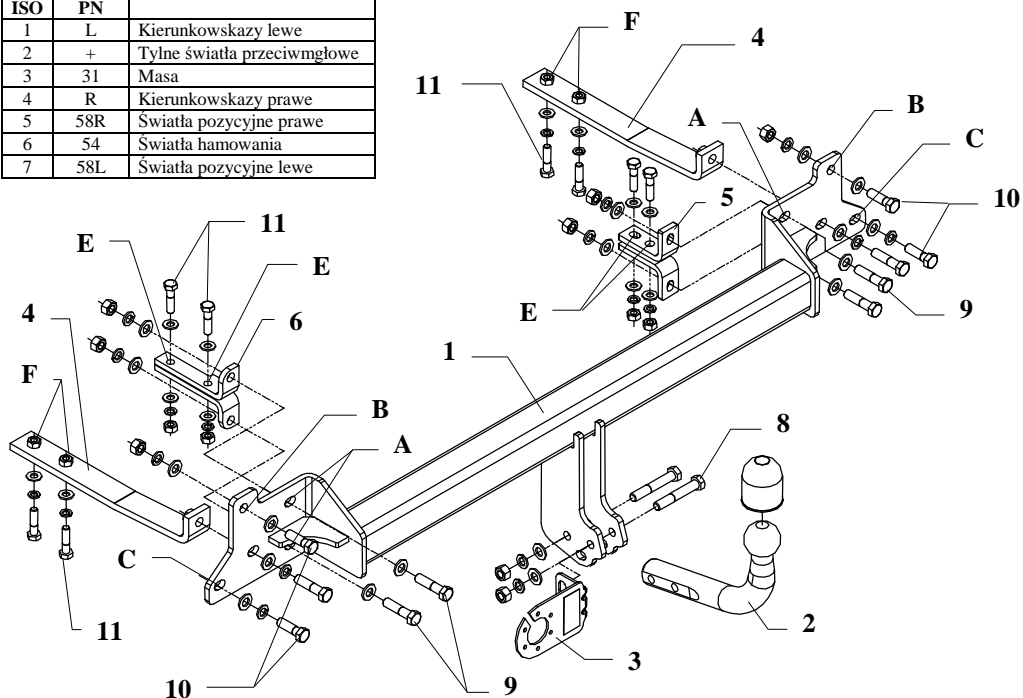

Zaczep kulowy przeznaczony jest do zamontowania w samochodzie: **MAZDA 626, 4-5 drz.**, produkowanym od 07.1997r. do 06.2002r., numer katalogowy **M44** i służy do ciągnięcia przyczep o masie całkowitej **1800 kg** i nacisku na kulę max **75 kg**.

### OD PRODUCENTA

Dziękujemy za wybór produkowanego przez naszą firmę zaczepu kulowego. Jego niezawodność została potwierdzona licznymi testami oraz opiniami zadowolonych klientów. Jednakże niezawodność zaczepów kulowych jest zależna również od prawidłowego montażu oraz prawidłowej eksploatacji. Z tego powodu prosimy Państwa o staranne przeczytanie niniejszej instrukcji montażu oraz przestrzeganie zawartych wskazówek.

*Zaczep należy zamontować w miejscach do tego celu przeznaczonych przez producenta samochodu.*

### Kolejność czynności przy montażu

1. Z części bagażowej wyjąć tylną półkę, odsunąć wykładzinę podłogową, zdjąć środkową listwę maskującą. Następnie odkręcić i wyjąć wewnętrzne, boczne elementy maskujące. Zdemontować osłonę tylnego zderzaka.
2. Posługując się załączonymi szablonami wyciąć otwory z obu stron w tylnym płacie, w miejscu gdzie znajdował się zderzak.
3. W podłużnice, poprzez wycięte otwory włożyć elementy poz. 4 tak aby pokryły się z oryginalnymi otworami w podłużnicach (poz. F). Przykręcić używając śrub M10x40mm (poz. 11).
4. Przyłożyć belkę zaczepu poz. 1 do tylnego płata i przykręcić do elementów poz. 4 umieszczonych w podłużnicach śrubami M12x50mm (poz. 9).
5. Używając wiertła  $\varnothing 12,5\text{mm}$  wywiercić brakujące otwory w tylnym płacie (A, B, C) poprzez otwory w elementach bocznych zaczepu.
6. Poprzez otwory B, C skrócić hak do samochodu śrubami M12x30 (pos. 10).
7. Wewnątrz bagażnika oraz od spodu samochodu przyłożyć nakładki poz. 5 i 6 tak aby otwory pokryły się z otworami A zaczepu i skrócić z hakiem śrubami M12x50mm (poz. 9).
8. Poprzez nakładki wywiercić otwory E na wylot w podłodze bagażnika. Poprzez wykonane otwory skrócić nakładki przyłożone odpowiednio - w bagażniku i od spodu samochodu używając śrub M10x40mm (poz. 11).
9. Przykręcić część kulistą zaczepu (poz. 2) oraz płytę pod gniazdo (poz. 3) do zamontowanego zaczepu śrubami M12x75mm (pos. 8).
10. Zamontować zderzak po uprzednim wycięciu jego ożebrowania oraz fragmentu w jego dolnej części. Patrz załączone rysunki.
11. Zamontować elementy maskujące w bagażniku (listwę środkową, panele boczne).
12. Dokręcić wszystkie śruby z momentem jak pokazano w tabeli.
13. Podłączyć przewody gniazdka 7 – bieg. do instalacji elektrycznej zgodnie z instrukcją fabryczną samochodu (zaleca się wykonanie w ASO).
14. Uzupelnąć ewentualne ubytki powłoki malarskiej zaczepu powstałe w trakcie montażu.

Zalecany moment skręcający dla śrub i nakrętek 8,8:

<b>M6</b> - 11 Nm	<b>M8</b> - 25 Nm	<b>M10</b> - 50 Nm
<b>M12</b> - 87 Nm	<b>M14</b> - 138 Nm	<b>M16</b> - 210 Nm

### UWAGA

Po zamontowaniu zaczepu kulowego należy uzyskać wpis w dowodzie rejestracyjnym pojazdu na „stacji kontroli pojazdów” właściwej dla miejsca zamieszkania.

Samochód powinien być wyposażony w :





-kierunkowskazy boczne

-lusterka boczne o rozstawie co najmniej szerokości przyczepy

Sprawdzać śruby mocujące zaczepu kulowego po około 1 000 km przebiegu eksploatacji.

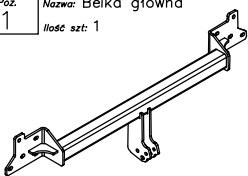
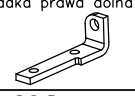
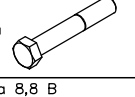
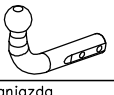
Kula zaczepu musi być utrzymana w czystości i konserwowana smarem stałym

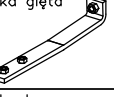
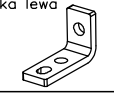
## Wyposażenie zacze pu:

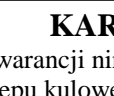
Poz. 1 Nazwa: Belka główna Ilość szt: 1	Poz. 7 Nazwa: Nakładka prawa dolna Ilość szt: 1	Poz. 14 Nazwa: Podkładka zwykła Ilość szt: 18 Wymiar: $\varnothing$ 13 mm
	Poz. 8 Nazwa: Śruba 8,8 B Ilość szt: 2 Wymiar: M12x75mm	Poz. 15 Nazwa: Podkładka zwykła Ilość szt: 12 Wymiar: $\varnothing$ 10,5 mm
	Poz. 9 Nazwa: Śruba 8,8 B Ilość szt: 6 Wymiar: M12x50mm	Poz. 16 Nazwa: Podkładka sprężynowa Ilość szt: 12 Wymiar: $\varnothing$ 12,2 mm
	Poz. 10 Nazwa: Śruba 8,8 B Ilość szt: 4 Wymiar: M12x30mm	Poz. 17 Nazwa: Podkładka sprężynowa Ilość szt: 8 Wymiar: $\varnothing$ 10,2 mm
Poz. 2 Nazwa: Część kulista Ilość szt: 1	Poz. 11 Nazwa: Śruba 8,8 B Ilość szt: 8 Wymiar: M10x40mm	Poz. 18 Nazwa: Osłona kuli Ilość szt: 1
	Poz. 12 Nazwa: Nakrętka 8 B Ilość szt: 8 Wymiar: M12	
Poz. 3 Nazwa: Płyta gniazda Ilość szt: 1	Poz. 13 Nazwa: Nakrętka 8 B Ilość szt: 4 Wymiar: M10	
		
Poz. 4 Nazwa: Nakładka gięta Ilość szt: 2		
		
Poz. 5 Nazwa: Nakładka lewa Ilość szt: 2		
		
Poz. 6 Nazwa: Nakładka prawa górną Ilość szt: 1		
		

### KARTA GWARANCYJNA

Producent udziela gwarancji niniejszą kartą gwarancyjną na okres 24 miesięcy licząc od dnia zakupu zacze pu kulowego do samochodu:

**MAZDA 626, 4-5 drz.**  
produkowanego od 07.1997r. do 06.2002r.

Data produkcji ..... Data zakupu.....

Zakres gwarancji obejmuje wyłącznie wady jakościowe wynikające z winy producenta.

Gwarancja nie obejmuje natomiast uszkodzeń zawinionych przez nabywcę, wynikających z niewłaściwego montażu, użytkowania lub konserwacji, uszkodzeń mechanicznych, normalnego zużycia podczas eksploatacji itp.

Gwarancja udzielona na zakupiony towar nie wyłącza, nie ogranicza ani nie zawiesza uprawnień kupującego wynikających z niezgodności towaru z umową.

Reklamacje należy zgłaszać w punkcie sprzedaży, składając jednocześnie kartę gwarancyjną. Usunięcie "wady" następuje po stwierdzeniu przez punkt sprzedaży wspólnie z producentem słuszności złożonej reklamacji.

Reklamacja powinna być załatwiona w ciągu 14 dni od dnia uznania reklamacji. Karta gwarancyjna jest nieważna jeżeli nie jest wypełniona i podpisana.

Data zgłoszenia reklamacji: .....



## PPUH AUTO-HAK S.J.

Produkcja Zacze pów Kulowych  
Henryk & Zbigniew Nejman  
76-200 SŁUPSK ul. Słoneczna 16K  
tel/fax (059) 8-414-414; 8-414-413  
E-mail: [office@autohak.com.pl](mailto:office@autohak.com.pl)  
[www.autohak.com.pl](http://www.autohak.com.pl)

### Zacze p kulowy bez wyposażenia elektrycznego

Klasa: **A50-X** Nr kat. **M44**

Przeznaczony do zamontowania w samochodzie:

Producent: **MAZDA**

Model: **626**

Typ: **4-5 drz.**

produkowanego od 07.1997r. do 06.2002r.

Dane techniczne:

wartość siły **D: 8,89 kN**

maksymalna masa przyczepy: **1800 kg**

maksymalny nacisk na kulę: **75 kg**

**Numer homologacji zgodnie z wytycznymi  
regulaminu EKG/ONZ 55.01: E20-55R-01 1338**

### INFORMACJA WSTĘPNA

Zacze p kulowy jest skonstruowany zgodnie z zasadami bezpieczeństwa ruchu drogowego. Zacze p kulowy jest elementem wpływającym na bezpieczeństwo jazdy i może zostać zainstalowany wyłącznie przez personel wyspecjalizowany. Niedopuszczalne jest dokonywanie jakichkolwiek zmian w konstrukcji zacze pu. Powoduje to wygaśnięcie dopuszczenia do stosowania. W przypadku obecności masy izolacyjnej lub osłony podwozia w miejscu przylegania zacze pu, należy ją usunąć. Nieosłonięte miejsca karoserii oraz wywiercone otwory należy pomalować farbą antykorozyjną.

Informacjami wiążącymi odnośnie wartości obciążeń są dane podawane przez producenta samochodu, względnie wartości maksymalnej masy przyczepy oraz maksymalnego nacisku na kulę, przy czym wartości parametrów zacze pu kulowego nie mogą być przekroczone.

*Wzór do obliczania wartości siły D:*

$$\frac{\text{Maks. masa przyczepy [kg]} \times \text{Maks. masa samochodu [kg]}}{\text{Maks. masa przyczepy [kg]} + \text{Maks. masa samochodu [kg]}} \times \frac{9,81}{1000} = D \text{ [kN]}$$