

INSTRUKCJA

Montażu i eksploatacji zaczepu kulowego

Oznaczenie zacisku wg		Łączenie przewodów
ISO	PN	
1	L	Kierunkowskazy lewe
2	+	Tylne światła przeciwmgłowe
3	31	Masa
4	R	Kierunkowskazy prawe
5	58R	Światła pozycyjne prawe
6	54	Światła hamowania
7	58L	Światła pozycyjne lewe

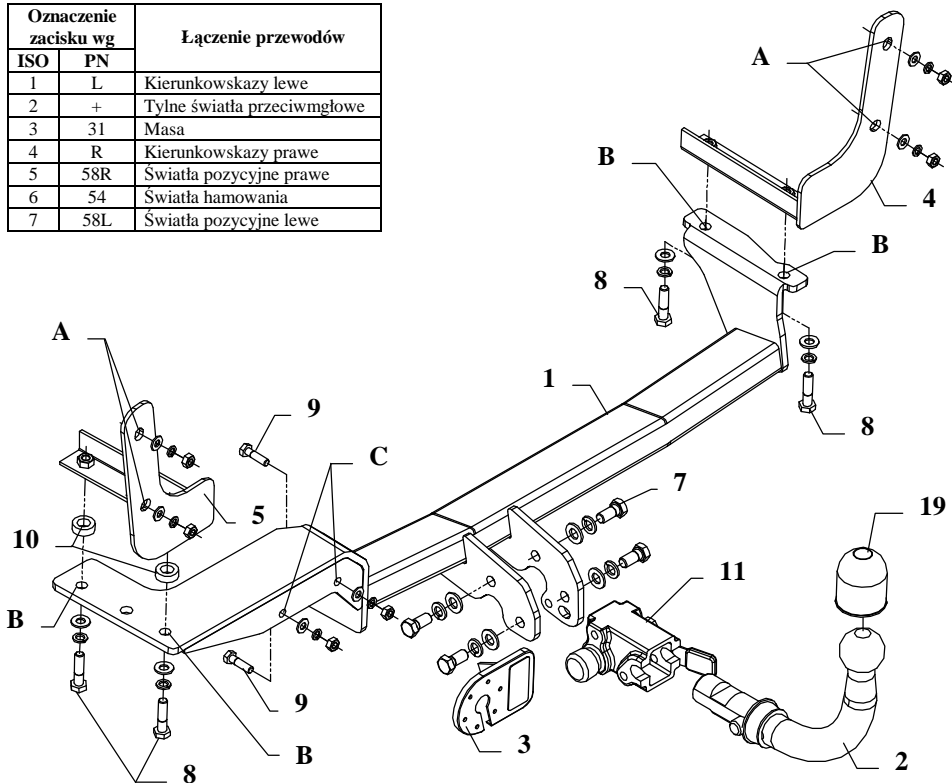

Zaczep kulowy przeznaczony jest do zamontowania w samochodzie: **VOLKSWAGEN POŁO 3-5 drz.**, produkowanym od 09.1994r. do 09.1999r., nr katalogowy **K21A** i służy do ciągnięcia przyczep o masie całkowitej **1200 kg** i nacisku na kulę max **50 kg**.

OD PRODUCENTA

Dziękujemy za wybór produkowanego przez naszą firmę zaczepu kulowego. Jego niezawodność została potwierdzona licznymi testami oraz opiniami zadowolonych klientów. Jednakże niezawodność zaczepów kulowych jest zależna również od prawidłowego montażu oraz prawidłowej eksploatacji. Z tego powodu prosimy Państwa o staranne przeczytanie niniejszej instrukcji montażu oraz przestrzeganie zawartych wskazówek.

Zaczep należy zamontować w miejscach do tego celu przeznaczonych przez producenta samochodu.

Kolejność czynności przy montażu

- Zdemontować plastikowy i metalowy zderzak (w zależności od wersji samochodu).
Uwaga: Przy metalowym zderzaku należy wywiercić nity z lewego i prawego nadkola.
- Opuścić tłumik.
- W tylnym płacie wyciąć otwory (pokazują nacięcia) które udostępnią wejście do podłużnic.
- W wykonane otwory wsunąć wsporniki boczne (poz. 4 i 5) i poprzez otwory (poz. A) luźno skręcić nakrętkami M8.
- Belkę główną zaczepu (poz. 1) przyłożyć do podłużnic tak, aby otwory zaczepu (poz. B) pokryły się z fabrycznymi otworami w podłużnicach, a następnie skręcić śrubami M10x40mm (poz. 8).
Uwaga: Z lewej strony przed przykręceniem podłożyć tulejki $\varnothing 25 \times \varnothing 13$, L=9mm (poz. 10) z wyposażenia.
- Dokręcić wszystkie śruby momentem jak podano w tabelce.
- Przez otwory (poz. C) śrubami M8x30mm (poz. 9) z wyposażenia zaczepu przykręcić tłumik.
- Zamontować zderzak, w wersji z metalowym zderzakiem przynitować nitami zrywalnymi (poz. 6) z wyposażenia zaczepu.
- Do tak zamontowanej belki przykręcić korpus automatu (poz. 11) śrubami M12x25mm (poz. 7) wraz z blachą pod gniazdo (poz. 3). Zamocować kulę zgodnie z instrukcją dołączaną do zaczepu z końcówką szybkodemontowalną.
- Podłączyć przewody z gniazdka 7- bieg. do instalacji elektrycznej zgodnie z instrukcją fabryczną samochodu (zaleca się wykonanie w ASO).
- Uzupełnić ewentualne ubytki powłoki malarskiej zaczepu powstałe w trakcie montażu.

Zalecany moment skręcający dla śrub i nakrętek 8,8:

M6 - 11 Nm	M8 - 25 Nm	M10 - 50 Nm
M12 - 87 Nm	M14 - 138 Nm	M16 - 210 Nm

UWAGA

Po zamontowaniu zaczepu kulowego należy uzyskać wpis w dowodzie rejestracyjnym pojazdu na „stacji kontroli pojazdów” właściwej dla miejsca zamieszkania.

Samochód powinien być wyposażony w :











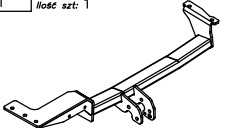
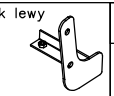







-kierunkowskazy boczne

-lusterka boczne o rozstawie co najmniej szerokości przyczepy

Sprawdzać śruby mocujące zaczepu kulowego po około 1 000 km przebiegu eksploatacji.

Kula zaczepu musi być utrzymana w czystości i konserwowana smarem stałym.

Wyposażenie zaczepu:

Poz. 1 Nazwa: Belka główna Ilość szt: 1	Poz. 5 Nazwa: Wspornik lewy Ilość szt: 1	Poz. 10 Nazwa: Tulejka dystansowa Ilość szt: 2 Wymiar: $\varnothing 25 \times \varnothing 13$, L=9mm	Poz. 15 Nazwa: Podkładka zwykła Ilość szt: 6 Wymiar: $\varnothing 8,5$ mm
			
Poz. 2 Nazwa: Część kulista Ilość szt: 1	Poz. 6 Nazwa: Nit zrywalny Ilość szt: 4	Poz. 11 Nazwa: Korpus automatu Ilość szt: 1	Poz. 16 Nazwa: Podkładka sprężysta Ilość szt: 4 Wymiar: $\varnothing 12,2$ mm
			
Poz. 3 Nazwa: Płyta gniazda Ilość szt: 1	Poz. 7 Nazwa: Śruba 8,8 B Ilość szt: 4 Wymiar: M12x25mm	Poz. 12 Nazwa: Nakrętka 8 B Ilość szt: 6 Wymiar: M8	Poz. 17 Nazwa: Podkładka sprężysta Ilość szt: 4 Wymiar: $\varnothing 10,2$ mm
			
Poz. 4 Nazwa: Wspornik prawy Ilość szt: 1	Poz. 8 Nazwa: Śruba 8,8 B Ilość szt: 4 Wymiar: M10x40mm	Poz. 13 Nazwa: Podkładka zwykła Ilość szt: 4 Wymiar: $\varnothing 13$ mm	Poz. 18 Nazwa: Podkładka sprężysta Ilość szt: 6 Wymiar: $\varnothing 8,2$ mm
			
	Poz. 9 Nazwa: Śruba 8,8 B Ilość szt: 2 Wymiar: M8x30mm	Poz. 14 Nazwa: Podkładka zwykła Ilość szt: 4 Wymiar: $\varnothing 10,5$ mm	Poz. 19 Nazwa: Osłona kuli Ilość szt: 1
			
		Poz. 20 Nazwa: Zaślepka korpusu Ilość szt: 1	

KARTA GWARANCYJNA

Producent udziela gwarancji niniejszą kartą gwarancyjną na okres 24 miesięcy licząc od dnia zakupu zaczepu kulowego do samochodu:

VOLKSWAGEN POLO

3-5 drz.

produkowany od 09.1994 r. do 09.1999 r.

Data produkcji

Data zakupu.....

Zakres gwarancji obejmuje wyłącznie wady jakościowe wynikające z winy producenta.

Gwarancja nie obejmuje natomiast uszkodzeń zawinionych przez nabywcę, wynikających z niewłaściwego montażu, użytkowania lub konserwacji, uszkodzeń mechanicznych, normalnego zużycia podczas eksploatacji itp.

Gwarancja udzielona na zakupiony towar nie wyłącza, nie ogranicza ani nie zawiesza uprawnień kupującego wynikających z niezgodności towaru z umową.

Reklamacje należy zgłaszać w punkcie sprzedaży, składając jednocześnie kartę gwarancyjną. Usunięcie "wady" następuje po stwierdzeniu przez punkt sprzedaży wspólnie z producentem słuszności złożonej reklamacji.

Reklamacja powinna być załatwiona w ciągu 14 dni od dnia uznania reklamacji. Karta gwarancyjna jest nieważna jeżeli nie jest wypełniona i podpisana.

Data zgłoszenia reklamacji:



PPUH AUTO-HAK Sp.J.

Produkcja Zaczepów Kulowych
Henryk & Zbigniew Nejman
76-200 SŁUPSK ul. Słoneczna 16K
tel/fax (059) 8-414-414; 8-414-413
E-mail: office@autohak.com.pl
www.autohak.com.pl

Zaczep kulowy bez wyposażenia elektrycznego

Klasa: **A50-X** Nr kat. **K21A**

Przeznaczony do zamontowania w samochodzie:

Producent: **VOLKSWAGEN**

Model: **POLO**

Typ: **3-5drz.**

produkowanego od 09.1994r. do 09.1999r.

Dane techniczne:

Wartość siły **D** : **6,34 kN**

maksymalna masa przyczepy: **1200 kg**

maksymalny nacisk na kulę: **50 kg**

Numer homologacji zgodnie z Dyrektywą 94/20/WE: : **e20*94/20*1160*00**

INFORMACJA WSTĘPNA

Zaczep kulowy jest skonstruowany zgodnie z zasadami bezpieczeństwa ruchu drogowego. Zaczep kulowy jest elementem wpływającym na bezpieczeństwo jazdy i może zostać zainstalowany wyłącznie przez personel wyspecjalizowany. Niedopuszczalne jest dokonywanie jakichkolwiek zmian w konstrukcji zaczepu. Powoduje to wygaśnięcie dopuszczenia do stosowania. W przypadku obecności masy izolacyjnej lub osłony podwozia w miejscu przylegania zaczepu, należy ją usunąć. Nieosłonięte miejsca karoserii oraz wywiercone otwory należy pomalować farbą antykorozyjną.

Informacjami wiążącymi odnośnie wartości obciążeń są dane podawane przez producenta samochodu, względnie wartości maksymalnej masy przyczepy oraz maksymalnego nacisku na kulę, przy czym wartości parametrów zaczepu kulowego nie mogą być przekroczone.

Wzór do obliczania wartości siły D:

$$\frac{\text{Maks. masa przyczepy [kg]} \times \text{Maks. masa samochodu [kg]}}{\text{Maks. masa przyczepy [kg]} + \text{Maks. masa samochodu [kg]}} \times \frac{9,81}{1000} = D \text{ [kN]}$$