

INSTRUKCJA

Montażu i eksploatacji zaczepu kulowego

Oznaczenie zacisku wg		Łączenie przewodów
ISO	PN	
1	L	Kierunkowskazy lewe
2	+	Tylne światła przeciwmgłowe
3	31	Masa
4	R	Kierunkowskazy prawe
5	58R	Światła pozycyjne prawe
6	54	Światła hamowania
7	58L	Światła pozycyjne lewe

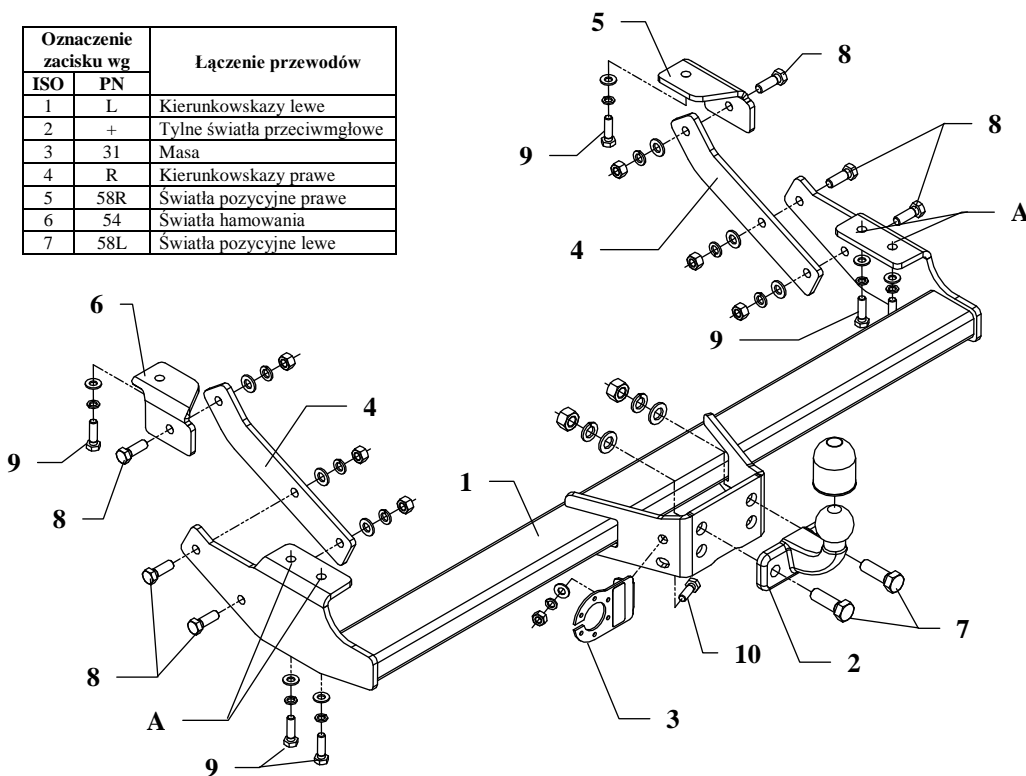

Zaczep kulowy przeznaczony jest do zamontowania w samochodach: **RENAULT TRAFIC T, zabudowany-błaszak** i **OPEL VIVARO, zabudowany-błaszak**, produkowanych od 2001r. oraz **NISSAN PRIMASTAR** produkowany od 2003r., nr katalogowy **G40** i służy do ciągnięcia przyczep o masie całkowitej **2100 kg** i nacisku na kulę max **85 kg**.

OD PRODUCENTA

Dziękujemy za wybór produkowanego przez naszą firmę zaczepu kulowego. Jego niezawodność została potwierdzona licznymi testami oraz opiniami zadowolonych klientów. Jednakże niezawodność zaczepów kulowych jest zależna również od prawidłowego montażu oraz prawidłowej eksploatacji. Z tego powodu prosimy Państwa o staranne przeczytanie niniejszej instrukcji montażu oraz przestrzeganie właściwych wskazówek.

Zaczep należy zamontować w miejscach do tego celu przeznaczonych przez producenta samochodu.

Kolejność czynności przy montażu

1. Przyłożyć belkę główną zaczepu (poz. 1) do ramy samochodu i przez otwory (poz. A) przykręcić śrubami M10x35mm (poz. 9) do fabrycznie przygotowanych miejsc.
2. Uchwyty boczne (poz. 5 i 6) przykręcić w fabryczne miejsca w ramie śrubami M10x35mm (poz. 9) jak pokazano na rysunku.
3. Ramiona (poz. 4) skrócić śrubami M12x35mm (poz. 8) do uprzednio zamontowanych uchwytów (poz. 5 i 6) oraz do belki głównej zaczepu jak pokazano na rysunku.
4. Do tak zamontowanej belki haka przykręcić część kulistą haka (poz. 2) śrubami M16x50mm (poz. 7) z wyposażenia.
5. Przykręcić płytę gniazda (poz. 3) śrubą M10x30mm (poz. 10) jak pokazano na rysunku.
6. Dokręcić wszystkie śruby momentem jak podano w tabelce.
7. Podłączyć przewody z gniazdka 7- bieg. do instalacji elektrycznej zgodnie z instrukcją fabryczną samochodu (zaleca się wykonanie w ASO).
8. Uzupełnić ewentualne ubytki powłoki malarskiej haka powstałe w trakcie montażu.

Zalecany moment skręcający dla śrub i nakrętek 8,8:

M6 - 11 Nm	M8 - 25 Nm	M10 - 50 Nm
M12 - 87 Nm	M14 - 138 Nm	M16 - 210 Nm

UWAGA

Po zamontowaniu zaczepu kulowego należy uzyskać wpis w dowodzie rejestracyjnym pojazdu na „stacji kontroli pojazdów” właściwej dla miejsca zamieszkania.

Samochód powinien być wyposażony w :











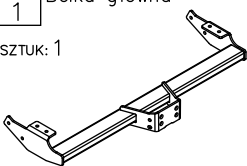







-kierunkowskazy boczne

-lusterka boczne o rozstawie co najmniej szerokości przyczepy

Sprawdzać śruby mocujące zaczepu kulowego po około 1 000 km przebiegu eksploatacji.

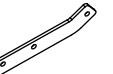
Kula zaczepu musi być utrzymana w czystości i konserwowana smarem stałym

Wyposażenie zaczepu:

Poz. 1 Sztuk: 1 Belka główna 	Poz. 5 Sztuk: 1 Uchwyt prawy 	Poz. 10 Sztuk: 1 Śruba 8.8 B M10x30mm 	Poz. 15 Sztuk: 6 Podkładka sprężysta ø12mm 
	Poz. 6 Sztuk: 1 Uchwyt lewy 	Poz. 11 Sztuk: 2 Podkładka płaska ø17mm 	Poz. 16 Sztuk: 7 Podkładka sprężysta ø10mm 
Poz. 2 Sztuk: 1 Część kulista 	Poz. 7 Sztuk: 2 Śruba 8.8 B M16x50mm 	Poz. 12 Sztuk: 6 Podkładka płaska ø12mm 	Poz. 17 Sztuk: 2 Nakrętka 8 B M16 
Poz. 3 Sztuk: 1 Płyta gniazda 	Poz. 8 Sztuk: 6 Śruba 8.8 B M12x35mm 	Poz. 13 Sztuk: 7 Podkładka płaska ø10mm 	Poz. 18 Sztuk: 6 Nakrętka 8 B M12 
Poz. 4 Sztuk: 2 Ramię 	Poz. 9 Sztuk: 6 Śruba 8.8 B M10x35mm 	Poz. 14 Sztuk: 2 Podkładka sprężysta ø16mm 	Poz. 19 Sztuk: 1 Nakrętka 8 B M10 
			Poz. 20 Sztuk: 1 Osłona kuli 

KARTA GWARANCYJNA

Producent udziela gwarancji niniejszą kartą gwarancyjną na okres 24 miesięcy licząc od dnia zakupu zaczepu kulowego do samochodu:

RENAULT TRAFIC T zabudowany-błaszak

OPEL VIVARO zabudowany-błaszak

produkowanych od 2001 r.

oraz

NISSAN PRIMASTAR zabudowany-błaszak

produkowanych od 2003 r.

Data produkcji Data zakupu.....

Zakres gwarancji obejmuje wyłącznie wady jakościowe wynikające z winy producenta.

Gwarancja nie obejmuje natomiast uszkodzeń zawinionych przez nabywcę, wynikających z niewłaściwego montażu, użytkowania lub konserwacji, uszkodzeń mechanicznych, normalnego zużycia podczas eksploatacji itp.

Gwarancja udzielona na zakupiony towar nie wyłącza, nie ogranicza ani nie zawiesza uprawnień kupującego wynikających z niezgodności towaru z umową.

Reklamacje należy zgłaszać w punkcie sprzedaży, składając jednocześnie kartę gwarancyjną. Usunięcie "wady" następuje po stwierdzeniu przez punkt sprzedaży wspólnie z producentem słuszności złożonej reklamacji.

Reklamacja powinna być załatwiona w ciągu 14 dni od dnia uznania reklamacji. Karta gwarancyjna jest nieważna jeżeli nie jest wypełniona i podpisana.

Data zgłoszenia reklamacji:



PPUH AUTO-HAK Sp.J.

Produkcja Zaczepów Kulowych
Henryk & Zbigniew Nejman
76-200 SŁUPSK ul. Słoneczna 16K
tel/fax (059) 8-414-414; 8-414-413
E-mail: office@autohak.com.pl
www.autohak.com.pl

Zaczep kulowy bez wyposażenia elektrycznego

Klasa: **A50-X** Nr kat. **G40**

Przeznaczony do zamontowania w samochodzie:

RENAULT TRAFIC T

Model: **zabudowany-błaszak**

OPEL VIVARO

Model: **zabudowany-błaszak**

Produkowanych od 2001 r. oraz

NISSAN PRIMASTAR

Model: **zabudowany-błaszak**

Produkowany od 2003 r.

Numer homologacji zgodnie z wytycznymi

regulaminu EKG/ONZ 55.01: E20-55R-01 0797

Dane techniczne:

wartość siły **D: 12,3 kN**

maksymalna masa przyczepy: **2100 kg**

maksymalny nacisk na kulę: **85 kg**

INFORMACJA WSTĘPNA

Zaczep kulowy jest konstruowany zgodnie z zasadami bezpieczeństwa ruchu drogowego. Zaczep kulowy jest elementem wpływającym na bezpieczeństwo jazdy i może zostać zainstalowany wyłącznie przez personel wyspecjalizowany. Niedopuszczalne jest dokonywanie jakichkolwiek zmian w konstrukcji zaczepu. Powoduje to wygaśnięcie dopuszczenia do stosowania. W przypadku obecności masy izolacyjnej lub osłony podwozia w miejscu przylegania zaczepu, należy ją usunąć. Nieosłonięte miejsca karoserii oraz wywiercone otwory należy pomalować farbą antykorozyjną.

Informacjami wiążącymi odnośnie wartości obciążeń są dane podawane przez producenta samochodu, względnie wartości maksymalnej masy przyczepy oraz maksymalnego nacisku na kulę, przy czym wartości parametrów zaczepu kulowego nie mogą być przekroczone.

Wzór do obliczania wartości siły D:

$$\frac{\text{Maks. masa przyczepy [kg]} \times \text{Maks. masa samochodu [kg]}}{\text{Maks. masa przyczepy [kg]} + \text{Maks. masa samochodu [kg]}} \times \frac{9,81}{1000} = D \text{ [kN]}$$