

## INSTRUKCJA

### Montaż i eksploatacja zaczepu kulowego

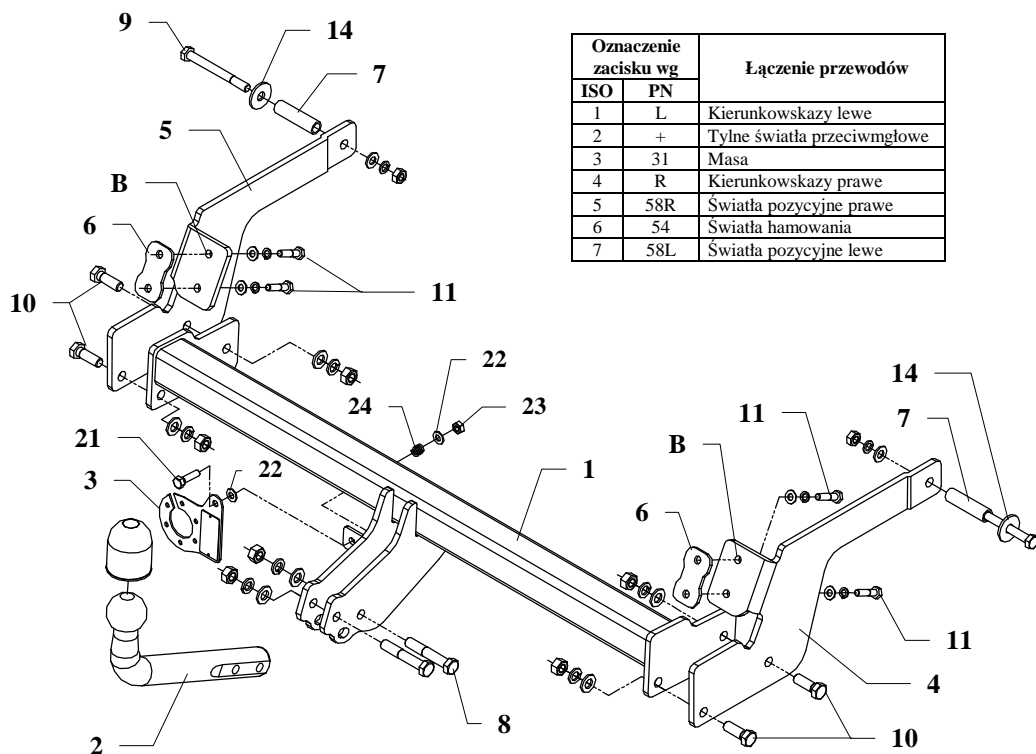

Oznaczenie zacisku wg		Łączenie przewodów
ISO	PN	
1	L	Kierunkowskazy lewe
2	+	Tylne światła przeciwmgłowe
3	31	Masa
4	R	Kierunkowskazy prawe
5	58R	Światła pozycyjne prawe
6	54	Światła hamowania
7	58L	Światła pozycyjne lewe

Zaczep kulowy przeznaczony jest do zamontowania w samochodzie: **RENAULT LAGUNA KOMBI**, produkowanym od 2001r. do 2007r., numer katalogowy **G38** i służy do ciągnięcia przyczep o masie całkowitej **1500 kg** i nacisku na kulę max **75 kg**.

### OD PRODUCENTA

Dziękujemy za wybór produkowanego przez naszą firmę zaczepu kulowego. Jego niezawodność została potwierdzona licznymi testami oraz opiniami zadowolonych klientów. Jednakże niezawodność zaczepów kulowych jest zależna również od prawidłowego montażu oraz prawidłowej eksploatacji. Z tego powodu prosimy Państwa o staranne przeczytanie niniejszej instrukcji montażu oraz przestrzeganie zawartych wskazówek.

*Zaczep należy zamontować w miejscach do tego celu przeznaczonych przez producenta samochodu.*

### Kolejność czynności przy montażu

1. Od spodu samochodu w tylnym płacie odszukać po lewej i prawej stronie zaślepione otwory z gwintem M8 a następnie je udrożnić.
2. Odkręcić plastikową osłonę.
3. Od zewnętrznej strony w fabryczne otwory podłużnic włożyć tulejki dystansowe z wyposażenia (po uprzednim wyjęciu zaślepek).
4. Do tak przygotowanego podwozia przykręcić wsporniki boczne 4 i 5 śrubami M10x100mm (poz. 9) oraz śrubami M8x35mm (poz. 11) jak pokazano na rysunku.
- UWAGA !!!** Pomiedzy wsporniki boczne (na otwory B) a karoserię podłożyć podkładki poz. 6.
5. Pomiedzy zamontowane wspornik 4 i 5 wsunąć belkę główną poz. 1 i skrócić śrubami M12x35mm (poz. 10).
6. Dokręcić wszystkie śruby z momentem, jak pokazano w tabeli.
7. Przykręcić plastikową osłonę.
8. Przykręcić część kulistą zaczepu (poz. 2) śrubami M12x70mm (poz. 8) z wyposażenia.
9. Przykręcić blachę pod gniazdo (poz. 3) zgodnie z rysunkiem.
10. Podłączyć przewody z gniazdka 7 – bieg. do instalacji elektrycznej zgodnie z instrukcją fabryczną samochodu (zaleca się wykonanie w ASO).
11. Uzupełnić ewentualne ubytki powłoki malarskiej zaczepu powstałe w trakcie montażu.

Zalecany moment skręcający dla śrub i nakrętek 8,8:

**M6** - 11 Nm

**M8** - 25 Nm

**M10** - 50 Nm

**M12** - 87 Nm

**M14** - 138 Nm

**M16** - 210 Nm

### UWAGA

Po zamontowaniu zaczepu kulowego należy uzyskać wpis w dowodzie rejestracyjnym pojazdu na „stacji kontroli pojazdów” właściwej dla miejsca zamieszkania.

Samochód powinien być wyposażony w :

-kierunkowskazy boczne

-lusterka boczne o rozstawie, co najmniej szerokości przyczepy.

Sprawdzać śruby mocujące zaczepu kulowego po około 1000 km przebiegu eksploatacji.

Kula zaczepu musi być utrzymana w czystości i konserwowana smarem stałym.

## Wyposażenie zaczepu:

Poz. 1 Nazwa: Belka główna Ilość szt.: 1	Poz. 6 Nazwa: Nakładka Ilość szt.: 2	Poz. 12 Nazwa: Nakrętka 8 B Ilość szt.: 6 Wymiar: M12	Poz. 19 Nazwa: Podkładka sprężynowa Ilość szt.: 2 Wymiar: $\varnothing$ 10,2 mm
	Poz. 7 Nazwa: Tulejka dystansowa Ilość szt.: 2 Wymiar: $\varnothing$ 17,2x2,35mm L=64mm	Poz. 13 Nazwa: Nakrętka 8 B Ilość szt.: 2 Wymiar: M10	Poz. 20 Nazwa: Podkładka sprężynowa Ilość szt.: 4 Wymiar: $\varnothing$ 8,2 mm
Poz. 2 Nazwa: Część kulista Ilość szt.: 1	Poz. 8 Nazwa: Śruba 8,8 B Ilość szt.: 2 Wymiar: M12x70mm	Poz. 14 Nazwa: Podkładka Ilość szt.: 2 Wymiar: $\varnothing$ 35x $\varnothing$ 12x3mm	Poz. 21 Nazwa: Śruba 8,8 B Ilość szt.: 1 Wymiar: M8x30mm
Poz. 3 Nazwa: Płyta gniazda Ilość szt.: 1	Poz. 9 Nazwa: Śruba 8,8 B Ilość szt.: 2 Wymiar: M10x100mm	Poz. 15 Nazwa: Podkładka zwykła Ilość szt.: 6 Wymiar: $\varnothing$ 13 mm	Poz. 22 Nazwa: Podkładka zwykła Ilość szt.: 2 Wymiar: $\varnothing$ 8,5 mm
Poz. 4 Nazwa: Wspornik prawy Ilość szt.: 1	Poz. 10 Nazwa: Śruba 8,8 B Ilość szt.: 4 Wymiar: M12x35mm	Poz. 16 Nazwa: Podkładka zwykła Ilość szt.: 2 Wymiar: $\varnothing$ 10,5 mm	Poz. 23 Nazwa: Nakrętka 8 B Ilość szt.: 1 Wymiar: M8
Poz. 5 Nazwa: Wspornik lewy Ilość szt.: 1	Poz. 11 Nazwa: Śruba 8,8 B Ilość szt.: 4 Wymiar: M8x35mm	Poz. 17 Nazwa: Podkładka zwykła Ilość szt.: 4 Wymiar: $\varnothing$ 8,5 mm	Poz. 24 Nazwa: Sprężynka Ilość szt.: 1
		Poz. 18 Nazwa: Podkładka sprężynowa Ilość szt.: 6 Wymiar: $\varnothing$ 12,2 mm	Poz. 25 Nazwa: Osłona kuli Ilość szt.: 1

## KARTA GWARANCYJNA

Producent udziela gwarancji niniejszą kartą gwarancyjną na okres 24 miesięcy licząc od dnia zakupu zaczepu kulowego do samochodu:

# RENAULT LAGUNA KOMBI

produkowanego od 2001r. do 2007r.

Data produkcji ..... Data zakupu.....

Zakres gwarancji obejmuje wyłącznie wady jakościowe wynikające z winy producenta.

Gwarancja nie obejmuje natomiast uszkodzeń zwinionych przez nabywcę, wynikających z niewłaściwego montażu, użytkowania lub konserwacji, uszkodzeń mechanicznych, normalnego zużycia podczas eksploatacji itp.

Gwarancja udzielona na zakupiony towar nie wyłącza, nie ogranicza ani nie zawieszają uprawnień kupującego wynikających z niezgodności towaru z umową.

Reklamacje należy zgłaszać w punkcie sprzedaży, składając jednocześnie kartę gwarancyjną. Usunięcie "wady" następuje po stwierdzeniu przez punkt sprzedaży wspólnie z producentem słuszności złożonej reklamacji.

Reklamacja powinna być załatwiona w ciągu 14 dni od dnia uznania reklamacji. Karta gwarancyjna jest nieważna jeżeli nie jest wypełniona i podpisana.

Data zgłoszenia reklamacji: .....



## PPUH AUTO-HAK S.J.

Produkcja Zaczepów Kulowych  
Henryk & Zbigniew Nejman  
76-200 SŁUPSK ul. Słoneczna 16K  
tel/fax (059) 8-414-414; 8-414-413  
E-mail: office@autohak.com.pl  
www. autohak.com.pl

## Zaczep kulowy bez wyposażenia elektrycznego

Klasa: **A50-X** Nr kat. **G38**

Przeznaczony do zamontowania w samochodzie:

Producent: **RENAULT**

Model: **LAGUNA**

Typ: **KOMBI**

produkowanym od 2001r. do 2007r.

Dane techniczne:

Wartość siły **D** : **8,26 kN**

maksymalna masa przyczepy: **1500 kg**

maksymalny nacisk na kulę: **75 kg**

**Numer homologacji zgodnie z wytycznymi regulaminu EKG/ONZ 55.01: E20-55R-01 0903**

## INFORMACJA WSTĘPNA

Zaczep kulowy jest skonstruowany zgodnie z zasadami bezpieczeństwa ruchu drogowego. Zaczep kulowy jest elementem wpływającym na bezpieczeństwo jazdy i może zostać zainstalowany wyłącznie przez personel wyspecjalizowany. Niedopuszczalne jest dokonywanie jakichkolwiek zmian w konstrukcji haka. Powoduje to wygaśnięcie dopuszczenia do stosowania. W przypadku obecności masy izolacyjnej lub osłony podwozia w miejscu przylegania haka, należy ją usunąć. Nieosłonięte miejsca karoserii oraz wywiercone otwory należy pomalować farbą antykorozyjną.

Informacjami wiążącymi odnośnie wartości obciążeń są dane podawane przez producenta samochodu, względnie wartości maksymalnej masy przyczepy oraz maksymalnego nacisku na kulę, przy czym wartości parametrów zaczepu kulowego nie mogą być przekroczone.

*Wzór do obliczania wartości siły D:*

$$\frac{\text{Maks. masa przyczepy [kg]} \times \text{Maks. masa samochodu [kg]}}{\text{Maks. masa przyczepy [kg]} + \text{Maks. masa samochodu [kg]}} \times \frac{9,81}{1000} = D \text{ [kN]}$$