

INSTRUKCJA montażu i eksploatacji zaczepu kulowego

Oznaczenie zacisku wg		Łączenie przewodów
ISO	PN	
1	L	Kierunkowskazy lewe
2	+	Tyłne światła przeciwmgłowe
3	31	Masa
4	R	Kierunkowskazy prawe
5	58R	Światła pozycyjne prawe
6	54	Światła hamowania
7	58L	Światła pozycyjne lewe

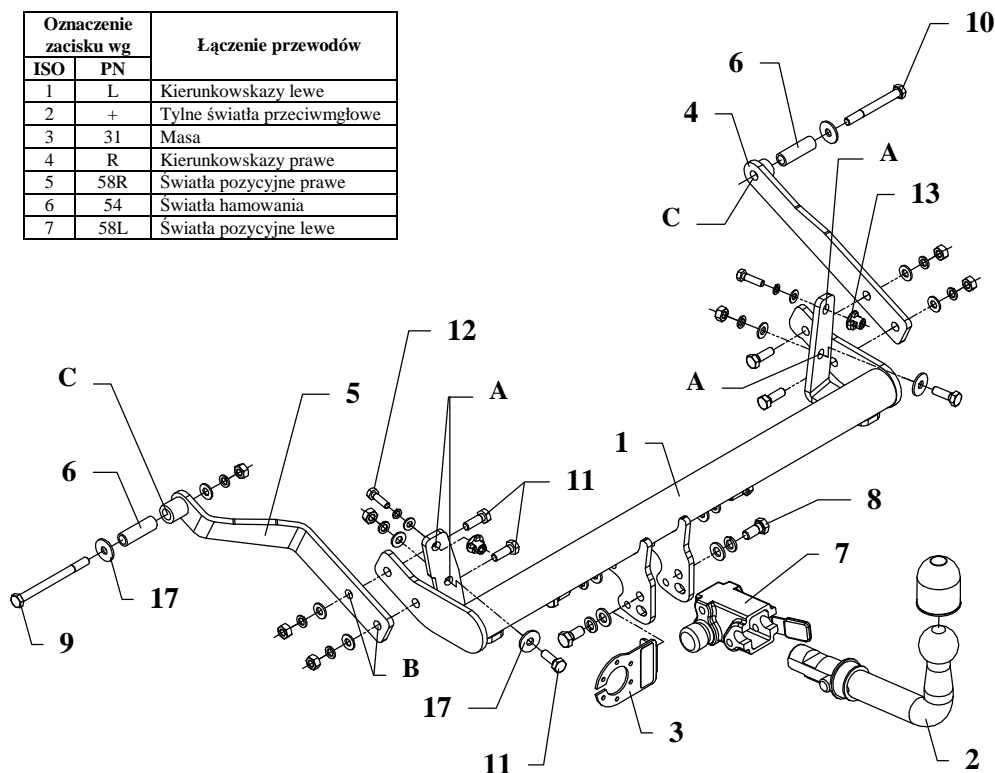

Zaczep kulowy przeznaczony jest do zamontowania w samochodzie: **RENAULT MEGANE I, 5 drz.**, produkowanym od 1995r. do 03.1999r., nr katalogowy **G21A** i służy do ciągnięcia przyczep o masie całkowitej **1300 kg** i nacisku na kulę max **65 kg**.

OD PRODUCENTA

Dziękujemy za wybór produkowanego przez naszą firmę zaczepu kulowego. Jego niezawodność została potwierdzona licznymi testami oraz opiniami zadowolonych klientów. Jednakże niezawodność zaczepów kulowych jest zależna również od prawidłowego montażu oraz prawidłowej eksploatacji. Z tego powodu prosimy Państwa o staranne przeczytanie niniejszej instrukcji montażu oraz przestrzeganie zawartych wskazówek.

Zaczep należy zamontować w miejscach do tego celu przeznaczonych przez producenta samochodu.

Kolejność czynności przy montażu

1. Od spodu samochodu w tylnym płacie odszukać po lewej i prawej stronie zaślepione otwory (górne otwory zaczepu) a następnie je udrożnić oraz włożyć w nie „koszyki” z nakrętka M8 (poz. 15).
2. Belkę główną zaczepu (poz. 1) przyłożyć od spodu samochodu i poprzez otwory (poz. A) skrócić odpowiednio śrubami M8x30mm (poz. 12) i M10x30mm (poz. 11) wykorzystując duże podkładki (poz. 17).
3. Od zewnętrznej strony w fabryczne otwory podłużnie włożyć tulejki dystansowe (poz. 6) z wyposażenia.
4. Do zamontowanej już belki głównej zaczepu (poz. 1) poprzez otwory (poz. B) przykręcić śrubami M10x30mm (poz. 11) odpowiednio wsporniki boczne (poz. 4 i 5).
5. Poprzez uprzednio zamontowane tulejki dystansowe w podłużnicach oraz otwory zaczepu (poz. C) skrócić śrubami M10x120mm (poz. 9) oraz M10x90mm (poz. 10) z wyposażenia.
6. Przykręcić korpus automatu (poz. 7) śrubami M12x25mm (poz. 8) wraz z blachą pod gniazdo (poz. 3). Zamocować kulę zgodnie z instrukcją dołączaną do zaczepu z końcówką szybkodemontowalną.
7. Podłączyć przewody z gniazdka 7- bieg. do instalacji elektrycznej zgodnie z instrukcją fabryczną samochodu (zaleca się wykonanie w ASO).
8. Uzupełnić ewentualne ubytki powłoki malarskiej zaczepu powstałe w trakcie montażu.

Zalecany moment skręcający dla śrub i nakrętek 8,8:

M6 - 11 Nm	M8 - 25 Nm	M10 - 50 Nm
M12 - 87 Nm	M14 - 138 Nm	M16 - 210 Nm

UWAGA

Po zamontowaniu zaczepu kulowego należy uzyskać wpis w dowodzie rejestracyjnym pojazdu na „stacji kontroli pojazdów” właściwej dla miejsca zamieszkania.

Samochód powinien być wyposażony w :











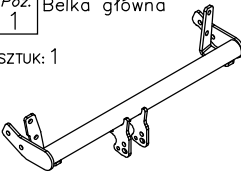



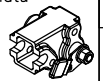

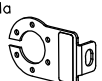

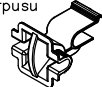
-kierunkowskazy boczne

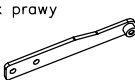
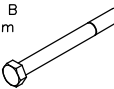
-lusterka boczne o rozstawie co najmniej szerokości przyczepy

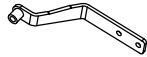
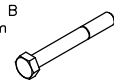
Sprawdzać śruby mocujące zaczepu kulowego po około 1 000 km przebiegu eksploatacji.

Kula zaczepu musi być utrzymana w czystości i konserwowana smarem stałym.

Wyposażenie zaczeput:

Poz. 1 SZTUK: 1	Belka główna 	Poz. 6 SZTUK: 2	Tulejka dystansowa ø17,2xø2,3mm L=53mm 	Poz. 12 SZTUK: 2	Śruba 8.8 B M8x30mm 	Poz. 18 SZTUK: 7	Podkładka płaska ø10,5mm 
Poz. 2 SZTUK: 1	Część kulista 	Poz. 7 SZTUK: 1	Korpus automatu 	Poz. 13 SZTUK: 2	Nakrętka Capet nut M8 	Poz. 19 SZTUK: 2	Podkładka płaska ø8,5mm 
Poz. 3 SZTUK: 1	Płyta gniazda 	Poz. 8 SZTUK: 4	Śruba 8.8 B M12x25mm 	Poz. 14 SZTUK: 1	Zaślepka korpusu 	Poz. 20 SZTUK: 4	Podkładka sprężysta ø12,2mm 
Poz. 4 SZTUK: 1	Wspornik prawy 	Poz. 9 SZTUK: 1	Śruba 8.8 B M10x120mm 	Poz. 15 SZTUK: 7	Nakrętka 8 B M10 	Poz. 21 SZTUK: 7	Podkładka sprężysta ø10,2mm 
Poz. 5 SZTUK: 1	Wspornik lewy 	Poz. 10 SZTUK: 1	Śruba 8.8 B M10x90mm 	Poz. 16 SZTUK: 4	Podkładka płaska ø13mm 	Poz. 22 SZTUK: 2	Podkładka sprężysta ø8,2mm 
		Poz. 11 SZTUK: 6	Śruba 8.8 B M10x30mm 	Poz. 17 SZTUK: 4	Podkładka ø30xø10,5x2,5mm 	Poz. 23 SZTUK: 1	Ostona kuli 

KARTA GWARANCYJNA

Producent udziela gwarancji niniejszą kartą gwarancyjną na okres 24 miesięcy licząc od dnia zakupu zaczeput kulowego do samochodu:

RENAULT MEGANE I

5 drz.

produkowanego od 1995r. do 03.1999r.

Data produkcji Data zakupu.....

Zakres gwarancji obejmuje wyłącznie wady jakościowe wynikające z winy producenta.

Gwarancja nie obejmuje natomiast uszkodzeń zawinionych przez nabywcę, wynikających z niewłaściwego montażu, użytkowania lub konserwacji, uszkodzeń mechanicznych, normalnego zużycia podczas eksploatacji itp.

Gwarancja udzielona na zakupiony towar nie wyłącza, nie ogranicza ani nie zawiesza uprawnień kupującego wynikających z niezgodności towaru z umową.

Reklamacje należy zgłaszać w punkcie sprzedaży, składając jednocześnie kartę gwarancyjną. Usunięcie "wady" następuje po stwierdzeniu przez punkt sprzedaży wspólnie z producentem słuszności złożonej reklamacji.

Reklamacja powinna być załatwiona w ciągu 14 dni od dnia uznania reklamacji. Karta gwarancyjna jest nieważna jeżeli nie jest wypełniona i podpisana.

Data zgłoszenia reklamacji:



PPUH AUTO-HAK Sp.J.

Produkcja Zaczeput Kulowych
Henryk & Zbigniew Nejman
76-200 SŁUPSK ul. Słoneczna 16K
tel/fax (059) 8-414-414; 8-414-413
E-mail: office@autohak.com.pl
www.autohak.com.pl

Zaczeput kulowy bez wyposażenia elektrycznego

Klasa: **A50-X** Nr kat. **G21A**

Przeznaczony do zamontowania w samochodzie:

Producent: **RENAULT**

Model: **MEGANE I**

Typ: **5drz.**

produkowanym od 1995r. do 03.1999r

Dane techniczne:

Wartość siły **D: 7,17 kN**

maksymalna masa przyczepy: **1300 kg**

maksymalny nacisk na kulę: **65 kg**

Numer homologacji zgodnie z dyrektywą 94/20/WE: **e20*94/20*1096*00**

INFORMACJA WSTĘPNA

Zaczeput kulowy jest skonstruowany zgodnie z zasadami bezpieczeństwa ruchu drogowego. Zaczeput kulowy jest elementem wpływającym na bezpieczeństwo jazdy i może zostać zainstalowany wyłącznie przez personel wyspecjalizowany. Niedopuszczalne jest dokonywanie jakichkolwiek zmian w konstrukcji zaczeput. Powoduje to wygaśnięcie dopuszczenia do stosowania. W przypadku obecności masy izolacyjnej lub osłony podwozia w miejscu przylegania zaczeput, należy ją usunąć. Nieosłonięte miejsca karoserii oraz wywiercone otwory należy pomalować farbą antykorozyjną.

Informacjami wiążącymi odnośnie wartości obciążeń są dane podawane przez producenta samochodu, względnie wartości maksymalnej masy przyczepy oraz maksymalnego nacisku na kulę, przy czym wartości parametrów zaczeput kulowego nie mogą być przekroczone.

Wzór do obliczania wartości siły D:

$$\frac{\text{Maks. masa przyczepy [kg]} \times \text{Maks. masa samochodu [kg]}}{\text{Maks. masa przyczepy [kg]} + \text{Maks. masa samochodu [kg]}} \times \frac{9,81}{1000} = D \text{ [kN]}$$