

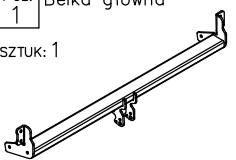

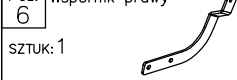
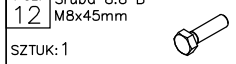
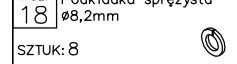

Wyposażenie zaczepu:

Poz. 1 Sztuk: 1 Belka główna 	Poz. 6 Sztuk: 1 Wspornik prawy 	Poz. 12 Sztuk: 1 Śruba 8.8 B M8x45mm 	Poz. 18 Sztuk: 8 Podkładka sprężysta ø8,2mm 
	Poz. 7 Sztuk: 1 Wspornik lewy 	Poz. 13 Sztuk: 14 Podkładka płaska ø13mm 	Poz. 19 Sztuk: 6 Nakrętka 8 B M12 
Poz. 2 Sztuk: 1 Część kulista 	Poz. 8 Sztuk: 4 Śruba 8.8 B M12x25mm 	Poz. 14 Sztuk: 2 Podkładka płaska ø10,5mm 	Poz. 20 Sztuk: 1 Nakrętka 8 B M8 
Poz. 3 Sztuk: 1 Płyta gniazda 	Poz. 9 Sztuk: 8 Śruba 8.8 B M12x40mm 	Poz. 15 Sztuk: 10 Podkładka płaska ø8,5mm 	Poz. 21 Sztuk: 1 Sprężynka 
Poz. 4 Sztuk: 1 Nakładka prawa 	Poz. 10 Sztuk: 2 Śruba 8.8 B M10x40mm 	Poz. 16 Sztuk: 12 Podkładka sprężysta ø12,2mm 	Poz. 22 Sztuk: 1 Korpus automatu 
Poz. 5 Sztuk: 1 Nakładka lewa 	Poz. 11 Sztuk: 8 Śruba 8.8 B M8x50mm 	Poz. 17 Sztuk: 2 Podkładka sprężysta ø10,2mm 	Poz. 23 Sztuk: 1 Osłona kuli 
			Poz. 24 Sztuk: 1 Zasłepka korpusu 

KARTA GWARANCYJNA

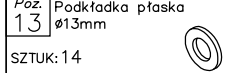
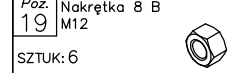
Producent udziela gwarancji niniejszą kartą gwarancyjną na okres 24 miesięcy licząc od dnia zakupu zaczepu kulowego do samochodu:

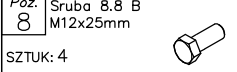
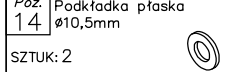
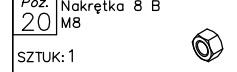
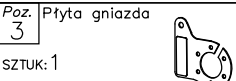
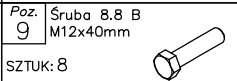
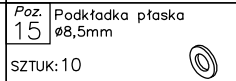
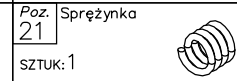
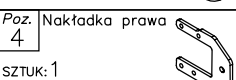
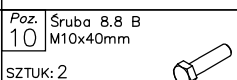
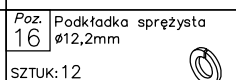
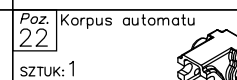
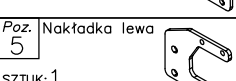
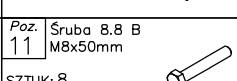
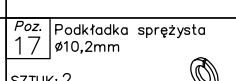
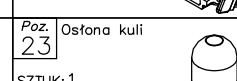
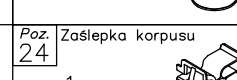
PEUGEOT 407SW (KOMBI)

produkowanego od 2004r. do 08.2008r.

Data produkcji Data zakupu.....

Zakres gwarancji obejmuje wyłącznie wady jakościowe wynikające z winy producenta.

Gwarancja nie obejmuje natomiast uszkodzeń zawinionych przez nabywcę, wynikających z niewłaściwego montażu, użytkowania lub konserwacji, uszkodzeń mechanicznych, normalnego zużycia podczas eksploatacji itp.

Reklamacje należy zgłaszać w punkcie sprzedaży, składając jednocześnie kartę gwarancyjną. Usunięcie "wady" następuje po stwierdzeniu przez punkt sprzedaży wspólnie z producentem słuszności złożonej reklamacji.

Reklamacja powinna być załatwiona w ciągu czternastu dni od dnia uznania reklamacji. Karta gwarancyjna jest nieważna jeżeli nie jest wypełniona i podpisana.

Data zgłoszenia reklamacji:



PPUH AUTO-HAK Sp.J.

Produkcja Zaczepów Kulowych
Henryk & Zbigniew Nejman
76-200 SŁUPSK ul. Słoneczna 16K
tel/fax (059) 8-414-414; 8-414-413
E-mail: office@autohak.com.pl
www. autohak.com.pl

Zaczep kulowy bez wyposażenia elektrycznego

Klasa: **A50-X** Nr kat. **F28A**

Przeznaczony do zamontowania w samochodzie:

Producent: **PEUGEOT**

Model: **407 SW**

Typ: **KOMBI**

produkowanego od 2004r. do 08.2008r.

**Numer homologacji zgodnie z wytycznymi
regulaminu EKG/ONZ 55.01: E20 55R-01 1616**

Dane techniczne:

Wartość siły **D** : **9,5 kN**

maksymalna masa przyczepy: **1600 kg**

maksymalny nacisk na kulę: **65 kg**

INFORMACJA WSTĘPNA

Zaczep kulowy jest skonstruowany zgodnie z zasadami bezpieczeństwa ruchu drogowego. Zaczep kulowy jest elementem wpływającym na bezpieczeństwo jazdy i może zostać zainstalowany wyłącznie przez personel wyspecjalizowany. Niedopuszczalne jest dokonywanie jakichkolwiek zmian w konstrukcji zaczepu. Powoduje to wygaśnięcie dopuszczenia do stosowania. W przypadku obecności masy izolacyjnej lub osłony podwozia w miejscu przylegania zaczepu, należy ją usunąć. Nieosłonięte miejsca karoserii oraz wywiercone otwory należy pomalować farbą antykorozyjną.

Informacjami wiążącymi odnośnie wartości obciążeń są dane podawane przez producenta samochodu, względnie wartości maksymalnej masy przyczepy oraz maksymalnego nacisku na kulę, przy czym wartości parametrów zaczepu kulowego nie mogą być przekroczone.

Wzór do obliczania wartości siły **D**:

$$\frac{\text{Maks. masa przyczepy [kg]} \times \text{Maks. masa samochodu [kg]}}{\text{Maks. masa przyczepy [kg]} + \text{Maks. masa samochodu [kg]}} \times \frac{9,81}{1000} = D \text{ [kN]}$$

INSTRUKCJA

Montażu i eksploatacji zaczepu kulowego

Oznaczenie zacisku wg		Łączenie przewodów
ISO	PN	
1	L	Kierunkowskazy lewe
2	+	Tylne światła przeciwmgłowe
3	31	Masa
4	R	Kierunkowskazy prawe
5	58R	Światła pozycyjne prawe
6	54	Światła hamowania
7	58L	Światła pozycyjne lewe

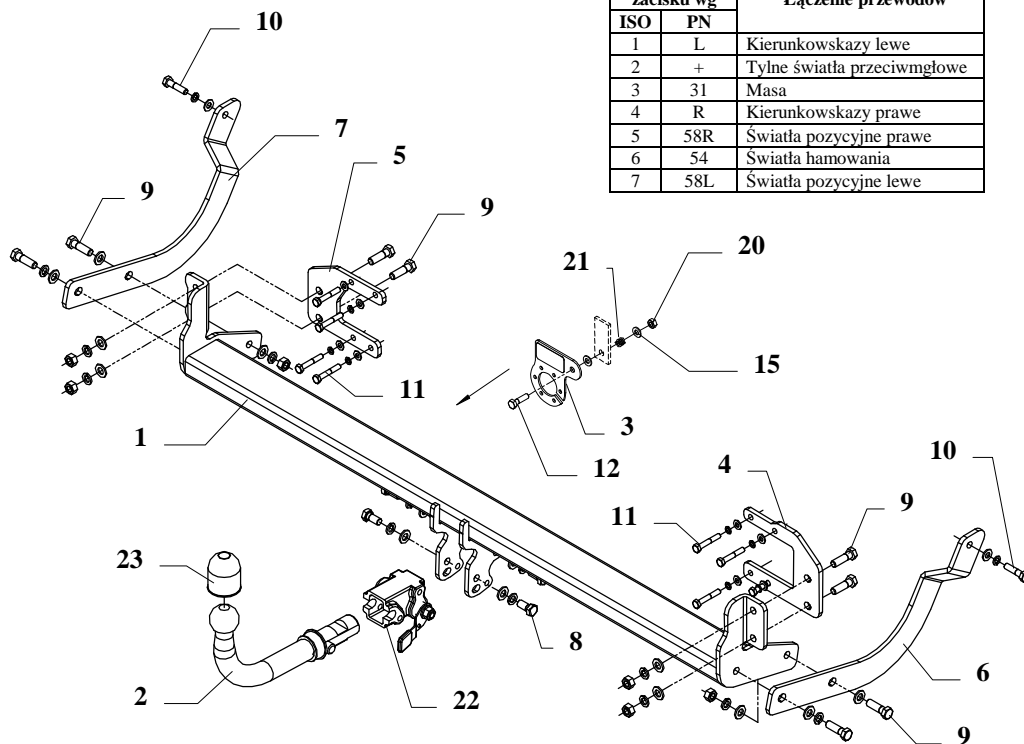

Zaczep kulowy przeznaczony jest do zamontowania w samochodzie **PEUGEOT 407SW (kombi)**, produkowanego od 2004r. do 08.2008r., numer katalogowy **F28A** i służy do ciągnięcia przyczep o masie całkowitej **1600 kg** i nacisku na kulę max **65 kg**.

OD PRODUCENTA

Dziękujemy za wybór produkowanego przez naszą firmę zaczepu kulowego. Jego niezawodność została potwierdzona licznymi testami oraz opiniami zadowolonych klientów. Jednakże niezawodność zaczepów kulowych jest zależna również od prawidłowego montażu oraz prawidłowej eksploatacji. Z tego powodu prosimy Państwa o staranne przeczytanie niniejszej instrukcji montażu oraz przestrzeganie zawartych wskazówek.

Zaczep należy zamontować w miejscach do tego celu przeznaczonych przez producenta samochodu.

Kolejność czynności przy montażu

1. Zdemontować tylne światła
2. Odkręcić czaszę zderzaka. Pod czaszą znajduje się wzmocnienie zderzaka wykonane z tworzywa sztucznego. Z lewej strony wzmocnienia odkręcić 4 oryginalne śruby M8. Przyłożyć nakładkę lewą (poz. 5) w ten sposób aby 4 otwory w nakładce pokryły się z otworami we wzmocnieniu. Przykręcić luźno nakładkę śrubami M8x50mm (poz. 11) pamiętając o włożeniu w pozostałe dwa otwory śrub M12x40mm (poz. 9), patrz rysunek.
3. Następnie podobne czynności wykonać z prawej strony. Odkręcić 4 oryginalne śruby M8. Przyłożyć nakładkę prawą (poz. 4) w ten sposób aby 4 otwory w nakładce pokryły się z otworami we wzmocnieniu. Przykręcić luźno nakładkę śrubami M8x50mm (poz. 11) pamiętając o włożeniu w pozostałe dwa otwory śrub M12x40mm (poz. 9), patrz rysunek.
4. Na wystające z nakładek śruby M12 nałożyć belkę główną zaczepu (poz. 1) Nakręcić nakrętki M12 wraz z podkładkami z wyposażenia.
5. W podłużnicach odszukać po jednym zaślepionym otworze M10 w każdej z podłużnic (zewnątrzna strona) i udrozić je.
6. Zgodnie z rysunkiem przyłożyć uchwyty boczne poz. 6 oraz 7 i przykręcić je śrubami M10x40 (poz. 10) do podłużnic oraz śrubami M12x40mm (poz. 9) do belki głównej.
7. Dokręcić wszystkie śruby z momentem jak pokazano w tabeli.
8. Zamocować czaszę zderzaka po jej odpowiednim podcięciu (jeśli konieczne).
9. Przykręcić korpus automatu poz. 22 śrubami M12x25mm poz. 8. Zamocować kulę zgodnie z instrukcją dołączaną do zaczepu z końcówką szybkodemontowalną.
10. Przykręcić blachę pod gniazdo zgodnie z rysunkiem..
11. Podłączyć przewody gniazdka 7- bieg. do instalacji elektrycznej zgodnie z instrukcją fabryczną samochodu.
12. Uzupełnić ewentualne ubytki powłoki malarskiej zaczepu powstałe w trakcie montażu.

Zalecany moment skręcający dla śrub i nakrętek 8,8:

M6 - 11 Nm	M8 - 25 Nm	M10 - 50 Nm
M12 - 87 Nm	M14 - 138 Nm	M16 - 210 Nm

UWAGA

Po zamontowaniu zaczepu kulowego należy uzyskać wpis w dowodzie rejestracyjnym pojazdu na „stacji kontroli pojazdów” właściwej dla miejsca zamieszkania.

Samochód powinien być wyposażony w :

-kierunkowskazy boczne

-lusterka boczne o rozstawie, co najmniej szerokości przyczepy.

Sprawdzać śruby mocujące zaczepu kulowego po około 1000 km przebiegu eksploatacji.

Kula zaczepu musi być utrzymana w czystości i konserwowana smarem stałym