

INSTRUKCJA montażu i eksploatacji zaczepu kulowego

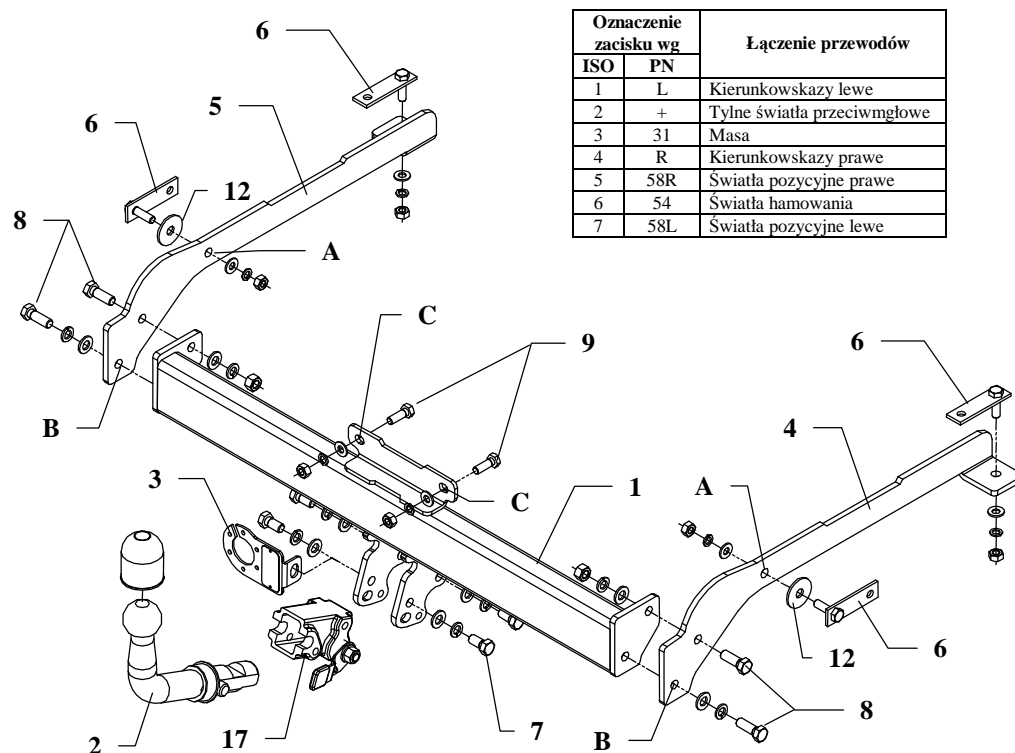

Zaczep kulowy przeznaczony jest do zamontowania w samochodzie **PEUGEOT 605** produkowanego od 1990r. do 2000r., nr katalogowy **F10A** i służy do ciągnięcia przyczep o masie całkowitej **1500 kg** i nacisku na kulę max **75 kg**.

OD PRODUCENTA

Dziękujemy za wybór produkowanego przez naszą firmę zaczepu kulowego. Jego niezawodność została potwierdzona licznymi testami oraz opiniami zadowolonych klientów. Jednakże niezawodność zaczepów kulowych jest zależna również od prawidłowego montażu oraz prawidłowej eksploatacji. Z tego powodu prosimy Państwa o staranne przeczytanie niniejszej instrukcji montażu oraz przestrzeganie zawartych wskazówek.

Zaczep należy zamontować w miejscach do tego celu przeznaczonych przez producenta samochodu.

Kolejność czynności przy montażu

1. Wyjąć koło zapasowe.
2. Zdemontować zderzak oraz zdjąć tłumik z gumowych uchwytów podtrzymujących.
3. W istniejące otwory w lewej i prawej podłużnicy włożyć po dwie śruby M10x35mm na wysięgnikach (poz. 4).
- UWAGA !!!** Te śruby należy wsunąć przez otwory w kształcie elipsy znajdujące się w ramie.
4. Do tak przygotowanych śrub przyłożyć wsporniki boczne (poz. 4 oraz 5) i skrócić luźno. **UWAGA !!!** Pomiedzy ramę a wsporniki (poz. 4 i 5) na otwory (poz. A) przyłożyć duże podkładki $\varnothing 42 \times \varnothing 13 \times 3 \text{mm}$ (poz. 12).
5. Do zamontowanych wsporników przyłożyć belkę główną zaczepu (poz. 1) i skrócić śrubami M12x35mm (poz. 8) przez otwory (poz. B) i śrubami M10x30mm (poz. 9) przez otwory (poz. C).
6. Przykręcić korpus automatu (poz. 17) śrubami M12x25mm (poz. 7) wraz z blachą pod gniazdo (poz. 3). Zamocować kulę (poz. 2) zgodnie z instrukcją dołączaną do zaczepu z końcówką szybkodemontowalną.
7. Dokręcić wszystkie śruby momentem jak w tabeli.
8. Podłączyć przewody z gniazdka 7-bieg. do instalacji elektrycznej zgodnie z instrukcją fabryczną samochodu.
9. Uzupełnić ewentualne ubytki powłoki malarskiej zaczepu powstałe w trakcie montażu.
10. Zamontować zderzak oraz tłumik.

Zalecany moment skręcający dla śrub i nakrętek 8,8 :

M8	25 Nm	M10	55 Nm
M12	85 Nm	M14	135 Nm

UWAGA











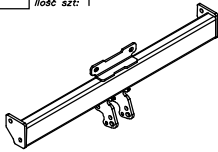
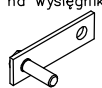

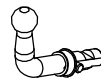

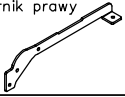

Po zamontowaniu zaczepu kulowego należy uzyskać wpis w dowodzie rejestracyjnym pojazdu na „stacji kontroli pojazdów” właściwej dla miejsca zamieszkania.

Samochód powinien być wyposażony w :

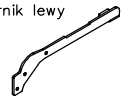
- kierunkowskazy boczne
 - lusterka boczne o rozstawie co najmniej szerokości przyczepy
- Sprawdzać śruby mocujące zaczepu kulowego po około **1 000 km** przebiegu eksploatacji.

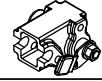
Kula zaczepu musi być utrzymana w czystości i konserwowana smarem stałym.

Wyposażenie zaczepu:

Poz. 1 Nazwa: Belka główna Ilość szt.: 1 	Poz. 6 Nazwa: Śruba na wysięgniku Ilość szt.: 4 Wymiar: M10 	Poz. 13 Nazwa: Podkładka zwykła Ilość szt.: 8 Wymiar: Ø 13 mm 
Poz. 2 Nazwa: Część kulista Ilość szt.: 1 	Poz. 7 Nazwa: Śruba 8,8 B Ilość szt.: 4 Wymiar: M12x25mm 	Poz. 14 Nazwa: Podkładka zwykła Ilość szt.: 6 Wymiar: Ø 10,5 mm 
Poz. 3 Nazwa: Płyta gniazda Ilość szt.: 1 	Poz. 8 Nazwa: Śruba 8,8 B Ilość szt.: 4 Wymiar: M12x35mm 	Poz. 15 Nazwa: Podkładka sprężynowa Ilość szt.: 8 Wymiar: Ø 12,2 mm 
Poz. 4 Nazwa: Wspornik prawy Ilość szt.: 1 	Poz. 9 Nazwa: Śruba 8,8 B Ilość szt.: 2 Wymiar: M10x30mm 	Poz. 16 Nazwa: Podkładka sprężynowa Ilość szt.: 6 Wymiar: Ø 10,2 mm 
Poz. 5 Nazwa: Wspornik lewy Ilość szt.: 1 	Poz. 10 Nazwa: Nakrętka 8 B Ilość szt.: 2 Wymiar: M12 	Poz. 17 Nazwa: Korpus automatu Ilość szt.: 1 
	Poz. 11 Nazwa: Nakrętka 8 B Ilość szt.: 6 Wymiar: M10 	Poz. 18 Nazwa: Osłona kuli Ilość szt.: 1 
	Poz. 12 Nazwa: Podkładka Ilość szt.: 2 Wymiar: Ø42xØ13x3mm 	Poz. 19 Nazwa: Zaslepka korpusu Ilość szt.: 1 

KARTA GWARANCYJNA

Producent udziela gwarancji niniejszą kartą gwarancyjną na okres 24 miesięcy licząc od dnia zakupu zaczepu kulowego do samochodu:

PEUGEOT 605
produkowanego od 1990 r. do 2000 r.

Data produkcji Data zakupu.....

Zakres gwarancji obejmuje wyłącznie wady jakościowe wynikające z winy producenta.

Gwarancja nie obejmuje natomiast uszkodzeń zawinionych przez nabywcę, wynikających z niewłaściwego montażu, użytkowania lub konserwacji, uszkodzeń mechanicznych, normalnego zużycia podczas eksploatacji itp.

Gwarancja udzielona na zakupiony towar nie wyłącza, nie ogranicza ani nie zawiesza uprawnień kupującego wynikających z niezgodności towaru z umową.

Reklamacje należy zgłaszać w punkcie sprzedaży, składając jednocześnie kartę gwarancyjną. Usunięcie "wady" następuje po stwierdzeniu przez punkt sprzedaży wspólnie z producentem słuszności złożonej reklamacji.

Reklamacja powinna być załatwiona w ciągu 14 dni od dnia uznania reklamacji. Karta gwarancyjna jest nieważna jeżeli nie jest wypełniona i podpisana.

Data zgłoszenia reklamacji:



PPUH AUTO-HAK S.J.

Produkcja Zaczepów kulowych
Henryk & Zbigniew Nejman
76-200 SŁUPSK ul. Słoneczna 16K
tel/fax (059) 8-414-414; 8-414-413
e-mail: office@autohak.com.pl
www.autohak.com.pl

Zaczep kulowy bez wyposażenia elektrycznego

Klasa: **A50-X** Nr kat. **F10A**

Przeznaczony do zamontowania w samochodzie:

Producent: **PEUGEOT**

Model: **605**

produkowanego od 1990 r. 2000 r.

Numer homologacji zgodnie z Dyrektywą 94/20/WE: e20*94/20*0643*00

Dane techniczne:

Wartość siły **D** : **8,41 kN**

maksymalna masa przyczepy: **1500 kg**

maksymalny nacisk na kulę: **75 kg**

INFORMACJA WSTĘPNA

Zaczep kulowy jest skonstruowany zgodnie z zasadami bezpieczeństwa ruchu drogowego. Zaczep kulowy jest elementem wpływającym na bezpieczeństwo jazdy i może zostać zainstalowany wyłącznie przez personel wyspecjalizowany. Niedopuszczalne jest dokonywanie jakichkolwiek zmian w konstrukcji zaczepu. Powoduje to wygaśnięcie dopuszczenia do stosowania. W przypadku obecności masy izolacyjnej lub osłony podwozia w miejscu przylegania zaczepu, należy ją usunąć. Nieosłonięte miejsca karoserii oraz wywiercone otwory należy pomalować farbą antykorozyjną. Informacjami wiążącymi odnośnie wartości obciążeń są dane podawane przez producenta samochodu, względnie wartości maksymalnej masy przyczepy oraz maksymalnego nacisku na kulę, przy czym wartości parametrów zaczepu kulowego nie mogą być przekroczone.

Wzór do obliczania wartości siły D:

$$\frac{\text{Maks. masa przyczepy [kg]} \times \text{Maks. masa samochodu [kg]}}{\text{Maks. masa przyczepy [kg]} + \text{Maks. masa samochodu [kg]}} \times \frac{9,81}{1000} = D \text{ [kN]}$$