

## INSTRUKCJA montażu i eksploatacji zaczepu kulowego

Oznaczenie zacisku wg		Łączenie przewodów
ISO	PN	
1	L	Kierunkowskazy lewe
2	+	Tylne światła przeciwmgłowe
3	31	Masa
4	R	Kierunkowskazy prawe
5	58R	Światła pozycyjne prawe
6	54	Światła hamowania
7	58L	Światła pozycyjne lewe

- do 02.1999 śruba M12x35 w fabryczny gwint
- po 03.1999 śruba M10x35 oraz nakrętka „Caget nut” M10

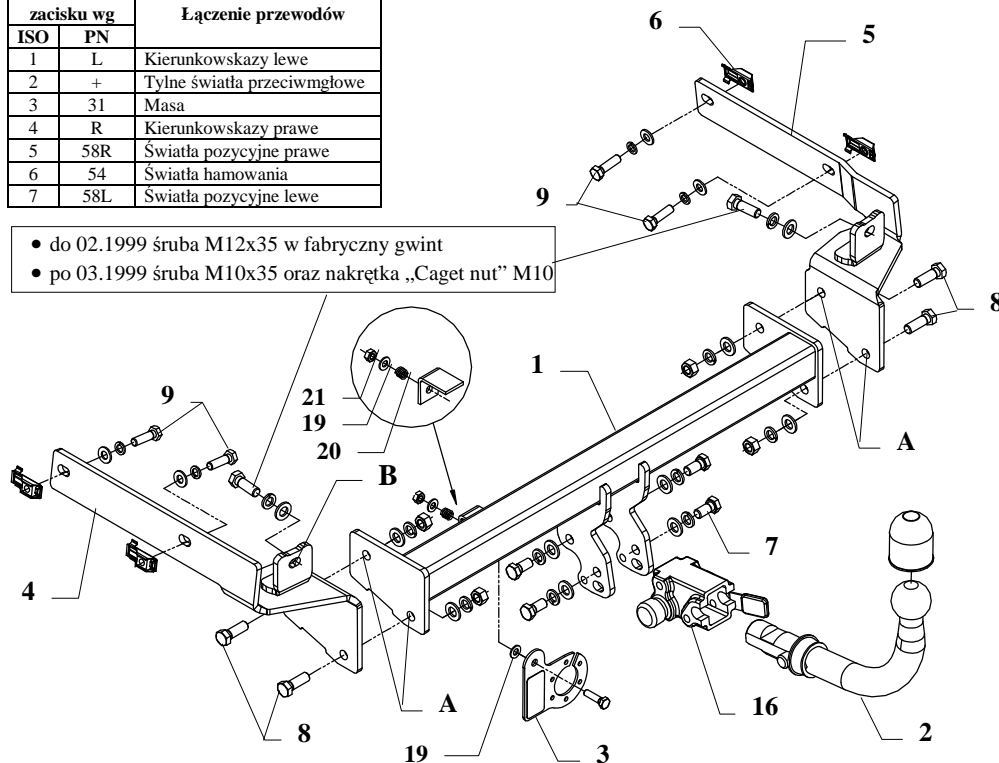

Zaczep kulowy przeznaczony jest do zamontowania w samochodzie: **PEUGEOT 406 4drz.** produkowanego od 1995r. do 02.1999r. oraz od 03.1999r. do 2004r., nr katalogowy **F06A** i służy do ciągnięcia przyczep o masie całkowitej **1700 kg** i nacisku na kulę max **80 kg**.

### OD PRODUCENTA

Dziękujemy za wybór produkowanego przez naszą firmę zaczepu kulowego. Jego niezawodność została potwierdzona licznymi testami oraz opiniami zadowolonych klientów. Jednakże niezawodność zaczepów kulowych jest zależna również od prawidłowego montażu oraz prawidłowej eksploatacji. Z tego powodu prosimy Państwa o staranne przeczytanie niniejszej instrukcji montażu oraz przestrzeganie zawartych wskazówek.

*Zaczep należy zamontować w miejscach do tego celu przeznaczonych przez producenta samochodu.*

### Kolejność czynności przy montażu

1. W istniejące otwory w podłużnicach po lewej i po prawej stronie samochodu włożyć nakrętki „Caget nut M10”.  
**UWAGA!** W samochodach produkowanych po 03.1999r. nakrętki „caget nut” należy włożyć również w przygotowane fabrycznie otwory w tylnym płacie (poz. B).
2. W tak przygotowane miejsca należy przykręcić wsporniki boczne (poz. 4 oraz 5, patrz rys.) i skrócić śrubami z wyposażenia.
3. Pomiędzy zamontowane wsporniki odpowiednio przyłożyć belkę główną zaczepu (poz. 1), a następnie poprzez otwory (poz. A) oraz otwory (poz. B) skrócić śrubami M12x35mm (poz. 8).
4. Zamontować zderzak do samochodu.
5. Przykręcić korpus automatu (poz. 16) śrubami M12x25mm (poz. 7). Zamocować kulę zgodnie z instrukcją dołączaną do zaczepu z końcówką szybkodemontowalną.
6. Przykręcić blachę pod gniazdo (poz. 3) zgodnie z rysunkiem.
7. Dokręcić wszystkie śruby z momentem jak pokazano w tabeli.
8. Podłączyć przewody gniazdka 7- bieg. do instalacji elektrycznej zgodnie z instrukcją fabryczną samochodu (zaleca się wykonanie w ASO).
9. Uzupełnić ewentualne ubytki powłoki malarskiej zaczepu powstałe w trakcie montażu.

Zalecany moment skręcający dla śrub i nakrętek 8,8:

M6 - 11 Nm	M8 - 25 Nm	M10 - 50 Nm
M12 - 87 Nm	M14 - 138 Nm	M16 - 210 Nm

### UWAGA

Po zamontowaniu zaczepu kulowego należy uzyskać wpis w dowodzie rejestracyjnym pojazdu na „stacji kontroli pojazdów” właściwej dla miejsca zamieszkania.

Samochód powinien być wyposażony w :











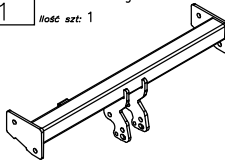









-kierunkowskazy boczne

-lusterka boczne o rozstawie co najmniej szerokości przyczepy

Sprawdzać śruby mocujące zaczep kulowego po około 1 000 km przebiegu eksploatacji.

Kula zaczepu musi być utrzymana w czystości i konserwowana smarem stałym.

## Wyposażenie zaczepu:

Poz. 1 Nazwa: Belka główna Ilość szt.: 1 	Poz. 6 Nazwa: Nakrętka "Caget nut" Ilość szt.: 6 Wymiar: M10 (19x50mm) 	Poz. 12 Nazwa: Podkładka zwykła Ilość szt.: 6 Wymiar: φ 10,5 mm 	Poz. 18 Nazwa: Śruba 8,8 B Ilość szt.: 1 Wymiar: M8x30mm 
Poz. 2 Nazwa: Część kulista Ilość szt.: 1 	Poz. 7 Nazwa: Śruba 8,8 B Ilość szt.: 4 Wymiar: M12x25mm 	Poz. 13 Nazwa: Podkładka sprężynowa Ilość szt.: 10 Wymiar: φ 12,2 mm 	Poz. 19 Nazwa: Podkładka zwykła Ilość szt.: 2 Wymiar: φ 8,5 mm 
Poz. 3 Nazwa: Płyta gniazda Ilość szt.: 1 	Poz. 8 Nazwa: Śruba 8,8 B Ilość szt.: 6 Wymiar: M12x35mm 	Poz. 14 Nazwa: Podkładka sprężynowa Ilość szt.: 6 Wymiar: φ 10,2 mm 	Poz. 20 Nazwa: Sprężynka Ilość szt.: 1 
Poz. 4 Nazwa: Wspornik lewy Ilość szt.: 1 Wymiar: 434x177x115mm 	Poz. 9 Nazwa: Śruba 8,8 B Ilość szt.: 6 Wymiar: M10x35mm 	Poz. 15 Nazwa: Osłona kuli Ilość szt.: 1 	Poz. 21 Nazwa: Nakrętka 8 B Ilość szt.: 1 Wymiar: M8 
Poz. 5 Nazwa: Wspornik prawy Ilość szt.: 1 Wymiar: 434x177x115mm 	Poz. 10 Nazwa: Nakrętka 8 B Ilość szt.: 4 Wymiar: M12 	Poz. 16 Nazwa: Korpus automatu Ilość szt.: 1 	
	Poz. 11 Nazwa: Podkładka zwykła Ilość szt.: 10 Wymiar: φ 13 mm 	Poz. 17 Nazwa: Zasłepka korpusu Ilość szt.: 1 	

## KARTA GWARANCYJNA

Producent udziela gwarancji niniejszą kartą gwarancyjną na okres 24 miesięcy licząc od dnia zakupu zaczepu kulowego do samochodu:

# PEUGEOT 406

4drz.

produkowanego od 1995r. do 02.1999r.

oraz od 03.1999r. do 2004r.

Data produkcji ..... Data zakupu.....

Zakres gwarancji obejmuje wyłącznie wady jakościowe wynikające z winy producenta.

Gwarancja nie obejmuje natomiast uszkodzeń zawinionych przez nabywcę, wynikających z niewłaściwego montażu, użytkowania lub konserwacji, uszkodzeń mechanicznych, normalnego zużycia podczas eksploatacji itp.

Gwarancja udzielona na zakupiony towar nie wyłącza, nie ogranicza ani nie zawiesza uprawnień kupującego wynikających z niezgodności towaru z umową.

Reklamacje należy zgłaszać w punkcie sprzedaży, składając jednocześnie kartę gwarancyjną. Usunięcie "wady" następuje po stwierdzeniu przez punkt sprzedaży wspólnie z producentem słuszności złożonej reklamacji.

Reklamacja powinna być załatwiona w ciągu 14 dni od dnia uznania reklamacji. Karta gwarancyjna jest nieważna jeżeli nie jest wypełniona i podpisana.

Data zgłoszenia reklamacji: .....



**PPUH AUTO-HAK Sp. J.**

Produkcja Zaczepów kulowych  
Henryk & Zbigniew Nejman  
76-200 SŁUPSK ul. Słoneczna 16K  
tel/fax (059) 8-414-414; 8-414-413  
E-mail: [office@autohak.com.pl](mailto:office@autohak.com.pl)  
[www.autohak.com.pl](http://www.autohak.com.pl)

## Zaczep kulowy bez wyposażenia elektrycznego

Klasa: A50-X Nr kat. **F06A**

Przeznaczony do zamontowania w samochodzie:

Producent: **PEUGEOT**

Model: **406**

Typ: **4drz.**

produkowanego od 1995r. do 02.1999r.

oraz od 03.1999r. do 2004r.

Dane techniczne:

Wartość siły **D** : **9,16 kN**

maksymalna masa przyczepy: **1700 kg**

maksymalny nacisk na kulę: **80 kg**

Numer homologacji zgodnie z Dyrektywą 94/20/WE: **e20\*94/20\*1048\*00**

## INFORMACJA WSTĘPNA

Zaczep kulowy jest skonstruowany zgodnie z zasadami bezpieczeństwa ruchu drogowego. Zaczep kulowy jest elementem wpływającym na bezpieczeństwo jazdy i może zostać zainstalowany wyłącznie przez personel wyspecjalizowany. Niedopuszczalne jest dokonywanie jakichkolwiek zmian w konstrukcji zaczepu. Powoduje to wygaśnięcie dopuszczenia do stosowania. W przypadku obecności masy izolacyjnej lub osłony podwozia w miejscu przylegania zaczepu, należy ją usunąć. Nieosłonięte miejsca karoserii oraz wywiercone otwory należy pomalować farbą antykorozyjną.

Informacjami wiążącymi odnośnie wartości obciążeń są dane podawane przez producenta samochodu, względnie wartości maksymalnej masy przyczepy oraz maksymalnego nacisku na kulę, przy czym wartości parametrów zaczepu kulowego nie mogą być przekroczone.

Wzór do obliczania wartości siły D:

$$\frac{\text{Maks. masa przyczepy [kg]} \times \text{Maks. masa samochodu [kg]}}{\text{Maks. masa przyczepy [kg]} + \text{Maks. masa samochodu [kg]}} \times \frac{9,81}{1000} = D \text{ [kN]}$$