

INSTRUKCJA

Montażu i eksploatacji zaczepu kulowego

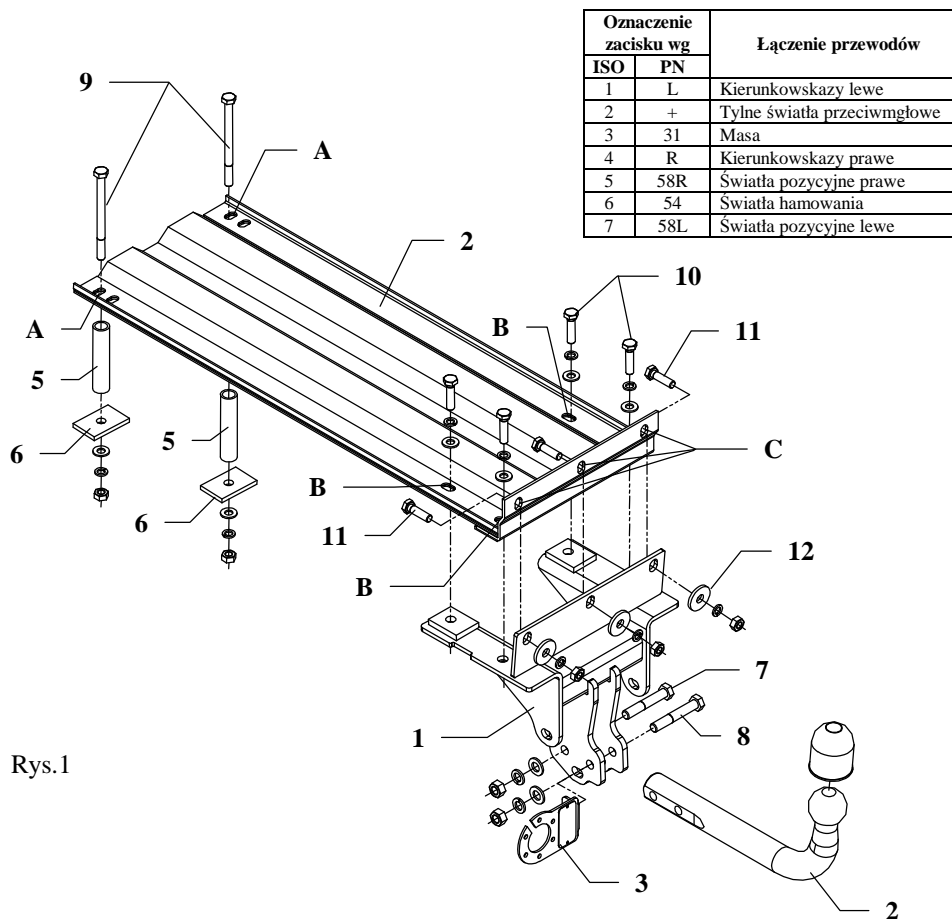

Rys.1

Zaczep kulowy przeznaczony jest do zamontowania w samochodzie **OPEL OMEGA „A” 4 drz.** produkowanego od 1986 r. do 1993 r., numer katalogowy **E14** i służy do ciągnięcia przyczep o masie całkowitej **1850 kg** i nacisku na kulę max **75 kg**.

INFORMACJA WSTĘPNA

Zaczep kulowy jest skonstruowany zgodnie z zasadami bezpieczeństwa ruchu drogowego a jego niezawodność została potwierdzona licznymi testami. Jednakże niezawodność zaczepów kulowych jest zależna również od prawidłowego montażu oraz prawidłowej eksploatacji. Z tego powodu prosimy Państwa o staranne przeczytanie niniejszej instrukcji montażu oraz przestrzeganie właściwych wskazówek.

Zaczep należy zamontować w miejscach do tego celu przeznaczonych przez producenta samochodu.

Oznaczenie zacisku wg		Łączenie przewodów
ISO	PN	
1	L	Kierunkowskazy lewe
2	+	Tyłne światła przeciwmgłowe
3	31	Masa
4	R	Kierunkowskazy prawe
5	58R	Światła pozycyjne prawe
6	54	Światła hamowania
7	58L	Światła pozycyjne lewe

Kolejność czynności przy montażu

1. Zdemontować zderzak, wyjąć dywanik z bagażnika, zdemontować osłonę tylnego płata wewnątrz bagażnika.
2. Wewnątrz bagażnika odszukać fabrycznie zapunktowane miejsca do mocowania zaczepu kulowego. W celu zorientowania się, należy przyłożyć płytę główną zaczepu (poz. 2) wewnątrz bagażnika do tylnego płata. Następnie przewiercić otwory wiertłem $\varnothing 10,5$ mm (poz. A,B,C) w podłodze bagażnika i w tylnym płacie.
3. Skręcić płytę główną zaczepu (poz. 2) do podłogi bagażnika śrubami M10x40mm (poz. 10) poprzez otwory poz. B.
4. Włożyć tulejki dystansowe (poz. 5) od spodu samochodu w punktach A i skręcić wraz z podkładką (poz. 6) śrubami M10x130 mm (poz. 9).
5. Przyłożyć od zewnątrz tylnego płata belkę główną zaczepu (poz. 1) i skręcić z uprzednio zamontowaną częścią poprzez otwory (poz. C) wykorzystując podkładki (poz. 12) oraz 3 śruby M10x35mm (poz. 11).
6. Skręcić część kulistą zaczepu (poz. 2) wraz z blachą pod gniazdo (poz. 3) śrubami M12x70mm (poz. 7) oraz M12x75mm (poz. 8), jak pokazano na rysunku.
7. Odszukać fabryczne nacięcia w centralnym dolnym punkcie osłony zderzaka, wyłamać je i wtedy zamontować osłonę.
8. Dokręcić wszystkie śruby z momentem, jak pokazano w tabeli.
9. Zamontować tylny zderzak do samochodu.
10. Podłączyć przewody z gniazdka 7 – bieg. do instalacji elektrycznej zgodnie z instrukcją fabryczną samochodu (zaleca się wykonanie w ASO).
11. Uzupełnić ewentualne ubytki powłoki malarskiej zaczepu powstałe w trakcie montażu.

Zalecany moment skręcający dla śrub i nakrętek 8,8:

M 8	25 Nm	M 10	55 Nm
M 12	85 Nm	M 14	135 Nm

UWAGA

Po zamontowaniu zaczepu kulowego należy uzyskać wpis w dowodzie rejestracyjnym pojazdu na „stacji kontroli pojazdów” właściwej dla miejsca zamieszkania.











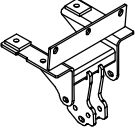

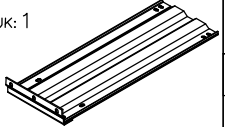
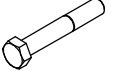

Samochód powinien być wyposażony w :

- kierunkowskazy boczne
- lusterka boczne o rozstawie, co najmniej szerokości przyczepy.

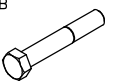
Sprawdzać śruby mocujące zaczepu kulowego po około 1000 km przebiegu eksploatacji.

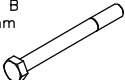
Kula zaczepu musi być utrzymana w czystości i konserwowana smarem stałym

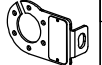
W wyposażeniu zacze pu:

Poz. 1 SZTUK: 1 Belka główna 	Poz. 5 SZTUK: 2 Tulejka dystansowa ø21,3x2,65mm L=97mm 	Poz. 11 SZTUK: 3 Śruba 8.8 B M10x35mm 	Poz. 17 SZTUK: 2 Nakrętką 8 B M12 
	Poz. 6 SZTUK: 2 Podkładka prostokątna 60x40x4mm 	Poz. 12 SZTUK: 3 Podkładka ø35xø12x4mm 	Poz. 18 SZTUK: 5 Nakrętką 8 B M10 
Poz. 2 SZTUK: 1 Płyta główna 	Poz. 7 SZTUK: 1 Śruba 8.8 B M12x75mm 	Poz. 13 SZTUK: 2 Podkładka płaska ø12mm 	Poz. 19 SZTUK: 1 Osłona kuli 
	Poz. 8 SZTUK: 1 Śruba 8.8 B M12x70mm 	Poz. 14 SZTUK: 6 Podkładka płaska ø10mm 	
Poz. 3 SZTUK: 1 Część kulista 	Poz. 9 SZTUK: 2 Śruba 8.8 B M10x130mm 	Poz. 15 SZTUK: 2 Podkładka sprężysta ø12mm 	
Poz. 4 SZTUK: 1 Płyta gniazda 	Poz. 10 SZTUK: 4 Śruba 8.8 B M10x40mm 	Poz. 16 SZTUK: 9 Podkładka sprężysta ø10mm 	

KARTA GWARANCYJNA

Producent udziela gwarancji niniejszą kartą gwarancyjną na okres 24 miesięcy licząc od dnia zakupu zacze pu kulowego do samochodu:

OPEL OMEGA „A” 4 drz.

produkowanego od 1986 r. do 1993 r.

Data produkcji Data zakupu.....

Zakres gwarancji obejmuje wyłącznie wady jakościowe wynikające z winy producenta.

Gwarancja nie obejmuje natomiast uszkodzeń zawinionych przez nabywcę, wynikających z niewłaściwego montażu, użytkowania lub konserwacji, uszkodzeń mechanicznych, normalnego zużycia podczas eksploatacji itp.

Gwarancja udzielona na zakupiony towar nie wyłącza, nie ogranicza ani nie zawiesz a uprawnień kupującego wynikających z niezgodności towaru z umową.

Reklamacje należy zgłaszać w punkcie sprzedaży, składając jednocześnie kartę gwarancyjną. Usunięcie "wady" następuje po stwierdzeniu przez punkt sprzedaży wspólnie z producentem słuszności złożonej reklamacji.

Reklamacja powinna być załatwiona w ciągu 14 dni od dnia uznania reklamacji. Karta gwarancyjna jest nieważna jeżeli nie jest wypełniona i podpisana.

Data zgłoszenia reklamacji:



PPUH AUTO-HAK S.J.

Produkcja Haków Holowniczych
Henryk & Zbigniew Nejman
76-200 SŁUPSK ul. Słoneczna 16K
tel/fax (059) 8-414-414; 8-414-413
E-mail: office@autohak.com.pl
www. autohak.com.pl

Zacze p kulowy bez wyposażenia elektrycznego

Klasa: **A50-X** Nr kat. **E14**

Przeznaczony do zamontowania w samochodzie:

Producent: **OPEL**

Model: **OMEGA „A”**

Typ: **4 drz.**

produkowanego od 1986 r. do 1993 r.

Numer homologacji zgodnie z wytycznymi regulaminu EKG/ONZ 55.01: **E20-55R-01 1169**

Dane techniczne:

Wartość siły **D** : **9,65 kN**

maksymalna masa przyczepy: **1850 kg**

maksymalny nacisk na kulę: **75 kg**

INFORMACJA WSTĘPNA

Zacze p kulowy jest skonstruowany zgodnie z zasadami bezpieczeństwa ruchu drogowego. Zacze p kulowy jest elementem wpływającym na bezpieczeństwo jazdy i może zostać zainstalowany wyłącznie przez personel wyspecjalizowany. Niedopuszczalne jest dokonywanie jakichkolwiek zmian w konstrukcji zacze pu. Powoduje to wygaśnienie dopuszczenia do stosowania. W przypadku obecności masy izolacyjnej lub osłony podwozia w miejscu przylegania zacze pu, należy ją usunąć. Nieosłonięte miejsca karoserii oraz wywiercone otwory należy pomalować farbą antykorozyjną.

Informacjami wiążącymi odnośnie wartości obciążeń są dane podawane przez producenta samochodu, względnie wartości maksymalnej masy przyczepy oraz maksymalnego nacisku na kulę, przy czym wartości parametrów zacze pu kulowego nie mogą być przekroczone.

Wzór do obliczania wartości siły *D*:

$$\frac{\text{Maks. masa przyczepy [kg]} \times \text{Maks. masa samochodu [kg]}}{\text{Maks. masa przyczepy [kg]} + \text{Maks. masa samochodu [kg]}} \times \frac{9,81}{1000} = D \text{ [kN]}$$