

INSTRUKCJA

Montażu i eksploatacji zaczepu kulowego

Oznaczenie zacisku wg		Łączenie przewodów
ISO	PN	
1	L	Kierunkowskazy lewe
2	+	Tylne światła przeciwmgłowe
3	31	Masa
4	R	Kierunkowskazy prawe
5	58R	Światła pozycyjne prawe
6	54	Światła hamowania
7	58L	Światła pozycyjne lewe

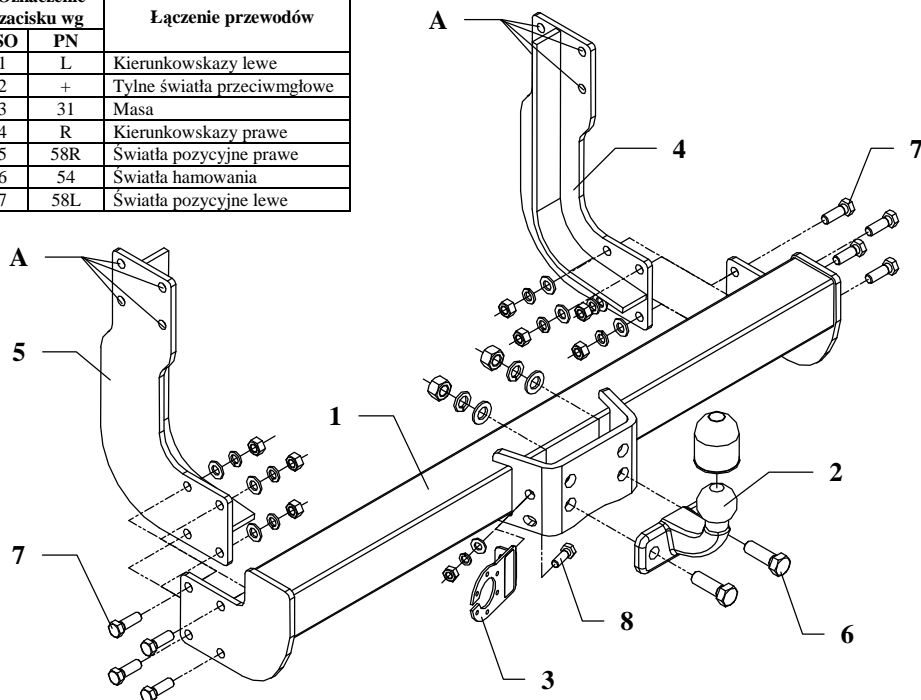

Zaczep kulowy przeznaczony jest do zamontowania w samochodach:
MERCEDES SPRINTER, produkowanym od 1995r. do 03.2006r.
VW LT 28/46, produkowanym od 1995r. do 03.2006r.
3,05/3,55/4,025 m, skrzynia, podwójne koła, nr katalogowy **D15** i służy do ciągnięcia przyczep o masie całkowitej do **2800 kg** i nacisku na kulę max **100 kg**.

OD PRODUCENTA

Dziękujemy za wybór produkowanego przez naszą firmę zaczepu kulowego. Jego niezawodność została potwierdzona licznymi testami oraz opiniami zadowolonych klientów. Jednakże niezawodność zaczepów kulowych jest zależna również od prawidłowego montażu oraz prawidłowej eksploatacji. Z tego powodu prosimy Państwa o staranne przeczytanie niniejszej instrukcji montażu oraz przestrzeganie właściwych wskazówek.

Zaczep należy zamontować w miejscach do tego celu przeznaczonych przez producenta samochodu.

Kolejność czynności przy montażu

1. Odkręcić śruby od ramy samochodu po lewej i prawej stronie z miejsc gdzie będzie zamontowany hak.
2. Przyłożyć wsporniki boczne zaczepu (poz. 4 i 5) z prawej i lewej strony do ramy samochodu, a następnie poprzez otwory zaczepu poz. A oraz istniejące otwory w ramie skrócić uprzednio odkręconymi śrubami.
3. Pomiędzy zamontowane wsporniki odpowiednio przyłożyć belkę zaczepu (poz. 1), a następnie skrócić ze wspornikami śrubami M12x35mm (poz. 7) z wyposażenia.
4. Przykręcić część kulistą zaczepu (poz. 2) śrubami M16x50mm (poz. 6) z wyposażenia.
5. Przykręcić blachę pod gniazdo (poz. 3) zgodnie z rysunkiem śrubą M10x30mm (poz. 8).
6. Dokręcić wszystkie śruby z momentem jak pokazano w tabeli.
7. Podłączyć przewody gniazdka 7 – bieg. do instalacji elektrycznej zgodnie z instrukcją fabryczną samochodu (zaleca się wykonanie w ASO).
8. Uzupełnić ewentualne ubytki powłoki malarskiej zaczepu powstałe w trakcie montażu.

Zalecany moment skręcający dla śrub i nakrętek 8,8:		
M6 - 11 Nm	M8 - 25 Nm	M10 - 50 Nm
M12 - 87 Nm	M14 - 138 Nm	M16 - 210 Nm

UWAGA

Po zamontowaniu zaczepu kulowego należy uzyskać wpis w dowodzie rejestracyjnym pojazdu na „stacji kontroli pojazdów” właściwej dla miejsca zamieszkania.

Samochód powinien być wyposażony w:











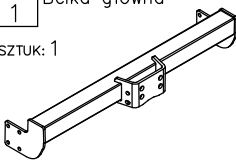







-kierunkowskazy boczne

-lusterka boczne o rozstawie, co najmniej szerokości przyczepy

Sprawdzać śruby mocujące zaczepu kulowego po około **1000 km** przebiegu eksploatacji.

Kula zaczepu musi być utrzymana w czystości i konserwowana smarem stałym

Wyposażenie zaczepu:

Poz. 1 Sztuk: 1 Belka główna 	Poz. 5 Sztuk: 1 Wspornik lewy 	Poz. 10 Sztuk: 8 Podkładka płaska Ø12mm 	Poz. 15 Sztuk: 2 Nakrętka 8 B M16 
	Poz. 6 Sztuk: 2 Śruba 8.8 B M16x50mm 	Poz. 11 Sztuk: 1 Podkładka płaska Ø10mm 	Poz. 16 Sztuk: 8 Nakrętka 8 B M12 
Poz. 2 Sztuk: 1 Część kulista 	Poz. 7 Sztuk: 8 Śruba 8.8 B M12x35mm 	Poz. 12 Sztuk: 2 Podkładka sprężysta Ø16,3mm 	Poz. 17 Sztuk: 1 Nakrętka 8 B M10 
Poz. 3 Sztuk: 1 Płyta gniazda 	Poz. 8 Sztuk: 1 Śruba 8.8 B M10x30 	Poz. 13 Sztuk: 8 Podkładka sprężysta Ø12mm 	Poz. 18 Sztuk: 1 Osłona kuli 
Poz. 4 Sztuk: 1 Wspornik prawy 	Poz. 9 Sztuk: 2 Podkładka płaska Ø17mm 	Poz. 14 Sztuk: 1 Podkładka sprężysta Ø10mm 	

KARTA GWARANCYJNA

Producent udziela gwarancji niniejszą kartą gwarancyjną na okres 24 miesięcy licząc od dnia zakupu zaczepu kulowego do samochodu:

MERCEDES SPRINTER
produkowanego od 1995 r. do 03.2006 r.
VW LT 28/46
produkowanego od 1995 r. do 03.2006 r.

3,05/3,55/4,025 m, skrzynia, podwójne koła

Data produkcji Data zakupu.....

Zakres gwarancji obejmuje wyłącznie wady jakościowe wynikające z winy producenta.

Gwarancja nie obejmuje natomiast uszkodzeń zawinionych przez nabywcę, wynikających z niewłaściwego montażu, użytkowania lub konserwacji, uszkodzeń mechanicznych, normalnego zużycia podczas eksploatacji itp.

Gwarancja udzielona na zakupiony towar nie wyłącza, nie ogranicza ani nie zawiesza uprawnień kupującego wynikających z niezgodności towaru z umową.

Reklamacje należy zgłaszać w punkcie sprzedaży, składając jednocześnie kartę gwarancyjną. Usunięcie "wady" następuje po stwierdzeniu przez punkt sprzedaży wspólnie z producentem słuszności złożonej reklamacji.

Reklamacja powinna być załatwiona w ciągu 14 dni od dnia uznania reklamacji. Karta gwarancyjna jest nieważna jeżeli nie jest wypełniona i podpisana.

Data zgłoszenia reklamacji:



PPUH AUTO-HAK S.J.

Produkcja Zaczepów Kulowych
Henryk & Zbigniew Nejman
76-200 SŁUPSK ul. Słoneczna 16K
tel/fax (059) 8-414-414; 8-414-413
E-mail: office@autohak.com.pl
www.autohak.com.pl

Zaczep kulowy bez wyposażenia elektrycznego

Klasa: **A50-X** Nr kat. **D15**

Przeznaczony do zamontowania w samochodach:

MERCEDES SPRINTER

oraz

VOLKSWAGEN LT 28/46

Typ: **3,05/3,55/4,025m, skrzynia, podwójne koła**
produkowanych od 1995 r. do 03.2006 r.

Numer homologacji zgodnie z Dyrektywą 94/20/WE: **e20*94/20*0475*00**

Dane techniczne:

wartość siły **D: 15,26 kN**

maksymalna masa przyczepy: **2800 kg**

maksymalny nacisk na kulę: **100 kg**

INFORMACJA WSTĘPNA

Zaczep kulowy jest skonstruowany zgodnie z zasadami bezpieczeństwa ruchu drogowego. Zaczep kulowy jest elementem wpływającym na bezpieczeństwo jazdy i może zostać zainstalowany wyłącznie przez personel wyspecjalizowany. Niedopuszczalne jest dokonywanie jakichkolwiek zmian w konstrukcji zaczepu. Powoduje to wygaśnięcie dopuszczenia do stosowania. W przypadku obecności masy izolacyjnej lub osłony podwozia w miejscu przylegania zaczepu, należy ją usunąć. Nieosłonięte miejsca karoserii oraz wywiercone otwory należy pomalować farbą antykorozyjną.

Informacjami wiążącymi odnośnie wartości obciążeń są dane podawane przez producenta samochodu, względnie wartości maksymalnej masy przyczepy oraz maksymalnego nacisku na kulę, przy czym wartości parametrów zaczepu holowniczego nie mogą być przekroczone.

Wzór do obliczania wartości siły D:

$$\frac{\text{Maks. masa przyczepy [kg]} \times \text{Maks. masa samochodu [kg]}}{\text{Maks. masa przyczepy [kg]} + \text{Maks. masa samochodu [kg]}} \times \frac{9,81}{1000} = D \text{ [kN]}$$