

INSTRUKCJA montażu i eksploatacji zaczepu kulowego

Oznaczenie zacisku wg		Łączenie przewodów
ISO	PN	
1	L	Kierunkowskazy lewe
2	+	Tylne światła przeciwmgłowe
3	31	Masa
4	R	Kierunkowskazy prawe
5	58R	Światła pozycyjne prawe
6	54	Światła hamowania
7	58L	Światła pozycyjne lewe

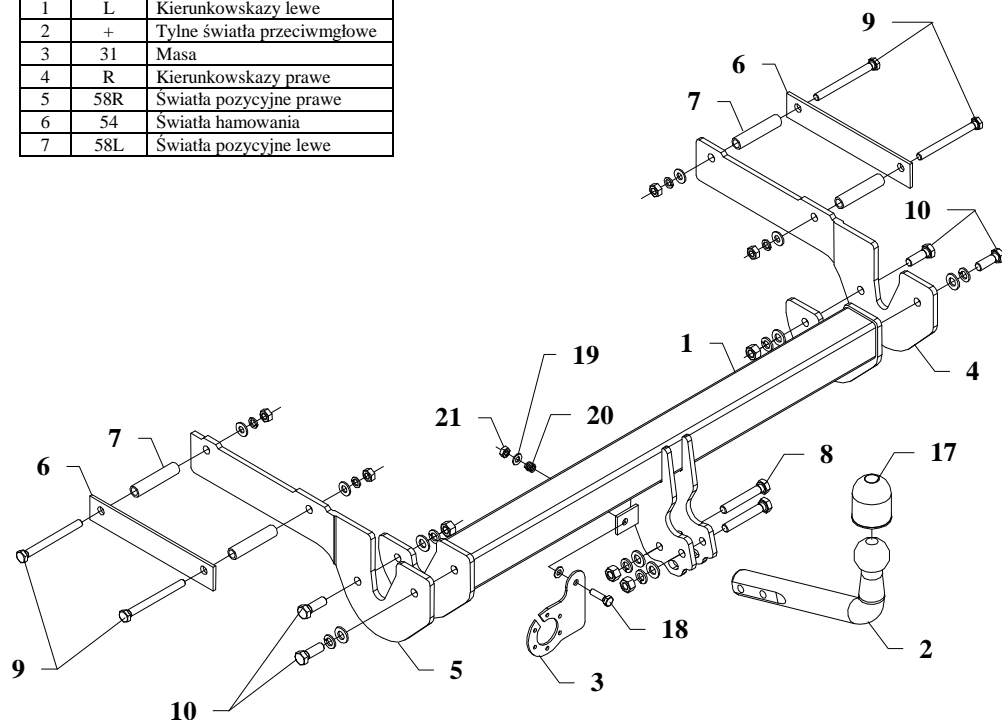

Zaczep kulowy przeznaczony jest do wmontowania w samochodzie:

FORD MONDEO 4/5 drz., produkowanym od 10.2000r. do 12.2006r., numer katalogowy **C36** i służy do ciągnięcia przyczep o masie całkowitej do **1800 kg** i nacisku na kulę max **75 kg**.

OD PRODUCENTA

Dziękujemy za wybór produkowanego przez naszą firmę zaczepu kulowego. Jego niezawodność została potwierdzona licznymi testami oraz opiniami zadowolonych klientów. Jednakże niezawodność zaczepów kulowych jest zależna również od prawidłowego montażu oraz prawidłowej eksploatacji. Z tego powodu prosimy Państwa o staranne przeczytanie niniejszej instrukcji montażu oraz przestrzeganie zawartych wskazówek.

Zaczep należy zamontować w miejscach do tego celu przeznaczonych przez producenta samochodu.

Kolejność czynności przy montażu

1. Od spodu samochodu z prawej strony – odkręcić plastikową maskownicę,
2. Zderzak samochodu należy odkręcić tylko od spodu (długi fartuch maskujący). A następnie przyłożyć szablon wg którego należy wykonać wycięcia.
3. Opuścić tłumik z tylnego zawiesia oraz odkręcić osłonę termiczną.
4. W podłużnicy w miejscach do tego celu przeznaczone wsunąć tulejki $\varnothing 17$ L=80mm (poz. 7).
5. Do lewej podłużnicy (strona wewnętrzna) przykręcić element zaczepu (poz. 5), który jest oznaczony nr C36L śrubami M10x110mm – poz. 9 (użyć nakładki – poz. 6 – stroną zewnętrzną).
6. Do prawej podłużnicy (strona wewnętrzna) przykręcić element zaczepu (poz. 4), który jest oznaczony nr C36R śrubami M10x110mm (użyć nakładki – poz. 6 – stroną zewnętrzną).
7. Do tak przygotowanych elementów (poz. 4 i 5) należy przykręcić belkę główną zaczepu (poz. 1) śrubami M12x35mm – poz. 10 (odchyl fartuch maskujący zderzaka, co umożliwi wsunięcie w / w elementu poz. 1).
8. Przykręcić część kulistą zaczepu (poz. 2) śrubami M12x75mm (poz. 8) z wyposażenia.
9. Przykręcić blachę pod gniazdo (poz. 3) zgodnie z rysunkiem.
10. Dokręcić wszystkie śruby momentem jak podano w tabelce.
11. Podłączyć przewody z gniazdka 7- bieg. do instalacji elektrycznej zgodnie z instrukcją fabryczną samochodu (zaleca się wykonanie w ASO).
12. Uzupełnić ewentualne ubytki powłoki malarskiej zaczepu powstałe w trakcie montażu.

Zalecany moment skręcający dla śrub i nakrętek 8,8:

M6 - 11 Nm	M8 - 25 Nm	M10 - 50 Nm
M12 - 87 Nm	M14 - 138 Nm	M16 - 210 Nm

UWAGA

Po zamontowaniu zaczepu kulowego należy uzyskać wpis w dowodzie rejestracyjnym pojazdu na „stacji kontroli pojazdów” właściwej dla miejsca zamieszkania.

Samochód powinien być wyposażony w :











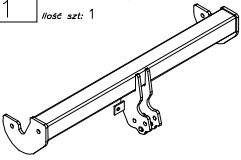



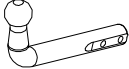
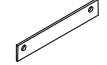

-kierunkowskazy boczne

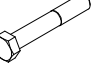
-lusterka boczne o rozstawie co najmniej szerokości przyczepy

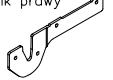
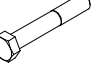
Sprawdzać śruby mocujące zaczepu kulowego po około 1 000 km przebiegu eksploatacji.

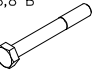
Kula zaczepu musi być utrzymana w czystości i konserwowana smarem stałym.

Wyposażenie zaczepu:

Poz. 1 Nazwa: Belka główna Ilość szt.: 1	Poz. 5 Nazwa: Wspornik lewy Ilość szt.: 1	Poz. 10 Nazwa: Śruba 8,8 B Ilość szt.: 4 Wymiar: M12x35mm	Poz. 16 Nazwa: Podkładka sprężynowa Ilość szt.: 4 Wymiar: Ø 10,2 mm
			
Poz. 2 Nazwa: Część kulista Ilość szt.: 1	Poz. 6 Nazwa: Nakładka Ilość szt.: 2 Wymiar: 240x40x5mm	Poz. 11 Nazwa: Nakrętka 8 B Ilość szt.: 4 Wymiar: M12	Poz. 17 Nazwa: Ostonka kuli Ilość szt.: 1
			
Poz. 3 Nazwa: Płyta gniazda Ilość szt.: 1	Poz. 7 Nazwa: Tulejka dystansowa Ilość szt.: 4 Wymiar: Ø17,2x2,35 L=80mm	Poz. 12 Nazwa: Nakrętka 8 B Ilość szt.: 4 Wymiar: M10	Poz. 18 Nazwa: Śruba 8,8 B Ilość szt.: 1 Wymiar: M8x30mm
			
Poz. 4 Nazwa: Wspornik prawy Ilość szt.: 1	Poz. 8 Nazwa: Śruba 8,8 B Ilość szt.: 2 Wymiar: M12x75mm	Poz. 13 Nazwa: Podkładka zwykła Ilość szt.: 6 Wymiar: Ø 13 mm	Poz. 19 Nazwa: Podkładka zwykła Ilość szt.: 2 Wymiar: Ø 8,5 mm
			
Poz. 9 Nazwa: Śruba 8,8 B Ilość szt.: 4 Wymiar: M10x110mm	Poz. 14 Nazwa: Podkładka zwykła Ilość szt.: 4 Wymiar: Ø 10,5 mm	Poz. 20 Nazwa: Sprężynka Ilość szt.: 1	
			
Poz. 15 Nazwa: Podkładka sprężynowa Ilość szt.: 6 Wymiar: Ø 12,2 mm	Poz. 21 Nazwa: Nakrętka 8 B Ilość szt.: 1 Wymiar: M8		
			

KARTA GWARANCYJNA

Producent udziela gwarancji niniejszą kartą gwarancyjną na okres 24 miesięcy licząc od dnia zakupu zaczepu kulowego do samochodu:

FORD MONDEO

4/5 drz.

produkowanego od 10.2000 r. do 12.2006 r.

Data produkcji Data zakupu.....

Zakres gwarancji obejmuje wyłącznie wady jakościowe wynikające z winy producenta.

Gwarancja nie obejmuje natomiast uszkodzeń zawinionych przez nabywcę, wynikających z niewłaściwego montażu, użytkowania lub konserwacji, uszkodzeń mechanicznych, normalnego zużycia podczas eksploatacji itp.

Gwarancja udzielona na zakupiony towar nie wyłącza, nie ogranicza ani nie zawiesza uprawnień kupującego wynikających z niezgodności towaru z umową.

Reklamacje należy zgłaszać w punkcie sprzedaży, składając jednocześnie kartę gwarancyjną. Usunięcie "wady" następuje po stwierdzeniu przez punkt sprzedaży wspólnie z producentem słuszności złożonej reklamacji.

Reklamacja powinna być załatwiona w ciągu 14 dni od dnia uznania reklamacji. Karta gwarancyjna jest nieważna jeżeli nie jest wypełniona i podpisana.

Data zgłoszenia reklamacji:



PPUH AUTO-HAK S. J.

Produkcja Zaczepów Kulowych
Henryk & Zbigniew Nejman
76-200 SŁUPSK ul. Słoneczna 16K
tel/fax (059) 8-414-414; 8-414-413
E-mail: office@autohak.com.pl
www.autohak.com.pl

Zaczep kulowy bez wyposażenia elektrycznego

Klasa: **A50-X** Nr kat. **C36**

Przeznaczony do zamontowania w samochodzie:

Producent: **FORD**

Model: **MONDEO**

Typ: **4-5 drz.**

produkowanego od 10.2000 r. do 12.2006 r.

Numer homologacji zgodnie z wytycznymi regulaminu EKG/ONZ 55.01: **E20-55R-01 1150**

Dane techniczne:

Wartość siły **D: 9,1 kN**

maksymalna masa przyczepy: **1800 kg**

maksymalny nacisk na kulę: **75 kg**

INFORMACJA WSTĘPNA

Zaczep kulowy jest skonstruowany zgodnie z zasadami bezpieczeństwa ruchu drogowego. Zaczep kulowy jest elementem wpływającym na bezpieczeństwo jazdy i może zostać zainstalowany wyłącznie przez personel wyspecjalizowany. Niedopuszczalne jest dokonywanie jakichkolwiek zmian w konstrukcji zaczepu. Powoduje to wygaśnięcie dopuszczenia do stosowania. W przypadku obecności masy izolacyjnej lub osłony podwozia w miejscu przylegania zaczepu, należy ją usunąć. Nieosłonięte miejsca karoserii oraz wywiercone otwory należy pomalować farbą antykorozyjną.

Informacjami wiążącymi odnośnie wartości obciążeń są dane podawane przez producenta samochodu, względnie wartości maksymalnej masy przyczepy oraz maksymalnego nacisku na kulę, przy czym wartości parametrów zaczepu kulowego nie mogą być przekroczone.

Wzór do obliczania wartości siły *D*:

$$\frac{\text{Maks. masa przyczepy [kg]} \times \text{Maks. masa samochodu [kg]}}{\text{Maks. masa przyczepy [kg]} + \text{Maks. masa samochodu [kg]}} \times \frac{9,81}{1000} = D \text{ [kN]}$$