

INSTRUKCJA

montażu i eksploatacji haka holowniczego

Oznaczenie zacisku wg		Łączenie przewodów
ISO	PN	
1	L	Kierunkowskazy lewe
2	+	Tyłne światła przeciwmgłowe
3	31	Masa
4	R	Kierunkowskazy prawe
5	58R	Światła pozycyjne prawe
6	54	Światła hamowania
7	58L	Światła pozycyjne lewe

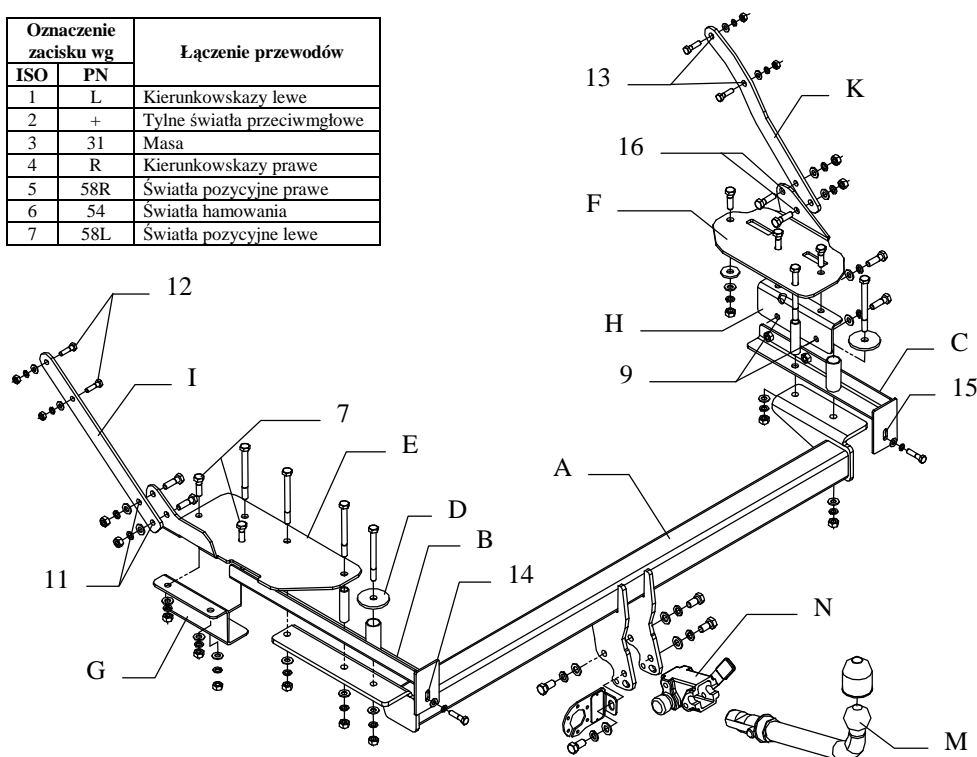

Hak holowniczy przeznaczony jest do zamontowania w samochodzie:

FORD SCORPIO II Limuzyna, produkowany od 10.1994r do 1999r., numer katalogowy **C30A** i służy do ciągnięcia przyczep o masie całkowitej do **2000 kg** i nacisk na kulę max **75 kg**.

Kolejność czynności przy montażu

1. W celu zamontowania haka należy zdemonstrować zderzak, od którego należy odkręcić jego uchwyty (nie będą wykorzystane ponownie).
2. Opuścić tłumik z tylnego zawiesia.
3. Zdjąć wykładzinę z podłogi bagażnika oraz panele boczne i z tylnej ściany.
4. Rysunek nr 2 przedstawia ramę samochodu od spodu: otwory 1, 2, 3, 4 i 5 są fabryczne wykonane i należy je rozwiertć przelotowo do wnętrza bagażnika wiertłem $\varnothing 13\text{mm}$. Otwór nr 6 należy odtrasować według podanego wymiaru a następnie przewiercić przelotowo.

Uwaga! Wszystkie otwory należy wykonać bardzo starannie z zachowaniem wszystkich podanych wymiarów co zagwarantuje łatwy montaż dalszych elementów haka.

5. Otwory 2, 3, 5 i 6 rozwiertć wiertłem $\varnothing 17$ tylko w podłodze bagażnika.
6. W podłużnice wsunąć wsporniki poz. B i C jak pokazano na rysunku. Wspornik poz. B jest dłuższy (lewy) a wspornik poz. C jest krótszy (prawy). Oba elementy należy wsunąć tak, aby tulejki wsporników nałożyły się na otwory 1 i 4, rys. 2. Następnie na te otwory (1 i 4) ułożyć podkładki $\varnothing 58 \times \varnothing 13 \times 5\text{mm}$ -poz. D.
W tak przygotowane otwory włożyć śruby M10x110mm (nie zakręcać nakrętki).
7. W uprzednio przygotowane otwory 2, 3, 5 i 6 wsunąć tulejki $\varnothing 17$ o długości L=68mm.
8. Na otwory 2, 3 i 6 nałożyć nakładkę poz. E, przełożyć śruby M10x110 (nie zakręcać nakrętki).
9. Na otwory poz. 5 nałożyć nakładkę poz. F, przełożyć śrubą M10x110 (nie zakręcać nakrętki).
10. Od spodu samochodu, na wystające śruby nałożyć belkę haka poz. A i skrócić nakrętkami M10 (luźno).
11. Przez otwory poz. 7 nakładki poz. E przewiercić otwór wiertłem $\varnothing 11$, a następnie od spodu samochodu, na wywiercone otwory nałożyć nakładkę poz. G w kształcie litery „Z” i skrócić śrubami M10x35mm oraz M10x110mm jak pokazano na rysunku.
12. Przez otwory poz. 8 nakładki poz. F przewiercić otwory $\varnothing 11$ a następnie od spodu samochodu na wywiercone otwory nałożyć nakładkę poz. H w kształcie „kątownika” i skrócić śrubami M10x35mm.
13. Przez otwory poz. 9 nakładki poz. H przewiercić otwory $\varnothing 11\text{mm}$. Otwory należy wykonywać ostrożnie aby nie uszkodzić nakrętek przyspawanych do wspornika poz. C, a następnie przykręcić nakładkę poz. H do wspornika poz. C śrubami M10x35mm.
14. Do otworów poz. 11 nakładki poz. E przykręcić wysięgnik poz. 1 śrubami M10x35mm który następnie przez otwory poz. 12 śrubami M8x30mm należy przykręcić przez fabryczne otwory w elemencie karoserii.
15. Do otworów poz. 16 nakładki poz. F przykręcić wysięgnik poz. K śrubami M10x35mm, który następnie przez otwory poz. 13 śrubami M8x30mm należy przykręcić przez fabryczne otwory w elemencie karoserii.
16. Dokręcić wszystkie śruby momentem, jak podano w tabelce.
17. Przykręcić zderzak do wsporników poz. B i C śrubami M8x35mm przez otwory poz. 14 i 15.
18. Przykręcić korpus automatu poz. N śrubami M12x25mm wraz z blachą pod gniazdo. Zamocować kulę poz. M zgodnie z instrukcją dołączaną do haka z końcówką szybkodemontowalną.
19. Zamontować zawieszę tłumika oraz panele boczne w bagażniku.
20. Podłączyć przewody z gniazdka 7- bieg. do instalacji elektrycznej zgodnie z instrukcją fabryczną samochodu (zaleca się wykonanie w ASO).
21. Uzupełnić ewentualne ubytki powłoki malarskiej haka powstałe w trakcie montażu.

Rys. 2 . Widok ramy samochodu (od spodu)

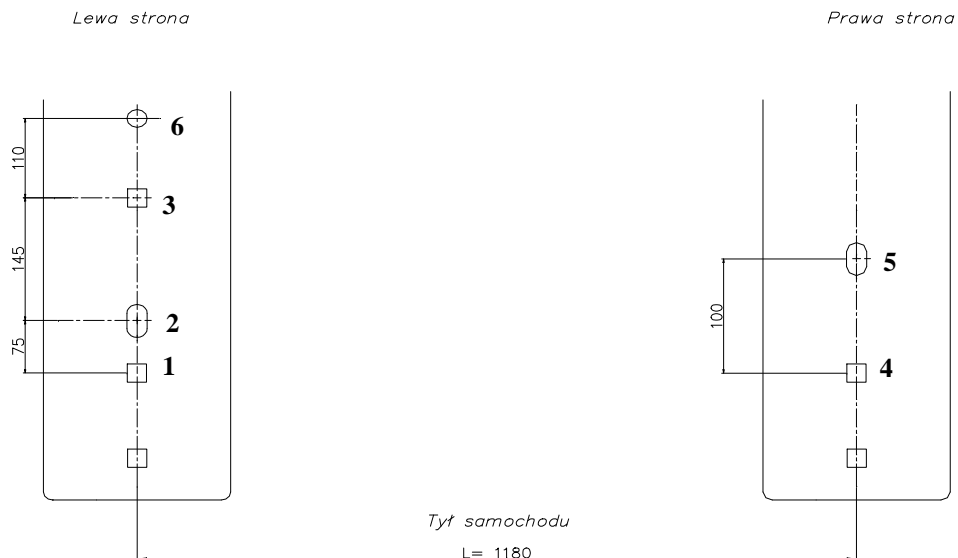

Zalecany moment skręcający dla śrub i nakrętek 8,8:			
M8	25 Nm	M10	55Nm
M12	85 Nm	M14	135 Nm

UWAGA

Po zamontowaniu haka holowniczego należy uzyskać wpis w dowodzie rejestracyjnym pojazdu na "stacji kontroli pojazdów" właściwej dla miejsca zamieszkania .

Samochód powinien być wyposażony w:

-kierunkowskazy boczne,

-lusterka boczne o rozstawie co najmniej szerokości przyczepy.

Sprawdzać śruby mocujące haka holowniczego po około **1000 km** przebiegu eksploatacji.

Kula haka musi być utrzymana w czystości i konserwowana smarem stałym.



PPUH AUTO-HAK S.J.

Produkcja Haków Holowniczych
Henryk & Zbigniew Nejman
76-200 SŁUPSK ul. Słoneczna 16K
tel/fax (059) 8-414-414; 8-414-413
e-mail: office@autohak.com.pl
[www. autohak.com.pl](http://www.autohak.com.pl)

Hak holowniczy bez wyposażenia elektrycznego

Klasa: **A50-X** Nr kat. **C 30A**

Przeznaczony do zamontowania w samochodzie:

Producent: **FORD**

Model: **SCORPIO II**

Typ: **Limuzyna**

produkowanego od 10.1994r. do 1999r.

Dane techniczne:

Wartość siły **D: 9,81 kN**

maksymalna masa przyczepy: **2000 kg**

maksymalny nacisk na kulę: **75 kg**

Numer homologacji zgodnie z dyrektywą 94/20/WE: e20*94/20*0242*00

KARTA GWARANCYJNA

Producent udziela gwarancji niniejszą kartą gwarancyjną na okres 24 miesięcy licząc od dnia zakupu haka holowniczego do samochodu:

FORD SCORPIO II Limuzyna
produkowanego od 10.1994 do 1999

Data produkcji

Data zakupu.....

Zakres gwarancji obejmuje wyłącznie wady jakościowe wynikające z winy producenta. Gwarancja nie obejmuje natomiast uszkodzeń zawinionych przez nabywcę, wynikających z niewłaściwego montażu, użytkowania lub konserwacji, uszkodzeń mechanicznych, normalnego zużycia podczas eksploatacji itp.

Gwarancja udzielona na zakupiony towar nie wyłącza, nie ogranicza ani nie zawiesza uprawnień kupującego wynikających z niezgodności towaru z umową.

Reklamacje należy zgłaszać w punkcie sprzedaży, składając jednocześnie kartę gwarancyjną. Usunięcie "wady" następuje po stwierdzeniu przez punkt sprzedaży wspólnie z producentem słuszności złożonej reklamacji.

Reklamacja powinna być załatwiona w ciągu czternastu dni od dnia uznania reklamacji. Karta gwarancyjna jest nieważna jeżeli nie jest wypełniona i podpisana.

Data zgłoszenia reklamacji: