

## INSTRUKCJA montażu i eksploatacji haka holowniczego

Oznaczenie zacisku wg		Łączenie przewodów
ISO	PN	
1	L	Kierunkowskazy lewe
2	+	Tylne światła przeciwmglowe
3	31	Masa
4	R	Kierunkowskazy prawe
5	58R	Światła pozycyjne prawe
6	54	Światła hamowania
7	58L	Światła pozycyjne lewe

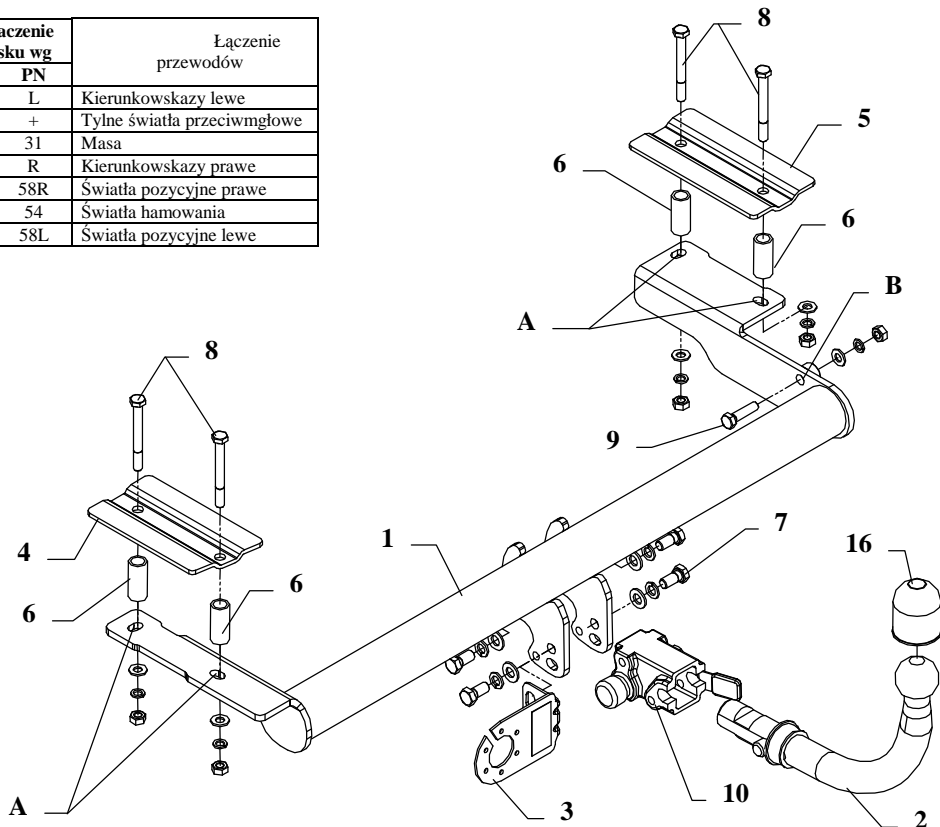

Hak holowniczy przeznaczony jest do zamontowania w samochodzie: **FORD ESCORT KOMBI**, produkowanym od 08.1990r. do 2000r., numer katalogowy **C22A** i służy do ciągnięcia przyczep o masie całkowitej **1250 kg** i nacisku na kulę max **50 kg**.

### OD PRODUCENTA

Dziękujemy za wybór produkowanego przez naszą firmę haka holowniczego. Jego niezawodność została potwierdzona licznymi testami oraz opiniami zadowolonych klientów. Jednakże niezawodność haków holowniczych jest zależna również od prawidłowego montażu oraz prawidłowej eksploatacji. Z tego powodu prosimy Państwa o staranne przeczytanie niniejszej instrukcji montażu oraz przestrzeganie zawartych wskazówek.

*Hak należy zamontować w miejscach do tego celu przeznaczonych przez producenta samochodu.*

## Kolejność czynności przy montażu

1. Do zamontowania haka nie jest konieczne zdjęcie zderzaka.
2. W miejscach fabrycznie zaznaczonych po lewej i prawej stronie wewnątrz bagażnika należy okrągłym prętem wybić po dwie zaślepki  $\varnothing 24\text{mm}$ .
3. W tak przygotowane otwory włożyć tulejki dystansowe o długości  $L=48\text{ mm}$ , a następnie przyłożyć nakładki (poz. 4 i 5) z wyposażenia haka.
4. W spodniej części zderzaka (w jego osi) wyciąć fragment o wymiarach  $70 \times 20\text{mm}$ .
5. Przyłożyć belkę główną haka (poz. 1) od spodu samochodu i poprzez otwory (poz. A), tulejki dystansowe (poz. 6) oraz nakładki (poz. 4 i 5) skrócić śrubami  $M10 \times 90\text{mm}$  (poz. 8).
6. Z prawej strony samochodu poprzez otwór (poz. B) oraz fabryczne ucho holownicze skrócić śrubami  $M10 \times 40\text{mm}$  (poz. 9).
7. Dokręcić wszystkie śruby z momentem jak pokazano w tabeli.
8. Przykręcić korpus automatu (poz. 10) śrubami  $M12 \times 25\text{mm}$  (poz. 7) wraz z blachą pod gniazdo (poz. 3). Zamocować kulę zgodnie z instrukcją dołączaną do haka z końcówką szybkodemontowalną.
9. Podłączyć przewody z gniazdka 7 – bieg. do instalacji elektrycznej zgodnie z instrukcją fabryczną samochodu (zaleca się wykonanie w ASO).
10. Uzupelnąć ewentualne ubytki powłoki malarskiej haka powstałe w trakcie montażu.

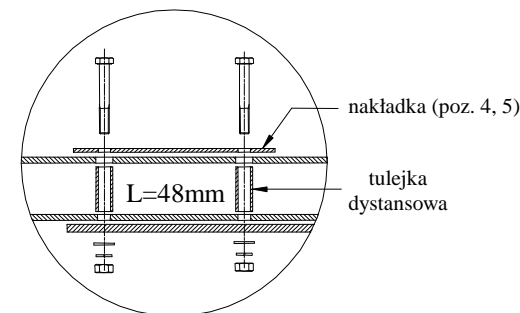

Zalecany moment skręcający dla śrub i nakrętek 8,8:

<b>M 8 - 25 Nm</b>	<b>M 10 - 55 Nm</b>
<b>M 12 - 85 Nm</b>	<b>M 14 - 135 Nm</b>

### UWAGA

Po zamontowaniu haka holowniczego należy uzyskać wpis w dowodzie rejestracyjnym pojazdu na „stacji kontroli pojazdów” właściwej dla miejsca zamieszkania.

Samochód powinien być wyposażony w :











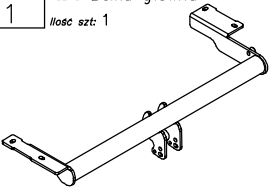



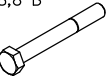

-kierunkowskazy boczne

-lusterka boczne o rozstawie co najmniej szerokości przyczepy

Sprawdzać śruby mocujące haka holowniczego po około 1 000 km przebiegu eksploatacji.

Kula haka musi być utrzymana w czystości i konserwowana smarem stałym.

## Wyposażenie haka:

Poz. 1 Nazwa: Belka główna Ilość szt: 1 	Poz. 6 Nazwa: Tulejka dystansowa Ilość szt: 4 Wymiar: Ø21,3x2,65mm, 	Poz. 12 Nazwa: Podkładka zwykła Ilość szt: 4 Wymiar: Ø 13 mm 
	Poz. 7 Nazwa: Śruba 8,8 B Ilość szt: 4 Wymiar: M12x25mm L=48mm 	Poz. 13 Nazwa: Podkładka zwykła Ilość szt: 5 Wymiar: Ø 10,5 mm 
Poz. 2 Nazwa: Część kulista Ilość szt: 1 	Poz. 8 Nazwa: Śruba 8,8 B Ilość szt: 4 Wymiar: M10x90mm 	Poz. 14 Nazwa: Podkładka sprężynowa Ilość szt: 4 Wymiar: Ø 12,2 mm 
Poz. 3 Nazwa: Płyta gniazda Ilość szt: 1 	Poz. 9 Nazwa: Śruba 8,8 B Ilość szt: 1 Wymiar: M10x40mm 	Poz. 15 Nazwa: Podkładka sprężynowa Ilość szt: 5 Wymiar: Ø 10,2 mm 
Poz. 4 Nazwa: Nakładka lewa Ilość szt: 1 Wymiar: 184x100x5mm 	Poz. 10 Nazwa: Korpus automatu Ilość szt: 1 	Poz. 16 Nazwa: Osłona kuli Ilość szt: 1 
Poz. 5 Nazwa: Nakładka prawa Ilość szt: 1 Wymiar: 200x100x5mm 	Poz. 11 Nazwa: Nakrętka 8 B Ilość szt: 5 Wymiar: M10 	Poz. 17 Nazwa: Zasułka korpusu Ilość szt: 1 

### KARTA GWARANCYJNA

Producent udziela gwarancji niniejszą kartą gwarancyjną na okres 24 miesięcy licząc od dnia zakupu haka holowniczego do samochodu:

## FORD ESCORT KOMBI

produkowanego od 08.1990r. do 2000r.

Data produkcji ..... Data zakupu.....

Zakres gwarancji obejmuje wyłącznie wady jakościowe wynikające z winy producenta.

Gwarancja nie obejmuje natomiast uszkodzeń zawinionych przez nabywcę, wynikających z niewłaściwego montażu, użytkowania lub konserwacji, uszkodzeń mechanicznych, normalnego zużycia podczas eksploatacji itp.

Gwarancja udzielona na zakupiony towar nie wyłącza, nie ogranicza ani nie zawiesza uprawnień kupującego wynikających z niezgodności towaru z umową.

Reklamacje należy zgłaszać w punkcie sprzedaży, składając jednocześnie kartę gwarancyjną. Usunięcie "wady" następuje po stwierdzeniu przez punkt sprzedaży wspólnie z producentem słuszności złożonej reklamacji.

Reklamacja powinna być załatwiona w ciągu 14 dni od dnia uznania reklamacji. Karta gwarancyjna jest nieważna jeżeli nie jest wypełniona i podpisana.

Data zgłoszenia reklamacji: .....



## PPUH AUTO-HAK S.J.

Produkcja Haków Holowniczych  
Henryk & Zbigniew Nejman  
76-200 SŁUPSK ul. Słoneczna 16K  
tel/fax (059) 8-414-414; 8-414-413  
e-mail: [office@autohak.com.pl](mailto:office@autohak.com.pl)  
[www.autohak.com.pl](http://www.autohak.com.pl)

### Hak holowniczy bez wyposażenia elektrycznego

Klasa: **A50-X** Nr kat. **C22A**

Przeznaczony do zamontowania w samochodzie:

Producent: **FORD**

Model: **ESCORT**

Typ: **KOMBI**

produkowanego od 08.1990r. do 2000r.

Numer homologacji zgodnie z wytycznymi  
regulaminu EKG/ONZ 55.01: **E20-55R-01 0894**

Dane techniczne:

Wartość siły **D** : **7,12 kN**

maksymalna masa przyczepy: **1250 kg**

maksymalny nacisk na kulę: **50 kg**

### INFORMACJA WSTĘPNA

Hak holowniczy jest skonstruowany zgodnie z zasadami bezpieczeństwa ruchu drogowego. Hak holowniczy jest elementem wpływającym na bezpieczeństwo jazdy i może zostać zainstalowany wyłącznie przez personel wyspecjalizowany. Niedopuszczalne jest dokonywanie jakichkolwiek zmian w konstrukcji haka. Powoduje to wygaśnięcie dopuszczenia do stosowania. W przypadku obecności masy izolacyjnej lub osłony podwozia w miejscu przylegania haka, należy ją usunąć. Nieosłonięte miejsca karoserii oraz wywiercone otwory należy pomalować farbą antykorozyjną.

Informacjami wiążącymi odnośnie wartości obciążeń są dane podawane przez producenta samochodu, względnie wartości maksymalnej masy przyczepy oraz maksymalnego nacisku na kulę, przy czym wartości parametrów haka holowniczego nie mogą być przekroczone.

Wzór do obliczania wartości siły D:

$$\frac{\text{Maks. masa przyczepy [kg]} \times \text{Maks. masa samochodu [kg]}}{\text{Maks. masa przyczepy [kg]} + \text{Maks. masa samochodu [kg]}} \times \frac{9,81}{1000} = D \text{ [kN]}$$