

## INSTRUKCJA montażu i eksploatacji haka holowniczego

Oznaczenie zacisku wg		Łączenie przewodów
ISO	PN	
1	L	Do świateł kierunku jazdy lewych
2	+	Tylne światła przeciwmgłowe
3	31	Do masy pojazdu
4	R	Do świateł kierunku jazdy prawych
5	58R	Do świateł pozycyjnych prawych
6	54	Do świateł hamowania
7	58L	Do świateł pozycyjnych lewych

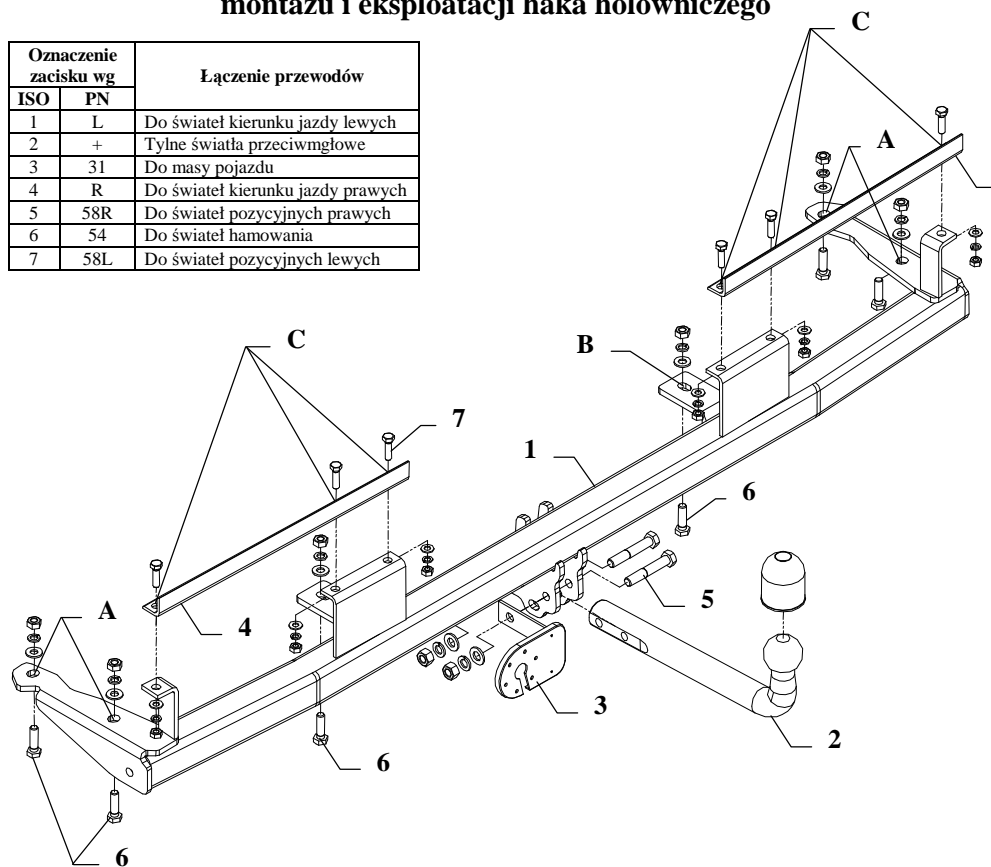

Hak holowniczy przeznaczony jest do zamontowania w samochodzie: **BMW seria 7, E32, 4 drz.**, produkowanym od 10.1986r. do 05.1994r., numer katalogowy **B05** i służy do ciągnięcia przyczep o masie całkowitej **1600 kg** i nacisku na kulę max **50 kg**.

### OD PRODUCENTA

Dziękujemy za wybór produkowanego przez naszą firmę haka holowniczego. Jego niezawodność została potwierdzona licznymi testami oraz opiniami zadowolonych klientów. Jednakże niezawodność haków holowniczych jest zależna również od prawidłowego montażu oraz prawidłowej eksploatacji. Z tego powodu prosimy Państwa o staranne przeczytanie niniejszej instrukcji montażu oraz przestrzeganie zawartych wskazówek.

*Hak należy zamontować w miejscach do tego celu przeznaczonych przez producenta samochodu.*

## Kolejność czynności przy montażu

1. W celu zamontowania haka należy zdemontować zderzak oraz osłonę tylnego płata wewnątrz bagażnika.
2. Odkręcić uchwyty mocujące zderzak.
3. Przyłożyć belkę główną haka (poz. 1) do podwozia pojazdu i przez otwory haka (poz. A i B) luźno przykręcić śrubami M10x35mm (poz. 6) z wyposażenia (wykorzystać podkładki płaskie i sprężynowe).
4. Przykręcić uchwyty zderzaka. (*Uwaga! W niektórych wersjach uchwyty mogą kolidować z konstrukcją haka, należy wówczas podpiłować uchwyty*).
5. Dokręcić wszystkie śruby z momentem jak pokazano w tabeli.
6. Poprzez otwory haka (poz. C) wykonać otwory  $\varnothing 9\text{mm}$ , a następnie skrócić z elementami kątowymi (poz. 4) śrubami M8x30mm (poz. 7).
7. W zderzaku wyciąć otwór  $\varnothing 60\text{ mm}$  jak na rysunku.

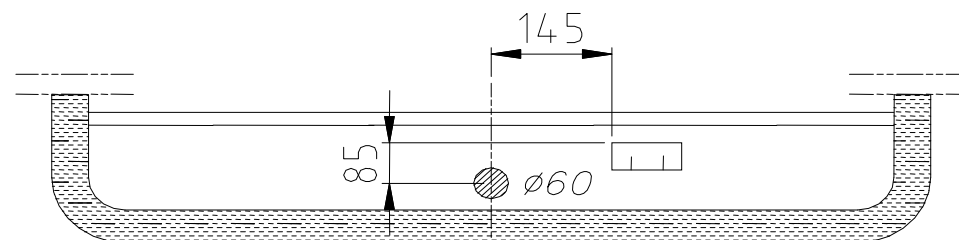

8. Zamontować zderzak i osłonę tylnego płata.
9. Do tak przygotowanego haka przykręcić część kulistą haka (poz. 2) wraz z blachą pod gniazdo (poz. 3) śrubami M12x75mm (poz. 5) z wyposażenia.
10. Podłączyć przewody gniazdka 7 - bieg. do instalacji elektrycznej zgodnie z instrukcją fabryczną samochodu (zaleca się wykonanie w ASO).
11. Uzupelnąć ewentualne ubytki powłoki malarskiej haka powstałe w trakcie montażu.

Zalecany moment skręcający dla śrub i nakrętek 8,8:

**M 8 - 25 Nm**

**M 10 - 55 Nm**

**M 12 - 85 Nm**

**M 14 - 135 Nm**

### UWAGA

Po zamontowaniu haka holowniczego należy uzyskać wpis w dowodzie rejestracyjnym pojazdu na „stacji kontroli pojazdów” właściwej dla miejsca zamieszkania.

Samochód powinien być wyposażony w :











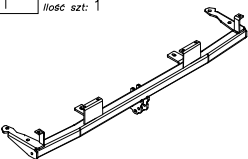

-kierunkowskazy boczne

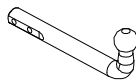
-lusterka boczne o rozstawie co najmniej szerokości przyczepy

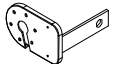
Sprawdzać śruby mocujące haka holowniczego po około 1 000 km przebiegu eksploatacji.

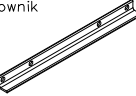
Kula haka musi być utrzymana w czystości i konserwowana smarem stałym.

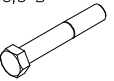
## Wyposażenie haka:

Poz. 1 Nazwa: Belka główna Ilość szt: 1 	Poz. 6 Nazwa: Śruba 8,8 B Ilość szt: 6 Wymiar: M10x35mm 	Poz. 12 Nazwa: Podkładka zwykła Ilość szt: 6 Wymiar: Ø 10,5 mm 
	Poz. 7 Nazwa: Śruba 8,8 B Ilość szt: 6 Wymiar: M8x30mm 	Poz. 13 Nazwa: Podkładka zwykła Ilość szt: 6 Wymiar: Ø 8,5 mm 
Poz. 2 Nazwa: Część kulista Ilość szt: 1 	Poz. 8 Nazwa: Nakrętka 8 B Ilość szt: 2 Wymiar: M12 	Poz. 14 Nazwa: Podkładka sprężynowa Ilość szt: 2 Wymiar: Ø 12,2 mm 
Poz. 3 Nazwa: Płyta gniazda Ilość szt: 1 	Poz. 9 Nazwa: Nakrętka 8 B Ilość szt: 6 Wymiar: M10 	Poz. 15 Nazwa: Podkładka sprężynowa Ilość szt: 6 Wymiar: Ø 10,2 mm 
Poz. 4 Nazwa: Kłownik Ilość szt: 2 Wymiar: 30x30x4, L=430mm 	Poz. 10 Nazwa: Nakrętka 8 B Ilość szt: 2 Wymiar: M8 	Poz. 16 Nazwa: Podkładka sprężynowa Ilość szt: 6 Wymiar: Ø 8,2 mm 
Poz. 5 Nazwa: Śruba 8,8 B Ilość szt: 2 Wymiar: M12x75mm 	Poz. 11 Nazwa: Podkładka zwykła Ilość szt: 2 Wymiar: Ø 13 mm 	Poz. 17 Nazwa: Osłona kuli Ilość szt: 1 

## KARTA GWARANCYJNA

Producent udziela gwarancji niniejszą kartą gwarancyjną na okres 24 miesięcy licząc od dnia zakupu haka holowniczego do samochodu:

**BMW**  
**seria 7, E 32, 4 drz.**  
produkowanego od 10.1986r. do 05.1994r.

Data produkcji ..... Data zakupu.....

Zakres gwarancji obejmuje wyłącznie wady jakościowe wynikające z winy producenta.

Gwarancja nie obejmuje natomiast uszkodzeń zawinionych przez nabywcę, wynikających z niewłaściwego montażu, użytkowania lub konserwacji, uszkodzeń mechanicznych, normalnego zużycia podczas eksploatacji itp.

Gwarancja udzielona na zakupiony towar nie wyłącza, nie ogranicza ani nie zawiesza uprawnień kupującego wynikających z niezgodności towaru z umową.

Reklamacje należy zgłaszać w punkcie sprzedaży, składając jednocześnie kartę gwarancyjną. Usunięcie "wady" następuje po stwierdzeniu przez punkt sprzedaży wspólnie z producentem słuszności złożonej reklamacji.

Reklamacja powinna być załatwiona w ciągu 14 dni od dnia uznania reklamacji. Karta gwarancyjna jest nieważna jeżeli nie jest wypełniona i podpisana.

Data zgłoszenia reklamacji: .....



## PPUH AUTO-HAK S.J.

Produkcja Haków Holowniczych  
Henryk & Zbigniew Nejman  
76-200 SŁUPSK ul. Słoneczna 16K  
tel/fax (059) 84-14-414; 84-14-413  
e-mail: [office@autohak.com.pl](mailto:office@autohak.com.pl)  
[www.autohak.com.pl](http://www.autohak.com.pl)

## Hak holowniczy bez wyposażenia elektrycznego

Klasa: **A50-X** Nr kat. **B05**

Przeznaczony do zamontowania w samochodzie:

Producent: **BMW**

Model: **SERIA 7 (E32)**

Typ: **4drz.**

produkowanego od 10.1986r. do 05.1994r.

Numer homologacji zgodnie z wytycznymi  
regulaminu EKG/ONZ 55.01: **E20-55R-01 1049**

Dane techniczne:

Wartość siły **D: 9,33 kN**

maksymalna masa przyczepy: **1600 kg**

maksymalny nacisk na kulę: **50 kg**

## INFORMACJA WSTĘPNA

Hak holowniczy jest skonstruowany zgodnie z zasadami bezpieczeństwa ruchu drogowego. Hak holowniczy jest elementem wpływającym na bezpieczeństwo jazdy i może zostać zainstalowany wyłącznie przez personel wyspecjalizowany. Niedopuszczalne jest dokonywanie jakichkolwiek zmian w konstrukcji haka. Powoduje to wygaśnięcie dopuszczenia do stosowania. W przypadku obecności masy izolacyjnej lub osłony podwozia w miejscu przylegania haka, należy ją usunąć. Nieosłonięte miejsca karoserii oraz wywiercone otwory należy pomalować farbą antykorozyjną.

Informacjami wiążącymi odnośnie wartości obciążeń są dane podawane przez producenta samochodu, względnie wartości maksymalnej masy przyczepy oraz maksymalnego nacisku na kulę, przy czym wartości parametrów haka holowniczego nie mogą być przekroczone.

Wzór do obliczania wartości siły D:

$$\frac{\text{Maks. masa przyczepy [kg]} \times \text{Maks. masa samochodu [kg]}}{\text{Maks. masa przyczepy [kg]} + \text{Maks. masa samochodu [kg]}} \times \frac{9,81}{1000} = D \text{ [kN]}$$